

ΚΥΠΡΙΑΝΟΣ Η. ΜΠΙΡΗΣ

1 9 0 7 - 1 9 9 0

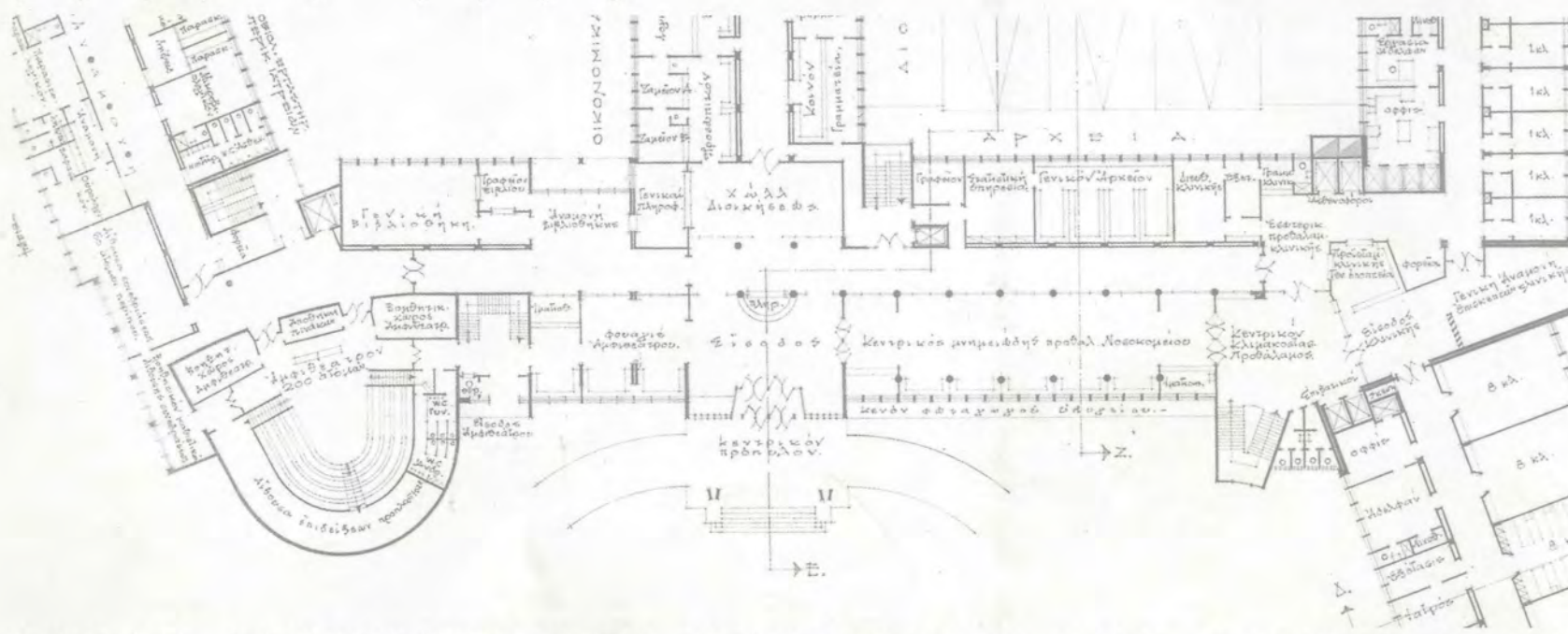

ΣΧΟΛΗ ΑΡΧΙΤΕΚΤΟΝΩΝ ΜΗΧΑΝΙΚΩΝ ΕΜΠ ΑΘΗΝΑ 2003

ΚΥΠΡΙΑΝΟΣ Η. ΜΠΙΡΗΣ

1 9 0 7 - 1 9 9 0

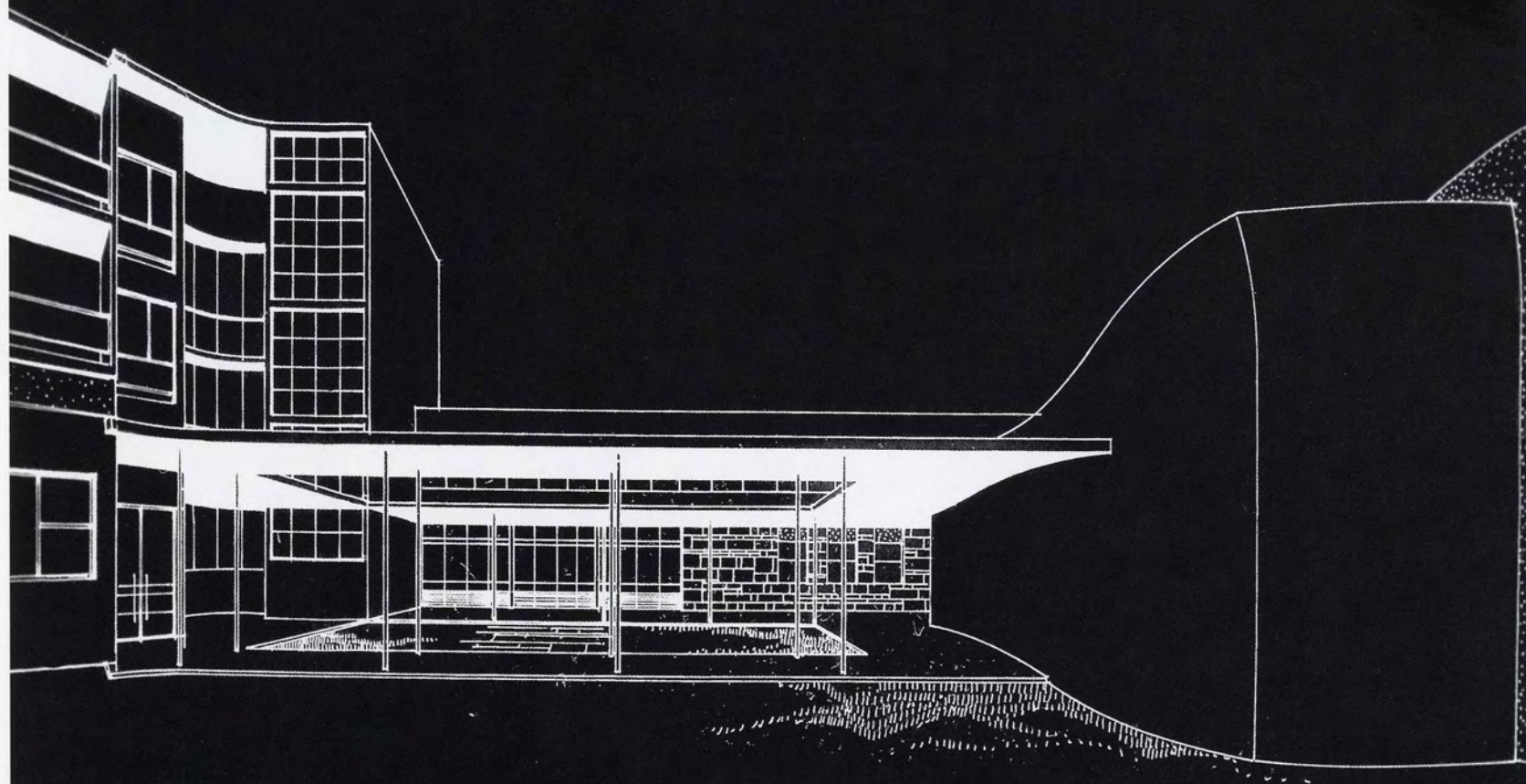

ΠΡΟΟΠΤΙΚΟΝ

ΧΕΙΡΟΥΡΓΙΚΟΝ ΠΕΡΙΠΤΕΡΟΝ "ΣΦΗΡΙΑΣ"

ΠΡΟΣΧΕΔΙΑ ΚΛ. 1/200
ΠΡΟΟΠΤΙΚΟΝ
ΑΘΗΝΑΙ ΣΕΠΤΕΜΒΡΙΟΣ 1959
Ο ΑΡΧΙΤΕΚΤΩΝ
K. Kyriakos
ΚΑΘΗΓΗΤΗΣ
ΚΥΠΡΙΑΝΟΣ ΜΠΙΡΗΣ

Π Ε Ρ Ι Ε Χ Ο Μ Ε Ν Α

ΕΙΣΑΓΩΓΙΚΟ ΣΗΜΕΙΩΜΑ ΠΡΥΤΑΝΗ ΤΟΥ ΕΜΠ.....	04
Θεμιστοκλής Ξανθόπουλος	
ΠΡΟΛΟΓΟΣ ΠΡΟΕΔΡΟΥ ΣΧΟΛΗΣ ΑΡΧΙΤΕΚΤΟΝΩΝ.....	06
Γιάννης Πολύζος	
Ο ΚΥΠΡΙΑΝΟΣ ΜΠΙΡΗΣ ΚΑΙ ΤΟ ΑΡΧΙΤΕΚΤΟΝΙΚΟ ΤΟΥ ΕΡΓΟ	08
Σάββας Κονταράτος	
Ο ΔΑΣΚΑΛΟΣ ΚΥΠΡΙΑΝΟΣ ΜΠΙΡΗΣ	14
Νίκος Καλογεράς, Γιώργος Μακρής	
ΑΝΑΜΝΗΣΕΙΣ ΑΠΟ ΤΟΝ ΚΥΠΡΙΑΝΟ ΜΠΙΡΗ.....	22
Γιώργος Μακρής	
ΚΥΠΡΙΑΝΟΣ Η. ΜΠΙΡΗΣ 1907-1990.....	28
Τάσος Μπίρης	
Η ΝΕΑ ΑΡΧΙΤΕΚΤΟΝΙΚΗ ΚΑΙ ΜΕΡΙΚΑΙ ΕΦΑΡΜΟΓΑΙ ΤΗΣ.....	34
Κυπριανός Μπίρης 1934	
ΑΙΤΙΟΛΟΓΙΚΗ ΕΚΘΕΣΙΣ ΕΠΙ ΤΟΥ ΣΧΕΔΙΟΥ ΝΟΜΟΥ	
“ΠΕΡΙ ΙΔΡΥΣΕΩΣ ΑΥΤΟΝΟΜΟΥ ΟΡΓΑΝΙΣΜΟΥ ΠΟΛΕΟΔΟΜΗΣΕΩΣ ΚΑΙ ΣΤΕΓΑΣΕΩΣ” (ΔΕΠΟΣ).....	40
Κυπριανός Μπίρης 1977	
ΤΟ ΝΕΟ ΜΑΘΗΜΑ ΤΗΣ ΟΙΚΟΔΟΜΙΚΗΣ	
(Εισαγωγή από το βιβλίο : “Οικοδομική, μέρος α΄, τοιχοποιία και συναφείς κατασκευαί” 1967).....	52
Κυπριανός Μπίρης 1972	
ΒΙΟΓΡΑΦΙΚΟ ΣΗΜΕΙΩΜΑ.....	64
ΑΡΧΙΤΕΚΤΟΝΙΚΟ ΕΡΓΟ 1 οικίες - πολυκατοικίες	72
ΑΡΧΙΤΕΚΤΟΝΙΚΟ ΕΡΓΟ 2 νοσοκομεία - κοινωφελή ιδρύματα - ξενοδοχεία - σχολές.....	84
ΦΟΙΤΗΤΙΚΟ ΕΡΓΟ 3.....	100
ΧΡΟΝΟΛΟΓΙΚΟΣ ΠΙΝΑΚΑΣ ΕΡΓΩΝ	106

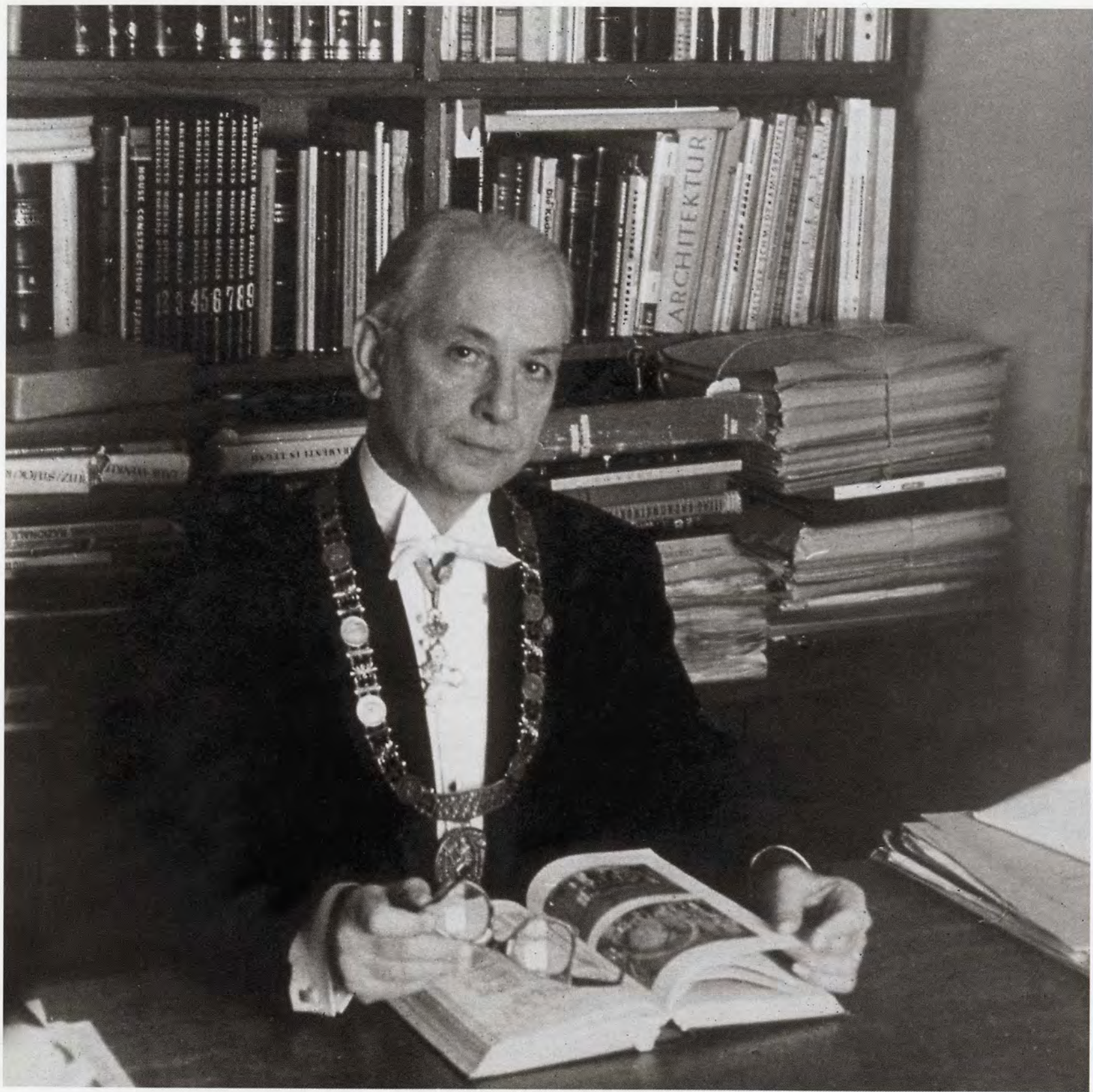

ΕΙΣΑΓΩΓΙΚΟ ΣΗΜΕΙΩΜΑ ΠΡΥΤΑΝΗ ΕΜΠ

Θεμιστοκλής Ξανθόπουλος, Πολιτικός Μηχανικός
Καθηγητής τομέα Υδατικών Πόρων, Υδραυλικών και Θαλασσίων Έργων
Τμήμα Πολιτικών Μηχανικών ΕΜΠ

Η ξεχωριστή προσωπικότητα και το έργο του Αρχιτέκτονα Κυπριανού Μπίρη δεν έχουν ανάγκη ιδιαίτερης ενίσχυσης μέσω της μαρτυρίας ενός Πολιτικού Μηχανικού. Στη συνείδηση της μεγάλης αρχιτεκτονικής οικογένειας, ο ακούραστος καθηγητής της ιστορικής Σχολής Αρχιτεκτόνων έχει ήδη καταξιωθεί, εντός και εκτός ΕΜΠ, και είναι ήδη τοποθετημένος στις θέσεις αυτών που τίμησαν και ανέδειξαν τη Σχολή και το Εθνικό Μετσόβειο Πολυτεχνείο.

Το γεγονός όμως ότι κάποιες δεκαετίες μετά την επαφή διδάσκοντα - διδασκόμενου, ο Αρχιτέκτονας Καθηγητής διατηρείται καθαρά στη μνήμη του τότε μαθητή Πολιτικού Μηχανικού, ως ο πρώτος διδάξας ουσιαστικά, και για τον πολιτικό μηχανικό, μαθήματα, με τεχνική και επιστημονική πληρότητα, είναι ασφαλώς ξεχωριστό και ασυνήθιστο. Δείχνει ότι ο δάσκαλος Κυπριανός Μπίρης ανέδειξε την επιστημονική υπόσταση των οικοδομικών τεχνικών, θεμελιώνοντας, στο σύνολο των μηχανικών που ασχολούνται με δομικά έργα, την ανεκτίμητη αξία της εσωτερικής δομής και συνακόλουθης ποιότητας των κατασκευών.

Θεραπεύοντας την Οικοδομική των «νέων» κατασκευών της μεταπολεμικής μας ανασυγκρότησης, αλλά και διασώζοντας παράλληλα τις παραδοσιακές τεχνικές της ιστορικής μας κληρονομιάς, ο καθηγητής Κυπριανός Μπίρης αναβάθμισε το επίπεδο και διεύρυνε τους ορίζοντες των μηχανικών – κατασκευαστών κατά τις κρίσιμες δεκαετίες του '50 και του '60. Εμπλούτισε δε, με την προσωπική του συμβολή, το γνωσιολογικό υπόβαθρο, όχι μόνο των αρχιτεκτόνων αλλά και των πολιτικών μηχανικών. Μεθοδικός επιστήμονας, αυστηρός στις απαιτήσεις του αλλά και άριστος δάσκαλος, μας έμαθε ότι η στιγμή της καθημερινής αλήθειας βρίσκεται και στην κατασκευαστική λεπτομέρεια, η οποία καθορίζει την ποιότητα της συμπεριφοράς κάθε οικοδομικού έργου.

Πέρα από τον τύπο της προλογικής προσφώνησής μου ως Πρύτανη, αισθάνθηκα την ανάγκη να καταθέσω την παραπάνω ουσιαστική μαρτυρία για τον καθηγητή μου Κυπριανό Μπίρη. Έχω την εντύπωση ότι μια ολόκληρη γενιά Πολιτικών Μηχανικών συμφωνεί και συνυπογράφει σήμερα μαζί μου.



ΠΡΟΛΟΓΟΣ ΠΡΟΕΔΡΟΥ ΣΧΟΛΗΣ ΑΡΧΙΤΕΚΤΟΝΩΝ

Γιάννης Πολύζος, Αρχιτέκτων
Καθηγητής τομέα ΙΙ Πολεοδομίας και Χωροταξίας
Σχολή Αρχιτεκτόνων ΕΜΠ

Η απόδοση μνήμης στον καθηγητή Κυπριανό Μπίρη έχει για τη Σχολή Αρχιτεκτόνων του ΕΜΠ, διπλή σημασία. Αφενός επιχειρεί να φωτίσει μια προσωπικότητα, να ανασυνθέσει δηλαδή διά μέσου της βιογραφικής παρουσίασης τις αρετές και το έργο μίας ηγετικής εκπαιδευτικής μορφής, και αφετέρου να προσφέρει στην άμεση αντίληψη για τον τρόπο που ο δάσκαλος συνέβαλλε, με την επιστημονική του πείρα και την ικανότητά του, στην ουσιαστική αναθεώρηση των αρχιτεκτονικών σπουδών προς την κατεύθυνση του τεχνικού και συνθετικού ορθολογισμού, μέσα από τη συστηματική γνώση του αντικειμένου της οικοδομικής. Με την παρουσίαση αυτή ελπίζουμε ότι θα γίνει φανερό και κάτι άλλο. Το γεγονός ότι η στάθμη των σπουδών μίας Σχολής, όπως η δική μας, εξαρτάται ασφαλώς από την ευρύτητα του φάσματος της διδακτέας ύλης και από τα μέσα εφαρμογής και υποδομής του εκπαιδευτικού έργου. Ωστόσο πολύ πιο σημαντική συνιστώσα για την πρόοδο και ανύψωση του έργου αυτού είναι η προσωπικότητα του διδάσκοντα, επομένως είναι ο έμπυκος παράγων που προσδίδει κύρος και πνοή στο αντικείμενο της γνώσης. Δεν υπάρχει αμφιβολία ότι ο Κυπριανός Μπίρης, με το μόχθο που κατέβαλλε στην περίπου επί δύο δεκαετίες (από το 1953) παρουσία του στο Ίδρυμα, με την πνευματική του καλλιέργεια και την πολυσιχδή πρακτική και κοινωνική δράση του, προσέφερε – την κατάλληλη στιγμή – στην ουσιαστική αναδιάρθρωση των αρχιτεκτονικών σπουδών και συγχρόνως στην διαφωτιστική ανάδειξη του διδακτικού έργου, έξω από τα στενά υπηρεσιακά όρια. Μέσα από τον τόμο αυτό δεν είναι ίσως προφανές ότι όλα αυτά θα προκύψουν άμεσα και αβίαστα. Πάντως, και εάν ακόμη έχει διαφύγει από το περιεχόμενό του η σημασία κάποιων τεκμηρίων και γεγονότων, με το έργο αυτό ασφαλώς θα συντελεστεί το πρώτο βήμα για την καταγραφή της προσφοράς του Κυπριανού Μπίρη, καθώς και η ανάδειξη της προσωπικότητάς του, που δυστυχώς δεν έχει συστηματικά μελετηθεί και εκτιμηθεί μέχρι σήμερα.



4. Πολυκατοικία Λογοθετούλου επί των οδών Μπουμπουλίνας-Κουντουριώτη-Ζαΐμη (1930-32).

Όταν το 1951 άρχιζα τις σπουδές μου στη Σχολή Αρχιτεκτόνων του ΕΜΠ, ο Εμμανουήλ Κριεζής, ο επονομαζόμενος από τους παλαιότερους φοιτητές “Μπατικός”, είχε ήδη αποχωρήσει και το μάθημα της Οικοδομικής είχε αναλάβει να μας το διδάσκει προσωρινά ο Περικλής Παρασκευόπουλος. Άριστος μηχανικός και δημιουργός πρωτοποριακών κατασκευών κατά τη μεσοπολεμική περίοδο, όπως έμαθα πολύ αργότερα, βρισκόταν κι εκείνος στο τέλος της καθηγητικής του θητείας και περιοριζόταν σε μια μάλλον συμβατική και χαλαρή διδασκαλία, διανθισμένη όμως με αμίμητα λογοπαίγνια που μας τον έκαναν ιδιαίτερα συμπαθή. Ήταν το 1953 που εμφανίστηκε ένας πρόσφατα εκλεγμένος καθηγητής, ο Κυπριανός Μπίρης, στην ακμή τότε της ηλικίας του. Το μόνο που γνωρίζαμε γι’ αυτόν ήταν ότι είχε πρόσφατα υποστηρίξει μία διδακτορική διατριβή για χειρουργικά συγκροτήματα και ότι, γενικά, είχε ειδικευτεί στη νοσοκομειακή αρχιτεκτονική.

Αν και από τους νεότερους τότε καθηγητές μας, ο Μπίρης απέφευγε τις οικειότητες. Ήταν πολύ ευγενής, αλλά και τυπικός, θα τολμούσα να πω κάπως ψυχρός. Όλοι όμως εκτιμήσαμε την προσπάθειά του να εκσυγχρονίσει το μάθημα, να μας δίνει θέματα σχετικά με προωθημένες τεχνικές κατασκευής και να μας πηγαίνει σε εργοτάξια δικών του έργων.

Μετά την αποφοίτησή μου, με τον Κυπριανό Μπίρη δεν είχα παρά τυχαίες συναντήσεις. Με θυμόταν ως μάλλον επιμελή μαθητή του και φιλόφρονα με ρωτούσε πάντα πώς τα πηγαίνω στο επάγγελμα. Όταν το 1974, με τη μεταπολίτευση, έγινε Υφυπουργός Οικισμού, έτυχε να είμαι μέλος της Επιτροπής Ενασκήσεως Αρχιτεκτονικού Ελέγχου. Ζητήσαμε τότε να τον δούμε όλοι μαζί για να τον συχαρούμε. Όχι μόνο έσπευσε να μας δεχτεί αλλά, μολονότι υπήρχε ουρά επισκεπτών έξω από το γραφείο του, μας κράτησε σχεδόν μία ώρα για να μας εξηγήσει τι φιλοδοξούσε να κάμει. Ήταν, περισσότερο απ’ όσο θα περίμενα, συναδελφικός.

Οι ζωρότερες, ωστόσο, αναμνήσεις μου από τον Κυπριανό Μπίρη ανάγονται στην τελευταία περίοδο της ζωής του. Όποτε συναντιόμασταν ήταν ιδιαίτερα θερμός και πρόθυμος να αρχίσει κάποια συζήτηση για την αρχιτεκτονική και πολεοδομική κατάσταση στη Χώρα μας, ακόμη κι όταν οι συνθήκες της συνάντησης ήταν άβολες και η συζήτηση καταδικασμένη να παραμείνει εκκρεμής. Κάποτε μου ζήτησε να τον επισκεφθώ στο σπίτι του για να μιλήσουμε με μεγαλύτερη άνεση. Έσπευσα φυσικά να ανταποκριθώ στην πρόσκλησή του, αν και κάπως αμήχανος για την εύνοια που μου έδειχνε, μια και δεν είχε τύχει να συνεργαστώ μαζί του στο ΕΜΠ, σε δημόσια υπηρεσία ή στο γραφείο του. Η συνομιλία μας κράτησε περίπου τρεις ώρες. Μου έκαμε εντύπωση το πόσο συνέχιζε να παρακολουθεί από κοντά τα αρχιτεκτονικά και πολεοδομικά δρώμενα, αλλά και το πόσο ανησυχούσε για την όξυνση των περιβαλλοντικών προβλημάτων. Πίστευε πως ο ίδιος είχε κάμει ό,τι μπορούσε και ήταν δικαιολογημένα περήφανος για το θεσμικό έργο που είχε επιτελέσει ως Υφυπουργός. Θεωρούσε όμως πως ήταν πλέον η σειρά της δικής μου γενιάς να δώσει μάχες για να αλλάξει η κατάσταση. Γι' αυτό και με ρωτούσε επίμονα αν είχα σκεφτεί κάποιες πρωτοβουλίες που θα έπρεπε να αναληφθούν και να προωθηθούν συλλογικά. Απέφευγα να του ομολογήσω ότι δεν ήμουν και τόσο αισιόδοξος για τη δυνατότητα και την αποτελεσματικότητα τέτοιων πρωτοβουλιών. Του υποσχέθηκε να τα ξαναπούμε σύντομα. Λυπάμαι που δεν μπόρεσα να τηρήσω την υπόσχεσή μου.

Προικισμένος με πολλές ικανότητες και υψηλό αίσθημα ευθύνης, ο Κυπριανός Μπίρης ανέπτυξε μία πολυσιδηρή και γόνιμη δραστηριότητα, συμβάλλοντας όσο λίγοι στην εξύψωση του κοινωνικού κύρους του επαγγέλματος. Ιδιώτης μελετητής με πλούσιο και ποικίλο αρχιτεκτονικό έργο, συγγραφέας εξαιρετων τεχνικών πραγματειών, αλλά και άρθρων που μαρτυρούν μεγάλο εύρος ενδιαφερόντων, Επιθεωρητής Δημοσίων Έργων στο Υπουργείο Προνοίας με εντυπωσιακές επιδόσεις, Καθηγητής στο ΕΜΠ με σημαντικότερη διδακτική και διοικητική προσφορά, Υφυπουργός Οικισμού με καταξιωμένα επιτεύγματα, υπήρξε ασφαλώς μια διακεκριμένη προσωπικότητα στην αρχιτεκτονική σκηνή και, γενικότερα, στον δημόσιο βίο της Χώρας. Δεν του έλειψαν ούτε τα αξιώματα ούτε οι τιμές. Ωστόσο, κατά τις συναντήσεις μας είχα διακρίνει μια κάποια πικρία του ως προς το ότι εμείς, οι νεότεροι συνάδελφοί του δεν είχαμε προσέξει και αναγνωρίσει όσο θα έπρεπε το καθαρά αρχιτεκτονικό του έργο. Και η αλήθεια είναι ότι σε όλες σχεδόν τις ιστορικές επισκοπήσεις της νεοελληνικής αρχιτεκτονικής του 20ού αιώνα το όνομα του Κυπριανού Μπίρη αναφέρεται μάλλον περιστασιακά, χωρίς να συνοδεύεται από ουσιαστικές κρίσεις για τα αρχιτεκτονήματά του. Άραγε τούτο οφείλεται στο χαρακτήρα της αρχιτεκτονικής του ή στα κριτήρια που έχουν υιοθετήσει για την αξιολόγηση της αρχιτεκτονικής παραγωγής των περιόδων κατά τις οποίες έδρασε; Το ερώτημα ανέκυψε ευθύς ως καταπιάστηκα με τη γραφή του κειμένου τούτου, προσρισμένου να τιμήσει τη μνήμη του κυρίως ως αρχιτέκτονα. Θα προσπαθίσω να μην το παρακάμψω, μολονότι δεν

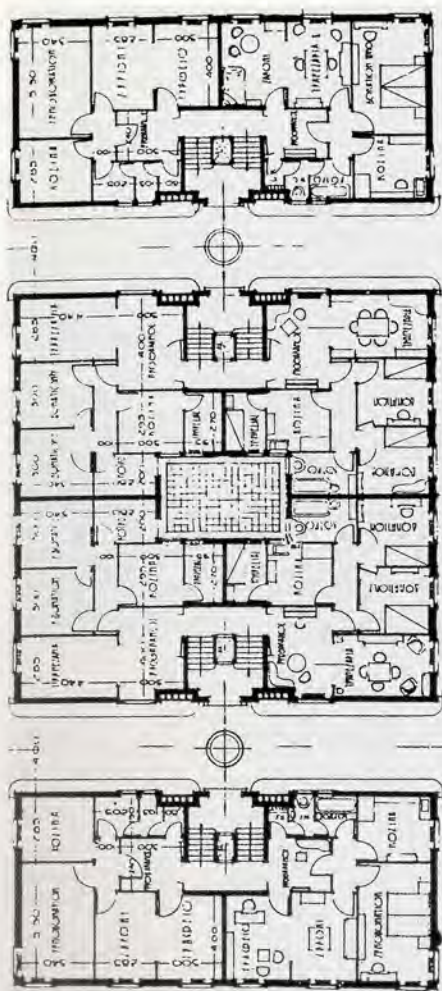

έχω μελετήσει το έργο του συστηματικά, ώστε να μπορώ να καταθέσω γι' αυτό τεκμηριωμένες απόψεις.

Από τους νεότερους αρχιτέκτονες της περίφημης γενιάς του '30, ο Κυπριανός Μπίρης, δύο μόλις χρόνια μετά την αποφοίτησή του από το ΕΜΠ, είχε την ευκαιρία να σχεδιάσει ένα σημαντικό έργο: την πολυκατοικία Λογοθετοπούλου επί των οδών Μπουμπουλίνας - Κουντουριώτη - Ζαΐμη (1930-32), την οποία και έσπευσε να παρουσιάσει στα Τεχνικά Χρονικά ως πρότυπο ενός νέου τρόπου κατοίκησης, προσαρμοσμένου στις σύγχρονες συνθήκες και απαιτήσεις¹. Ήταν πιθανότατα η "πρώτη συστηματική πολυκατοικία" που εμφανιζόταν στην Αθήνα και οπωσδήποτε εντυπωσιακή σε μέγεθος (40 διαμερίσματα, προορισμένα βασικά για ενοικίαση). Το νεανικό αυτό έργο, για το οποίο ο Μπίρης ένοιωθε πάντα περήφανος, ήταν τυπολογικά και κατασκευαστικά νεωτεριστικό, αλλά στιλιστικά μάλλον συγκρατημένο. Αν και εντελώς απαλλαγμένο από στοιχεία ιστορικής μορφολογίας, με τη συμμετρική διάταξη των κλειστών εξωστών στις στενές του όψεις, τα κατακόρυφα παράθυρα και το γείσωμα της στέψης του έδειχνε να διατρεί κάποιες αναμνήσεις από την κλασικιστική παράδοση. Έτσι, στη συνείδηση των μοντερνιστών αρχιτεκτόνων της πρώτης και της δεύτερης μεταπολεμικής γενιάς επισκιάστηκε από τις αμέσως επόμενες χρονικά πολυκατοικίες των Εξαρχείων, του Κ. Παναγιωτάκου και των Θ. Βαλεντή και Π. Μιχαηλίδη, που είχαν υιοθετήσει ένα αμιγέστερα μοντέρνο ιδίωμα. Συνακόλουθα, και οι ιστορικοί της νεοελληνικής αρχιτεκτονικής, ενώ δεν παραλείπουν να μνημονεύσουν την πολυκατοικία Λογοθετοπούλου ως έργο - ορόσημο, διστάζουν να την εντάξουν στον "κανόνα" του μεσοπολεμικού μας αρχιτεκτονικού μοντερνισμού².

Ελάχιστα προσέχθηκε επίσης η δεύτερη πολυκατοικία που έχτισε ο Μπίρης το 1937 επί των οδών Σόλωνος - Πατούσα - Κωλέττη, παρά τη σαφώς πλέον μοντερνιστική μορφολογία της και την υποδειγματική της καθαρότητα. Ίσως να έπαιξαν ρόλο η ορθομαρμάρωση των όψεων και η συμμετρία του μετώπου της που τη διαφοροποιούν από τις περισσότερες μοντέρνες πολυκατοικίες της ίδιας περιόδου. Γενικά, και τα δύο αυτά πρώιμα έργα του Μπίρη μαρτυρούν μία εφεκτικότητα απέναντι στο ριζοσπαστικό μοντερνισμό, την οποία άλλωστε ο ίδιος ουδέποτε έκρυψε. Στο άρθρο του "Η νέα αρχιτεκτονική και μερικοί εφαρμογείς της", γραμμένο με αφορμή την Α' Αρχιτεκτονική Έκθεση του 1934, είχε ήδη σπεύσει να καταδικάσει τον "φορμαλισμό" και τους "παραλογισμούς" ορισμένων εκφάνσεων του Μοντέρνου Κινήματος, του οποίου όμως τις βασικές αρχές έδειχνε να συμμερίζεται³. Το άρθρο εκείνο έτυχε να δημοσιευτεί στα Τεχνικά Χρονικά, μαζί με ένα άλλο του Β. Κασσάνδρα που υποστήριζε ως εθνική αρχιτεκτονική ένα "μοντέρνο κλασικισμό"⁴. Το γεγονός ότι σε επόμενο τεύχος του περιοδικού ο Π. Καραντινός απάντησε και στα δύο άρθρα υπερασπιζόμενος τη διεθνή και ελληνική πρωτοπορία ενίσχυσε την εντύπωση ότι ο Μπίρης ανήκε στη μερίδα των συντηρητικών αρχιτεκτόνων της εποχής. Την εντύπωση αυτή επικύρωσε και ο Δ. Φιλλιππίδης

5. Πολυκατοικία οδών Μπουμπουλίνας - Κουντουριώτη - Ζαΐμη. Κάτωψη ορόφου.

στη Νεοελληνική Αρχιτεκτονική του, μολονότι επισήμανε τις ουσιαστικές διαφορές ανάμεσα στα κείμενα του Κασσάνδρα και του Μπίρη, τονίζοντας ότι ο τελευταίος, με την επιχειρηματολογία του, παρουσιάζεται ως "ορθολογιστής"⁵. Θα προσπαθήσω να εμβαθύνω κάπως περισσότερο σε αυτούς τους χαρακτηρισμούς.

Ο αρχιτεκτονικός μοντερνισμός της δεκαετίας του '30 στην Ελλάδα, όσο κι αν εξέφρασε μία γενικότερη διάθεση εκσυγχρονισμού, όσο κι αν κατόρθωσε να δημιουργήσει κάποια έργα πρωτοποριακού, πράγματι, χαρακτήρα, δεν ήταν γέννημα ενός συγκροτημένου ριζοσπαστικού κινήματος. Αναπτύχθηκε με την επιλεκτική δεξίωση ξένων ιδεών και προτύπων και προσέλαβε γενικά μια ήπια μορφή, προσαρμοσμένη στα όρια που έθεταν οι λογής ανεπάρκειες της νεοελληνικής κοινωνίας και το κυρίαρχο τότε, ιδεολόγημα περί "ελληνικότητας". Δεν πρέπει άλλωστε να ξεχνάμε ότι και στις χώρες που τον γέννησαν ο μοντερνισμός είχε ήδη παραιτηθεί από το εικονοκλαστικό τους μένος και, πριν ακόμη υποχρεωθεί σε οπισθοχώρηση από τα ολοκληρωτικά καθεστάτα, είχε δείξει μια διάθεση "επανάδου στην τάξη" και συνδιαλλαγής με την παράδοση. Ειδικά όμως στη χώρα μας, οι αντιθέσεις ανάμεσα σε συντηρητικούς και μοντερνιστές αρχιτέκτονες εμφανίζονταν μάλλον αμβλυμένες, περιορισμένες κατά κανόνα στο επίπεδο της μορφολογίας. Στις αρχές της δεκαετίας του '30, μολονότι ο Αν. Μεταξάς και ο Αλ. Νικολούδης εξακολουθούσαν να είναι παρόντες και ο εκλεκτικισμός ήταν διάχυτος ακόμη στην αγορά, στην επίσημη αρχιτεκτονική πρωταγωνιστούσαν οι Β. Κουρεμένος, Εμμ. Κριεζής, Εμμ. Λαζαρίδης και Λ. Μπόνης - Β. Κασσάνδρας, με διάφορες παραλλαγές ενός μοντέρνου αφαιρετικού κλασικισμού, ο οποίος, για τα ελληνικά δεδομένα, αντιπροσώπευε μία αρκετά τολμηρή ανανέωση. Δύσκολα, επομένως, θα μπορούσε κανείς να τους χαρακτηρίσει συντηρητικούς. Συντηρητικοί μάζ φαίνονται όταν συγκρίνουμε τα έργα τους με ορισμένα έργα νεώτερών τους αρχιτεκτόνων που υιοθέτησαν ή, έστω, δοκίμασαν ένα εντελώς αφαιρετικό ρασιοναλιστικό ιδίωμα, επεξεργασμένο ήδη από ξένους πρωτοπόρους, και αναγνωρίστηκαν ως οι μοντερνιστές της περιόδου. Στους μοντερνιστές αυτούς συγκαταλέγεται, πιστεύω, και ο Κυπριανός Μπίρης, παρά τις επιφυλάξεις που διατύπωσε για τη "νέα αρχιτεκτονική". Επιφυλάξεις, από τη δική του, ιδιαίτερη σκοπιά, είχε ήδη εκφράσει και ο Πικιώνης, αφού μάλιστα είχε δώσει με το Δημοτικό Σχολείο του Λυκαβηπτού ένα από τα πρώτα και αρτιότερα δείγματα του ελληνικού μοντερνισμού⁶. Αλλά και ο πρωτεργάτης του επικού κατορθώματος των Σχολικών Κτιρίων, ο Μπτσάκης, διατηρούσε με τον ευρωπαϊκό ρασιοναλισμό μια σχέση που έχει καταγραφεί ως "ασυνεχής και αντιφατική"⁷. Και των δύο αυτών αρχιτεκτόνων οι δισταγμοί απέρρεαν από μια προβληματική που είχε εισαγάγει ο Ζάχος. Ο νεαρός Μπίρης, αν και γνώριζε ασφαλώς αυτή την προβληματική, είχε άλλου είδους ενστάσεις. Η λογική με την οποία είχε απορρίψει την προσκόλληση σε μορφές του ιστορικού ρεπερτορίου τον εμπόδιζε να αποδεχθεί και την αυθαίρετη μοντερνιστική μορφοπλασία, όταν μάλιστα αυτή οδηγούσε σε τεχνικά αδόκιμες, κατά την άποψή του, λύσεις. Το μοντερνισμό του της εποχής εκείνης μετρίαζε πιθανότατα και μία διάθεση σεβασμού



6

6. Εκκλησιάκι στη Ραφήνα.

της αστικής ευγένειας που είχε προσδώσει στην Αθήνα ο νεοκλασικισμός – διάθεση ενισχυμένη, υποθέτω, από τις απόψεις του μεγαλύτερου αδελφού του Κώστα και τα διδάγματα των Β. Κουρεμένου και Εμμ. Κριεζή.

Πιστός στο μοντερνισμό παρέμεινε ο Κυπριανός Μπίρης και κατά τη μεταπολεμική σταδιοδρομία του. Σε ορισμένες εξοχικές κατοικίες του, είναι αλήθεια, δοκίμασε να υιοθετήσει ένα νεοπαραδοσιακό ιδίωμα, μάλλον χωρίς ιδιαίτερη επιτυχία, αν εξαιρέσουμε το εκκλησάκι στη Ραφήνα που παραμένει ένα θελκτικό δείγμα αυτής της προσπάθειας. Στα μεγαλύτερης όμως κλίμακας έργα του απέφυγε γενικά κάθε αναχρονιστικό φορμαλισμό. Τα περισσότερα εξάλλου από αυτά – το ΝΙΜΤΣ (1948-62), η νευρολογική κλινική Βλαστού (1951-53), το Ίδρυμα Απροσάρμοστων Παιδιών “Θεοτόκος” (1956-63), το 401 Γενικό Στρατιωτικό Νοσοκομείο (1960-72), το Αντικαρκινικό Ινστιτούτο Πειραιώς (1961-72) – ήταν συγκροτήματα υγείας και πρόνοιας στα οποία οι επιβαλλόμενες αρχές λειτουργικότητας και οικονομίας μπορούσαν να υπηρετηθούν και να εκφραστούν πιο αβίαστα με μια ρασιοναλιστική αρχιτεκτονική. Και είναι σε αυτά τα έργα προπάντων που ο Μπίρης έδωσε το μέτρο των ικανοτήτων του και του ιδιαίτερου σχεδιαστικού του ήθους. Αντίθετα, ο αντιφορμαλιστικός ορθολογισμός του τον εμπόδισε, υποπεύομαι, να εκφραστεί πιο ελεύθερα σε έργα τα οποία, λόγω της θέσης τους στον πολεοδομικό ιστό, απαιτούσαν ένα πιο εκλεπτυσμένο και αντιπροσωπευτικό λεξιλόγιο. Εννοώ το κτίριο του ΙΚΑ στην οδό Πειραιώς (1962-67) και το κτίριο του ΟΤΕ στην οδό Αθηνάς (19...), όπου η άρθρωση των όψεων με τα συνεχή οριζόντια ανοίγματα απηχεί ένα μάλλον συμβατικό μοντερνισμό. Οπωσδήποτε, όμως, η μεταπολεμική αρχιτεκτονική παραγωγή του Κυπριανού Μπίρη, πλούσια και πολυμερής, για να αξιολογηθεί σωστά θα απαιτούσε μία διεξοδικότερη μελέτη, η οποία δεν θα περιοριζόταν στο μορφολογικό επίπεδο αλλά θα εισέδουε και σε ζητήματα κτιριακής τυπολογίας και κατασκευής. Μία τέτοια μελέτη θα αποκάλυπτε, πιστεύω, τις βαθύτερες αρετές της σχεδιαστικής πρακτικής του και θα αποτιμούσε δικαιότερα τη συμβολή του στον εκσυγχρονισμό της νεοελληνικής αρχιτεκτονικής.

ΣΗΜΕΙΩΣΕΙΣ

1. Τεχνικά Χρονικά, 11/1932, σ. 563-71
2. Βλέπε για παράδειγμα : Δημήτρης Φιλίπιδης, Νεοελληνική Αρχιτεκτονική, Μέλισσα, Αθήνα 1984, σ. 223, και Ανδρέας Γιακουμακάτος, Η αρχιτεκτονική και η κριτική, Νεφέλη, Αθήνα 2001, σ. 187
3. Τεχνικά Χρονικά, 70-71/1934, σ. 1030-33
4. Β. Κασσάνδρας, “Σκέψεις επί των συγχρόνων αρχιτεκτονικών τάσεων”, Τεχνικά Χρονικά, 70-71/1934, σ. 1025-30
5. Δ. Φιλίπιδης, όπ, σ. 191
6. Δ. Πικιώνης, “Γύρω από ένα συνέδριο” (1933), Κείμενα, ΜΙΕΤ, Αθήνα 1985, σ. 168-70
7. Α. Γιακουμακάτος, όπ, σ. 387



Ο ΔΑΣΚΑΛΟΣ ΚΥΠΡΙΑΝΟΣ ΜΠΙΡΗΣ

Νίκος Καλογεράς, Αρχιτέκτων
Καθηγητής τομέα IV Συνθέσεων Τεχνολογικής Αιχμής
Σχολή Αρχιτεκτόνων ΕΜΠ

Γιώργος Μακρής, Αρχιτέκτων
Επίκουρος Καθηγητής τομέα IV Συνθέσεων Τεχνολογικής Αιχμής
Σχολή Αρχιτεκτόνων ΕΜΠ

Π Ρ Ο Ο Ι Μ Ι Ο

Οι Αρχιτεκτονικές επιτεύξεις αλλά και τάσεις ενός τόπου για μία ορισμένη χρονική περίοδο οριοθετούνται σχεδόν πάντα από συγκεκριμένους αρχιτέκτονες και τα αντίστοιχα έργα τους. Πίσω, όμως, από αυτούς τους δημιουργούς υπάρχει ένα σύνολο κοινωνικο - πολιτιστικών συνθηκών, σχέσεων και καταστάσεων όπου σημαντικό αν όχι κυρίαρχο ρόλο έχει η αρχιτεκτονική εκπαίδευση. Στη χώρα μας αυτό φάνηκε καθαρά στα πρώτα 80 χρόνια του νέου Ελληνικού Κράτους, πριν δηλαδή από την ίδρυση της Αρχιτεκτονικής Σχολής του ΕΜΠ το 1917, όπου στην Αρχιτεκτονική δέσποζαν ιδέες αλλά και τεχνικές που είχαν εισαχθεί από το εξωτερικό. Από το 1917 δημιουργείται ο πρώτος καθαρά ελληνικός πυρήνας Ανωτάτης Τεχνολογικής Εκπαίδευσης και η επιρροή του και στο αρχιτεκτονικό γίγνεσθαι της χώρας αρχίζει να γίνεται εμφανής. Η αύξηση και παγίωση της επιρροής αυτής θα πραγματοποιηθεί στα μέσα του 20ού αιώνα, όταν συμπληρώνεται το εκπαιδευτικό πρόγραμμα της Σχολής με νέα τεχνολογικά μαθήματα που προτείνει και διδάσκει ο νέος (1953) καθηγητής της Οικοδομικής Κυπριανός Μπίρης. Δύο από τους παλαιούς του μαθητές, ο ένας κατά την περίοδο της διδασκαλίας του (1954-57) και ο δεύτερος κατά την τελευταία (1966-69), καταθέτουν στις επόμενες σελίδες τις μαρτυρίες τους για το δάσκαλο Κυπριανό Μπίρη και την προσωπικότητα εκείνου, που με τη διδασκαλία του συνέβαλε τόσο αποφασιστικά στη διάχυση νέων οικοδομικών τεχνικών στην Ελλάδα της δεύτερης 50ετίας του 20ού αιώνα και έτσι επηρέασε την πορεία της Αρχιτεκτονικής της.

Ο Κυπριανός Μπίρης εκλέγεται τακτικός καθηγητής στην έδρα της Οικοδομικής το 1953, σε μία περίοδο ιδιαίτερα κρίσιμη για την αρχιτεκτονική και γενικότερα οικιστική εξέλιξη της Χώρας, που μόλις βγαίνει από

7. Ο καθηγητής με την τάξη του 1959.

τις συνεχείς πολεμικές περιπέτειες διάρκειας 10 ετών. Είναι ο δεύτερος καθηγητής της έδρας από την ίδρυση της Ανωτάτης Σχολής Αρχιτεκτόνων και ο πρώτος αρχιτέκτονας που γαλουχήθηκε με το Μοντέρνο Κίνημα, αφού ο προκάτοχός του Εμμανουήλ Κριεζής (1917-50) ήταν έως το τέλος της επαγγελματικής του δραστηριότητας αρχιτέκτων με "ακαδημαϊκά" πιστεύω.

Την εποχή εκείνη τρεις ήταν οι κατέξοχην σημαντικές μορφές στην Αρχιτεκτονική Σχολή: ο Δημήτρης Πικιώνης, ο Παναγιώτης Μιχαήλ και ο Αναστάσιος Ορλάνδος. Τον πρώτο είχαν ήδη αρχίσει ν' απορροφούν όλο και περισσότερο τα έργα διαμόρφωσης του περιβάλλοντος χώρου της Ακρόπολης, το οрус παιστο του, ενώ οι δύο άλλοι κάλυπταν με ιδιαίτερη πληρότητα το ιστορικό, το αισθητικό και θεωρητικό γνωσιολογικό περιεχόμενο της αρχιτεκτονικής σπουδής. Ο Μπίρης αντιλήφθηκε αμέσως το κενό που κατά ένα μέρος μόνον κάλυπτε μέχρι τότε το από κοινού με τους πολιτικούς μηχανικούς τεχνολογικό περιεχόμενο των μαθημάτων του Εμμανουήλ Κριεζή. Ο ίδιος προερχόταν από την αρχιτεκτονική πράξη, και που ποτέ δεν εγκατέλειψε, ως μελετητής πλήθους ιδιωτικών έργων και ως επικεφαλής για 17 χρόνια (1937-53) της Ειδικής Υπηρεσίας Μελετών και Κατασκευών Κτιρίων Υγιεινής, Νοσηλείας και Κοινωνικής Πρόνοιας του Υπουργείου Υγιεινής και Κοινωνικής Πρόνοιας. Είχε, δηλαδή, άμεση γνώση για τη σημασία που έχουν οι οικοδομικές τεχνικές στην αρχιτεκτονική δημιουργία. Εξάλλου, για την τόσο ευαίσθητη και πολλές φορές αντιφατική αυτή σχέση αρχιτεκτονικής και τεχνολογίας έγραφε ήδη στο "πολεμικό" του άρθρο "Η νέα αρχιτεκτονική και μερικά εφαρμογιά της" τον Νοέμβριο του 1934, αμέσως μετά από το συνέδριο των CIAM στο Πολυτεχνείο: "Το συνέδριον της Νέας Αρχιτεκτονικής ... έδωκεν αφορμήν εις το να κορυφωθεί ο γραπτός και προφορικός θρίαμβος της "νέας τέχνης". Σχοινοτενείς λόγοι κούσθησαν και πύρινα άρθρα εγράφησαν, ... έβλεπον δε ... τα έργα ... να μην είναι έκδηλος ούτε η αποκρίυξις του φορμαλισμού ούτε η κυριαρχία της λογικής, της επιστήμης κλπ. ... αλλά ... και αρκετοί παραλογισμοί εξυπηρετώντες αποκλειστικώς την "φόρμα" και μόνον και δημιουργώντας με την παρουσίαν των οικοδομικά και κτιριολογικά άτοπα θίγοντα είτε την αρτιότητα της όλης κατασκευής, είτε την άνεσιν τής εν αυτή διαβιώσεως". (1)

Και παρακάτω επισημαίνει τις μορφολογικές ακρότητες, που αποκλείουν ταυτόχρονα την χρήση παραδοσιακών οικοδομικών υλικών, καταλήγοντας ότι "Συνέπεια τούτου είναι, μετά τον ενθουσιασμόν από την επιτευχθείσα αμφιβόλου αισθητικής σημασίας φόρμαν, να ανακύπτει πρώτον: το πρόβλημα της κατασκευής της με τα τεχνικά μέσα που διαθέτομεν (και ως αποτέλεσμα η κατασκευή με άπειρα τεχνικά σφάλματα) και δεύτερον ο αγών της προσαρμογής της φόρμας με τας τοπικές συνθήκας...".

Οι ιδιαίτερα εύστοχες αυτές επισημάνσεις από έναν αρχιτέκτονα που πιστεύει βαθιά στο Μοντέρνο Κίνημα υλοποιώντας την τόσο σημαντική για την εξέλιξη της ελληνικής αρχιτεκτονικής πολυκατοικία επί των οδών Σόλωνος - Κωλέττη - Πλ. Σκρέκη, δείχνουν τόλμη και εμμονή στις βασικές αρχές της Μοντέρνας



8. Εξώφυλλο του λευκώματος που εκδόθηκε το 1972, από την τότε έδρα της Οικοδομικής, τον μετέπειτα τομέα ΙV Συνθέσεων Τεχνολογικής Αιχμής. Αφορούσε την οργάνωση και δραστηριότητα του μαθήματος κατά την εικοσαετή θητεία του καθηγητή Κυπριανού Μπίρη.

Αρχιτεκτονικής αλλά και την καθαρή αντίληψη που είχε για τα προβλήματα που παρουσιάζει η υλοποίηση ενός έργου και η σχέση του με τις τοπικές συνθήκες. Αυτά τα χαρακτηριστικά της ευρύτερης ευαισθησίας αλλά και του ορθολογισμού θα χαρακτηρίσουν την εκπαιδευτική του παρουσία στα 33 σχεδόν χρόνια της θητείας του, ως επιμελητή πρώτα και καθηγητή μετά στην Σχολή Αρχιτεκτόνων.

Εάν ακολουθήσουμε τη σκέψη του από την αρχή, δηλαδή από τον ορισμό της Οικοδομικής, ως "... η επιστήμη και η τέχνη η οποία εξετάζει τον τρόπο χρήσεως των οικοδομικών υλικών και την διαμόρφωσιν δι' αυτών - κατ' επιστημονικώς ορθούς και πρακτικώς εφαρμοσίμους τρόπους - κατασκευών ..." (2), θα διαπιστώσουμε αμέσως το διαφορετικό τρόπο που ο Κυπριανός Μπίρης έβλεπε την οικοδομική τεχνολογία ως γνωσιολογικό εφόδιο για κάθε αρχιτέκτονα.

Η Οικοδομική ως τεχνολογία της κατασκευής υπήρξε από την αρχή της ίδρυσης του ΕΜΠ ένα βασικό πεδίο μόρφωσης των "Δομικών Τεχνικών". Ήδη στο ιδρυτικό διάταγμα της 31ης Δεκεμβρίου 1836 "περί εκπαίδευσως στην Αρχιτεκτονική" αναφέρεται ρητά "η διδασκαλία ... περισσότερο εις την αρχιτεκτονικήν τεχνολογίαν, την περί οικοδομής διδασκαλίαν ..." (3), που αναπτύσσεται σε τρία χρόνια κατά τη μεταρρύθμιση των Σχολείων των Τεχνών σε "Σχολείο Βιομηχάνων Τεχνών". Μόνο που ο χαρακτήρας της διδασκαλίας και το όλο πνεύμα του μαθήματος είναι πρακτικό στηριζόμενο στη μετάδοση εμπειρικών γνώσεων που αναφέρονται σε βασικές εργασίες τεχνικών έργων γενικά όπως εκσκαφές, τοίχοι αντιστηρίξεων, θεμελιώσεις, ικριώματα ή θολοδομία. Γιατί κύριος στόχος της δημιουργίας του Σχολείου ήταν η μόρφωση και εκπαίδευση Μηχανικών που θα καλύψουν τις ανάγκες των Δημοσίων Έργων, ανάγκες που μέχρι τότε κάλυπταν είτε αξιωματικοί είτε οι απόφοιτοι του Ζετούς Βιοτεχνικού Τμήματος του Πολυτεχνείου, εάν εξαιρέσουμε τους ξένους (4).

Αυτό το πνεύμα το διαπιστώνουμε και από τα βοηθήματα που είχαν οι καθηγητές της Οικοδομικής, μηχανικοί και οι δύο, ο Ιωάννης Σέχος πρώτα και ο Ιωάννης Ραπατάκης στη συνέχεια. Μάλιστα ο Ραπατάκης διαχωρίζει σαφώς την Αρχιτεκτονική από την Οικοδομική, συντάσσοντας δύο ξεχωριστά βοηθήματα χωρίς σύνδεση μεταξύ τους. Ακόμη δε περισσότερο το μισό τεύχος της Αρχιτεκτονικής περιλαμβάνει την παρουσίαση ενός νέου υλικού τότε (1910) του "Σιδηροπαγούς Κονιάματος", όπου αναπτύσσονται οι αρχές υπολογισμού του και οι ιδιότητές του, τα δε παραδείγματα που αναφέρονται είναι όλα σχετικά με Τεχνικά Έργα όπως γέφυρες, θόλοι, στέγαστρα κλπ. (5)

Ο πρώτος καθηγητής της Σχολής Αρχιτεκτόνων δρων αρχιτέκτων, ο Εμμανουήλ Κριεζής, αναλαμβάνει το 1917 και προσπαθεί ν' αναμορφώσει το περιεχόμενο της διδασκαλίας της Οικοδομικής. Όπως γράφει ο ίδιος ο Κυπριανός Μπίρης, που ήταν συνεργάτης του στο ιδιωτικό γραφείο και επιμελητής του για 12 χρόνια (1929-41), "Ο Εμμ. Κριεζής, αφενός διευρύνει το περιεχόμενο της Έδρας προς την περιοχή αναπτύξεως λεπτομερειακών κτιριοδομικών κατασκευών και αφετέρου, εκτός των πηγών της εμπειρίας, εισάγει εις



9. Η πολυκατοικία επί των οδών Σόλωνος - Κωλέττη - Πλ. Σκρέκη.

την διδασκαλιάν του Μαθήματος τον επιστημονικόν χαρακτήρα" (6). Είναι προφανές ότι και ο ίδιος, με τη συμμετοχή του ως επιμελητής, επηρέασε σημαντικά τον Κριεζή στο να εισαγάγει νέες περιοχές γνώσεων στη διδασκαλία του, στηριζόμενος αφενός στη δική του εμπειρία ως μελετητή και επιβλέποντος μεγάλων για την εποχή έργων και αφετέρου στο γεγονός ότι ο ίδιος ο Κριεζής ήταν δρων αρχιτέκτων και, παρόλο που οι ιδέες του ήταν πολύ συντηρητικές, πειραματίστηκε στα κτίριά του με την εφαρμογή του φέροντος οργανισμού σε κάρναβο, με τη χρήση του σιδήρου για τη δημιουργία μικτών κατασκευών σε επιμέρους δομικά στοιχεία ή με την πρόβλεψη μεγάλων επιφανειών από γυαλί.

Μόλις αναλαμβάνει καθηγητής ο Κυπριανός Μπίρης, τον Μάρτιο του 1953, αναθεωρεί καταρχήν την οργάνωση του μαθήματος για ν' αντιμετωπίσει τις νέες μεταπολεμικές ανάγκες. Ήδη το Κράτος αποφασίζει ν' αυξήσει τον αριθμό των εισαγομένων σπουδαστών στην Σχολή Αρχιτεκτόνων, χωρίς βέβαια να προβλέψει αντίστοιχη βελτίωση της υποδομής ή αύξηση του προσωπικού. Για να γίνει πιο αποτελεσματική η διδασκαλία, ο Κυπριανός Μπίρης παίρνει δύο μέτρα: αφενός αυξάνει τη χρονική διάρκεια των μαθημάτων σε τρία χρόνια και αφετέρου πλαισιώνεται από ιδιαίτερα ικανούς αρχιτέκτονες ως βοηθούς/επιμελητές, που λόγω της προσωπικότητάς του θεωρούν τιμή τους να συνεργαστούν μαζί του χωρίς αμοιβή. Παράλληλα εμπλουτίζονται τα διδακτικά μέσα και η βιβλιοθήκη της έδρας με εντελώς νέο υλικό και οργανώνονται τακτικές επισκέψεις στα μεγάλα κτιριοδομικά έργα της δεκαετίας του '60. Αργότερα εισάγονται νέες σύγχρονες περιοχές γνώσεων, όπως η βιομηχανική δόμηση και οι νέες δομικές τεχνολογίες για τις μεταλλικές και τις σύγχρονες κατασκευές. Δηλαδή παρατηρούμε ότι η εκπαίδευση στην Τεχνολογία του Έλληνα αρχιτέκτονα διευρύνεται πέρα από τις μέχρι τότε εφαρμοζόμενες οικοδομικές στην Ελλάδα και αποκτά μία διεθνή "υπεραξία", 40 χρόνια πριν αυτό καταστεί αναγκαίο από τον γενικότερο ευρωπαϊκό προσανατολισμό της χώρας.

Επιπλέον δεν αγνοείται και η παράδοση. Τα δύο βασικά βοηθήματα που δίδονται στους σπουδαστές "Τοιχοποιία και συναφείς κατασκευαί" και "Πατώματα, δώματα και συναφείς κατασκευαί" περιλαμβάνουν μοναδικές αναλύσεις και παρουσιάσεις των παραδοσιακών τοιχοποιιών και των πατωμάτων, που ακόμη σήμερα αποτελούν πολύτιμη βιβλιογραφία για την τόσο σημαντική για τη χώρα δομική δραστηριότητα των αποκαταστάσεων της αρχιτεκτονικής μας κληρονομιάς. Έτσι, αφενός εξασφαλίζεται η πολύτιμη σήμερα ιστορική κατασκευαστική μνήμη και αφετέρου τονίζεται η συνέχεια των οικοδομικών τεχνικών στον ελλαδικό χώρο. Έχουμε, δηλαδή, άλλη μία έκφραση της διορατικότητας του Κυπριανού Μπίρη αλλά ταυτόχρονα διακρίνουμε και την αγάπη του για την πολιτιστική μας παράδοση, αγάπη που μετέδιδε στους σπουδαστές του έστω και εάν ο ίδιος ποτέ δεν έσπασε τους δεσμούς του με το Μοντέρνο Κίνημα.

Παρόλο που είχε ως βοηθούς συμπαρασάτες στο έργο του σημαντικούς αρχιτέκτονες, το κύριο βάρος της διδασκαλίας το είχε ο ίδιος. Εκτός από τη μεγάλη μεταδοτικότητα με την οποία ήταν προικισμένος,

είχε την ικανότητα ν' αναλύει πολύπλοκα θέματα με έναν απλό και κατανοητό τρόπο, αλλά τρόπο που προκαλούσε το άμεσο ενδιαφέρον του σπουδαστή. Σ' αυτό βοηθούσε όχι μόνον η άνεση που είχε στον προφορικό λόγο αλλά και η ικανότητά του στο σχέδιο. Τα σκαριφήματά του στον πίνακα λειτουργούσαν ως μέσο επεξήγησης του προφορικού λόγου και ως μέσο πιο άμεσης από την εικόνα επαφής με τον σπουδαστή, που παρακολουθεί από τη "γέννησή" της την οικοδομική λεπτομέρεια. Δεν διστάζει μάλιστα να καινοτομεί και να παρουσιάζει νέες γνώσεις, που εκείνος συλλέγει από την προσωπική αρχιτεκτονική και επιστημονική δραστηριότητά του.

Η διδασκαλία του συμπληρώνεται με την ερευνητική δραστηριότητα που ο ίδιος ο Καθηγητής θεωρεί αναγκαία, τόσο για την ανάπτυξη νέας γνώσης όσο και για τη συστηματοποίηση της υπάρχουσας. Ως κύριο πεδίο της δραστηριότητας επιλέγεται η διπλωματική εργασία. Τα θέματα που αναλαμβάνουν να διερευνήσουν οι σπουδαστές έχουν πολλές φορές καθαρά ερευνητικό χαρακτήρα (7), η δε επεξεργασία καθώς και τα τελικά συμπεράσματα, έχουν τη σφραγίδα της προσωπικής παρακολούθησης του Καθηγητή και βρίσκουν τη θέση τους στη διδασκαλία ή στα σεμιναριακά μαθήματα που θεσπίζονται για πρώτη φορά στο ΕΜΠ.

Ο ερευνητικός χαρακτήρας που επιθυμούσε να δώσει ο Κυπριανός Μπίρης στην περιοχή της Οικοδομικής τεκμηριώνεται και από το γεγονός ότι στο Σπουδαστήριο Οικοδομικής, που εκείνος ίδρυσε και οργάνωσε, ανατέθηκαν για πρώτη φορά για τη Σχολή Αρχιτεκτόνων έρευνες, καθώς και ειδικά σεμινάρια μετεκπαίδευσης από φορείς του Δημοσίου, σε θέματα εντελώς πρωτοποριακά για την εποχή τους. Όλες αυτές οι δραστηριότητες οδήγησαν στην εξέλιξη της έδρας σε νέες περιοχές και την οργάνωση νέων μαθημάτων στην αρχή της δεκαετίας του '70.

Ο τελευταίος ακρογωνιαίος λίθος της συνολικής εκπαιδευτικής δομής για τα θέματα της σύγχρονης κατασκευαστικής τεχνολογίας, στον οποίο βασίστηκε ο Κυπριανός Μπίρης, αποκάλυπτε και τη γενικότερή του φιλοσοφία και αντίληψη για την Αρχιτεκτονική Εκπαίδευση. Ο ίδιος, συνθέτης αρχιτέκτων, θεωρούσε την κατασκευαστική θεώρηση αναπόσπαστο τμήμα της όλης συνθετικής διαδικασίας, και όχι μία συσσώρευση τεχνικών γνώσεων με τη μορφή καταλόγου, από όπου ο αρχιτέκτων αντλεί και εντάσσει σ' αυτήν ό,τι απαιτείται για την υλοποίηση μιας ήδη δεδομένης μορφής και οργάνωσης. Έτσι, όταν αναφέρεται στην προσπάθεια για ανάπτυξη "κατασκευαστικής αίσθησης" ή "δομικού στοχασμού", όρους που χρησιμοποιούσε συχνά στις παραδόσεις του, εννοούσε την κατανόηση της αλληλεπίδρασης που υπάρχει ανάμεσα στις ιδιότητες των δομικών υλικών, τον τρόπο οργάνωσης των δομικών στοιχείων και τη σύνθεσή τους με την αρχική συνθετική ιδέα. Αυτό εκφράστηκε βέβαια στα έργα του αλλά και στο γεγονός ότι επέλεγε ως συνεργάτες στο εκπαιδευτικό έργο αρχιτέκτονες, όχι μόνον μ' εμπειρία στην κατασκευή αλλά και με ολοκληρωμένα αρχιτεκτονική προσωπικότητα.

Παρόλη την πολυσιδή του προσωπικότητα, αρχιτέκτων, δημόσιο πρόσωπο, εκπαιδευτικός, ερευνητής, ο Κυπριανός Μπίρης ήταν κατά βάθος Δάσκαλος. Μέχρι την τελευταία μέρα πριν από την αποχώρησή του συζητούσε για νέα μαθήματα και προσέφερε καινοτόμες ιδέες στους συνεργάτες του. Με αυτόν τον τρόπο επηρέασε το εκπαιδευτικό μέλλον της περιοχής της Οικοδομικής για τις επόμενες δύο τουλάχιστον γενιές Ελλήνων Αρχιτεκτόνων. Όσοι συνεχίζουν το έργο του έχουν ως οδηγό αυτές ακριβώς τις υποθήκες του.

ΣΗΜΕΙΩΣΕΙΣ

1. "Η νέα αρχιτεκτονική και μερικά εφαρμογιά της", Τεχνικά Χρονικά, Τομ... σ. 1030-33.
2. "Οικοδομική", Μέρος Α', Αθήνα 1967, σ. 3. Αυτό το δίτομο βιβλίο ήταν το πρώτο σύγχρονο ολοκληρωμένο βοήθημα για το μάθημα της Οικοδομικής που εκδόθηκε από το ΕΜΠ. Μέχρι τότε υπήρχαν μόνο σπουδαστικές πολυγραφημένες σημειώσεις που κυκλοφορούσαν "ανεπίσημα".
3. Κ. Μπίρης, "Ιστορία του Εθνικού Μετσοβίου Πολυτεχνείου", Αθήνα 1957, σ. 22.
4. Πρέπει να σημειωθεί ότι την εποχή εκείνη (1880), είχαν αρχίσει τα έργα της Κυβέρνησης Χαρίλ. Τρικούπη και όπως γράφει ο Κώστας Μπίρης: "...η στάθμη των παρεχομένων από το Πολυτεχνείο τεχνικών σπουδών ήταν πλέον απροσάρμοστος εις τας ανάγκας του κράτους και της κοινωνίας", σ. 282 op.cit.
5. Ι. Ραπάκης, "Αρχιτεκτονική, Αρχαία και Νεωτέρα" Αθήνα 1910.
6. ΕΜΠ Έδρα Οικοδομικής. Οργάνωσις και Δραστηριότης. Καθηγητής Κυπριανός Μπίρης 1953-1972. Αθήνα, 1973, σ. 6.
7. Για την θεματολογία των σπουδαστικών εργασιών βλ. ΕΜΠ (1973).

10. Ο μηχανικός εξοπλισμός του εργαστηρίου προπλασμάτων που ιδρύθηκε επί καθηγεσίας Κ.Μπίρη.

11. Αποψη του εσωτερικού χώρου Εργαστηρίου προπλασμάτων και Συλλογής Οικοδομικών Προτύπων ΕΜΠ.

10 11



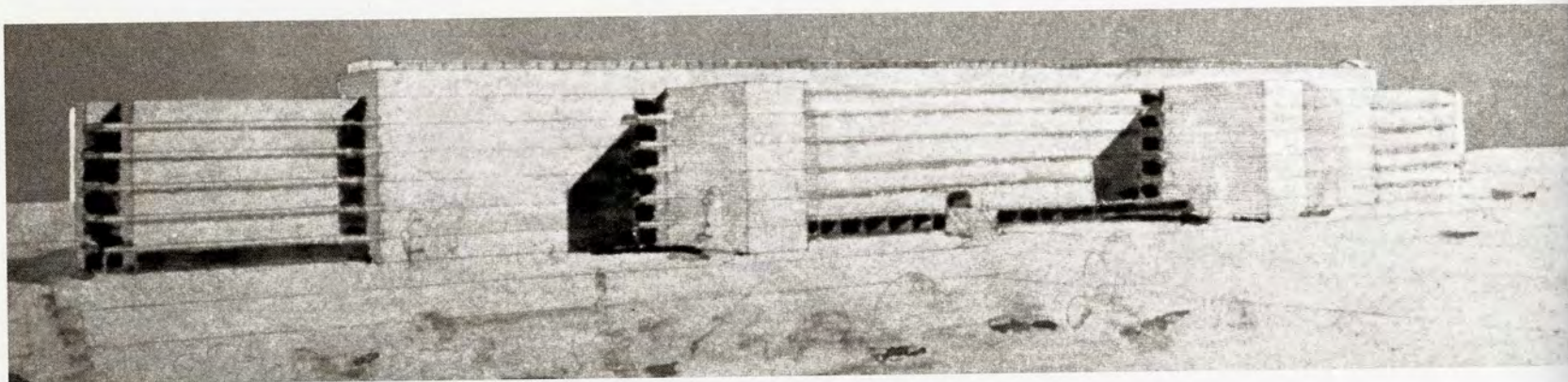

12. Προοπτικό με ακουαρέλλα του Κυπριανού Μπίρη από την αρχική μελέτη για Νοσοκομείο Στρατού 1000 κλινών επί της λεωφόρου Μεσογείων (1950). Διασκευάστηκε μετά την κατασκευή του φέροντος οργανισμού στο σημερινό κτήριο Αρχηγείου Στρατού.

Γιώργος Μακρής, Αρχιτέκτων
Επίκουρος Καθηγητής τομέα ΙV
Συνθέσεων Τεχνολογικής Αιχμής
Σχολή Αρχιτεκτόνων ΕΜΠ

Αυστηρός στην όψη, υπερβολικά σοβαρός στους τρόπους, άψογος στην εμφάνιση, φορώντας, λίγο λοξά, καπέλο με στενό μπορ, διέσχιζε ορμητικά και αγέρωχα το πλήθος των σπουδαστών, που παραμερίζοντας συστέλλετο με ανάμεικτα συναισθήματα σεβασμού, δέους, εκτίμησης, θαυμασμού, ίσως και κάποιου μικρού φόβου. Συνεπής πάντοτε στην ώρα του μαθήματος –με ένα τέταρτο καθυστέρησης ακριβώς– «εισέβαλλε» στην αίθουσα διδασκαλίας, στο κτίριο Γκίνη, και η πόρτα έκλεινε οριστικά πίσω του μέχρι να τελειώσει το μάθημα: Θεωρία της Οικοδομικής. Στο θορυβώδες ακροατήριο –αρχιτέκτονες και πολιτικοί μηχανικοί μαζί– έπεφτε αυτόματα σιγή και το μάθημα ξεκίνησε αμέσως, χωρίς προοίμια και χαριεντισμούς.

Το βλέμμα του, οξύ και διερευνητικό, σάρωνε την αίθουσα. Ο λόγος του, καθαρός, σταθερός και ευκρινής, είχε μια ιδιαίτερη ποιότητα. Θετικός λόγος αρχιτέκτονα-μηχανικού αλλά χρωματισμένος με στοιχεία μιας «φωνητικής παρτιτούρας»: ρυθμό, τέμπο, αυξομειώσεις της έντασης, παύσεις, άλματα, διακοπές, αποσιωπήσεις, ώστε να οδηγεί τους ακροατές σε αναπαράσταση του αντικειμένου που περιέγραφε, μέσω ενεργοποίησης και της φαντασίας τους. Με σβέλτες και δυνατές κινήσεις, χρησιμοποιώντας με ευχέρεια την κιμωλία (ασυνήθιστη τότε η χρήση εποπτικών οργάνων), «δομούσε» τα σκίτσα του στον πίνακα, δίνοντάς μας τη δυνατότητα και το χρόνο να παρακολουθούμε βήμα προς βήμα τη λογική του κτίσματος και των αρχιτεκτονικών λεπτομερειών που μας ανέλυε.

Τον καθηγητή Κυπριανό Μπίρη συνάντησα στα μέσα της δεκαετίας του '60, ως σπουδαστής, και είχα την τύχη να τον γνωρίσω καλύτερα ως νεαρός βοηθός του στην Οικοδομική (ο τελευταίος που επέλεξε πριν από την αποχώρησή του από το ΕΜΠ), αλλά και ως πρωτόπειρος αρχιτέκτων εργαζόμενος στο γραφείο του με τους γιους του, και φίλους μου, Τάσο και Δημήτρη, στην περίοδο που εκείνος τούς παρέδιδε τη σκυτάλη, κλείνοντας τη μακρόχρονη σταδιοδρομία του ως αρχιτέκτων και ως καθηγητής.

Καταθέτοντας τις αναμνήσεις μου, δε θα ήθελα απλώς να θυμίσω στους συναδέλφους –συνομήλικους και παλαιότερους– τα φυσικά χαρακτηριστικά ενός σημαντικού ανθρώπου, τον οποίο ασφαλώς έχουν χαραγμένο στη μνήμη τους: θα ήθελα κυρίως να «εικονογραφήσω», χάριν των νεότερων συναδέλφων, στους οποίους μεταφέρθηκε ως «θρύλος», αλλά και χάριν των σημερινών σπουδαστών, που ίσως έχουν ακούσει γι' αυτόν, το χαρακτηριστικό προφίλ και τις ιδιαιτερότητες ενός καθηγητή που αποτελούσε δεσπόζουσα «μορφή» του ΕΜΠ, κατά την εποχή των σπουδών μας: μια εποχή διαφορετική από τη σημερινή, τόσο ως προς το χαρακτήρα και την οργανωτική δομή της Σχολής όσο και ως προς τις προσδοκίες και τα οράματα των σπουδαστών της.

Χωρίς να επεκταθώ σε αναλύσεις των χαρακτηριστικών αυτής της περιόδου, θα αναφέρω μερικά μόνο σημεία που δηλώνουν τη διαφορά των τότε καθηγητών από τους σημερινούς. Οι διαδικασίες «μετάλλαξης» που οδήγησαν την ιστορική Σχολή Αρχιτεκτόνων στο σημερινό Τμήμα Αρχιτεκτόνων άρχισαν στα μέσα του 1970, κατά την περίοδο της μεταπολίτευσης. Το status του καθηγητή άλλαξε σταδιακά, για να μεταβληθεί ο «θεός» της έδρας σε απλό, προσιτό διδάσκοντα. Η εξουσία των τακτικών καθηγητών έδωσε βαθμιαία τη θέση της στη «στρογγυλή τράπεζα» των γενικών συνελεύσεων, των αμφισβητήσεων και των διαπραγματεύσεων, όπου, ισότιμα σχεδόν, συμμετέχουν και εκφράζονται, όχι μόνον οι διδάσκοντες όλων των βαθμίδων αλλά και οι σπουδαστές. Το ex officio προνόμιο των καθηγητών στον απόλυτο έλεγχο της εκπαιδευτικής διαδικασίας και στην αυθεντία της επιστημονικής γνώσης αντικαταστάθηκε από τη συλλογική αξιολόγηση και κριτική της παρεχόμενης γνώσης. Αν εξαιρέσουμε ελάχιστες περιπτώσεις «κατάχρησης» εξουσίας, στη Σχολή μας υπήρξαν πολλοί καθηγητές που αξιοποίησαν τα δεδομένα προνόμιά τους για ν' αναδειχτούν, πέρα απ' τις όποιες ανθρώπινες αδυναμίες τους και τις «ψυχρές» ή «θερμές» αρετές τους, σε ικανούς επιστήμονες και φωτισμένους δασκάλους, που εργάστηκαν ακούραστα, όχι μόνο για τη μόρφωση των σπουδαστών αλλά και για να τοποθετήσουν ή να διευρύνουν τα θεμέλια πάνω στα οποία εδράζεται με σταθερότητα το σύγχρονο Τμήμα Αρχιτεκτόνων του ΕΜΠ. Ανάμεσά τους ξεχώριζαν ο Μιχαήλ, ο Προκοπίου, ο Δεσποτόπουλος, ο Βαλεντής, ο Λιάπης και πριν απ' αυτούς άλλοι, που δεν είχαμε την τύχη να γνωρίσουμε.

Πρωτεργάτης, εξέχων ως επιστημονική προσωπικότητα, δραστήριος αρχιτέκτων, αλλά και ιδιόρρυθμος ως δάσκαλος, υπήρξε και ο καθηγητής Κυπριανός Μπίρης. Επί είκοσι σχεδόν χρόνια, σφράγισε με την παρουσία του την εκπαίδευση πολλών γενιών αρχιτεκτόνων, διοίκησε ως κοσμήτορας τη Σχολή μας και εξάντλησε τιμητικά τη θητεία του το 1972, ως αντιπρύτανης του ΕΜΠ.

Έμπειρος αρχιτέκτονας, με ευρεία θεωρητική και πρακτική γνώση του επιστημονικού του αντικειμένου, μοχλούσε για να μας διδάξει την τέχνη της κατασκευής, ως πραγματικό μέσον υλοποίησης της αρχιτεκτονικής, μέσα από παραδείγματα προσαρμοσμένα στα μέτρα του τόπου μας. Ενήμερωμένος, παράλληλα, και γνώστης της διεθνούς κατασκευαστικής πραγματικότητας μάς «ταξίδευε» και σε άλλους τόπους, όπου εξελιγμένες

μέθοδοι εύρισκαν τότε εφαρμογή. Όλα αυτά, που με οικονομία προφορικού λόγου μας ανέπτυξε, είχε διατυπώσει εκτενώς σε πολυπληθείς τόμους όπου, συστηματικά και με αναλυτικά σχέδια, είχε καταγράψει με συγκριτικό τρόπο την κατασκευαστική γνώση της εποχής του.

Προοδευτικός ως δάσκαλος, είχε αντιληφθεί ότι απαραίτητο συμπλήρωμα στην από έδρας διδασκαλία ήταν η οργανωμένη διεξαγωγή των ασκήσεων σε εκπαιδευτικές ομάδες με μικρό αριθμό ατόμων. Σ' αυτές ο κάθε σπουδαστής είχε τη δυνατότητα να εμπεδώνει τη θεωρητική γνώση, με τη βοήθεια υπεύθυνου διδάσκοντα, ο οποίος του παρείχε την ευχέρεια προσωπικού διαλόγου, ώστε να συνειδητοποιεί την εργασία του, πνευματική και πρακτική, μέσα στο ευρύτερο πλαίσιο των αρχών της αρχιτεκτονικής εκπαίδευσης. Το πολυάριθμο επιτελείο του, αποτελούμενο από βοηθούς και επιμελητές, στους οποίους είχε παραχωρήσει εντολή ουσιαστικής διδασκαλίας, ήταν επιλεγμένο από τον ίδιο –αρμοδιότητα των καθηγητών ήταν τότε ο διορισμός των συνεργατών τους– μεταξύ των άριστων τελειόφοιτων σπουδαστών που είχαν διακριθεί όχι μόνο για τις επιδόσεις τους στις σπουδές, και ειδικότερα στην Οικοδομική, αλλά και για το ήθος, την υπευθυνότητα και τη σοβαρότητά τους. Πολλοί απ' αυτούς παραμένουν μέχρι σήμερα στους κόλπους του γνωστικού αντικείμενου της οικοδομικής όπου επάξια εξελίσσονται μέχρι τις υψηλότερες καθηγητικές βαθμίδες και διοικητικές θέσεις στο Τμήμα Αρχιτεκτόνων, δικαιώνοντας την ευστοχία των επιλογών και τη διορατικότητά του.

Αυστηρός αλλά και δίκαιος στην αξιολόγηση των σπουδαστικών εργασιών ήταν ο Κυπριανός Μπίρης. Ευθυγραμμισμένοι και πειθαρχημένοι ως προς αυτό ήταν και οι διδάσκοντες συνεργάτες του. Ο βαθμός 8/10 ήταν ανταμοιβή για μια πολύ καλή εργασία και το, σπάνιο, άριστα αποτελούσε «παράσημο» για εξαιρετες επιδόσεις στην οικοδομική. Φειδωλός στους επαίνους του, επεδίωκε μέσα από μια αντικειμενική κριτική των εργασιών να προϊδεάσει τους σπουδαστές του ότι είχαν ακόμα πολύ δρόμο να διανύσουν και πολύ πείρα να αποκτήσουν για να διεκδικήσουν δάφνες στο δύσκολο και απαιτητικό χώρο της καλής και αρχιτεκτονημένης κατασκευής.

Φανατικά αντίθετος με κάθε αντίληψη που θα μετέβαλλε τη Σχολή από ακαδημαϊκό εργαστήριο σε εκπαιδευτικό χώρο σποραδικής ή κατά βούληση προσέλευσης στα μαθήματα, ήταν απόλυτος και επιτακτικός στο θέμα της ανελλιπούς παρακολούθησης των θεωρητικών μαθημάτων και της ενεργού συμμετοχής των σπουδαστών στις ασκήσεις. Όσοι τον γνώρισαν ως δάσκαλο θα θυμούνται ασφαλώς το αιφνιδιαστικό απουσιολόγιο που ζητούσε μία ή δύο φορές το χρόνο, μετά το μάθημά του, καθώς και την ανησυχία που μας καταλάμβανε αν τύχαινε να μην είμαστε παρόντες τις «αποφράδες» εκείνες μέρες...

Μαχητικός και αδιάλλακτος υπήρξε πάντα στην περιφρούρηση των ορίων αλλά και στη διεύρυνση της επιστημονικής περιοχής της οικοδομικής. Κι αυτό, γιατί θεωρούσε ότι η γνώση της κατασκευής αποτελούσε

την ελάχιστη προϋπόθεση για να ονομάζεται κάποιος αρχιτέκτων-μηχανικός. Την ίδια άποψη έχουν ενστερνιστεί και οι επίγονοί του, παρά το γεγονός ότι η ανάπτυξη της τεχνολογίας από τη μια πλευρά και ο κατακερματισμός του αρχιτεκτονικού αντικειμένου σε ειδικότητες από την άλλη κάνει αποδεκτό σήμερα και τον «αρχιτέκτονα-άμοιρο κατασκευαστικής γνώσης».

Με σθεναρή φωνή και δυναμικές παρεμβάσεις, με βαρύνουσα παρουσία στα συμβούλια των καθηγητών, στις επιτροπές και στη σύγκλητο, προστάτευε τα κεκτημένα και τη μακρά παράδοση της Σχολής Αρχιτεκτόνων στο ΕΜΠ, που λειτουργούσε τότε με όλες τις σχολές του ασφυκτικά συγκεντρωμένες στο κτιριακό συγκρότημα της οδού Πατισίων. Αντίθετος σε κάθε απόπειρα συρρίκνωσης της Σχολής και πάντα σε εγρήγορση, εργάστηκε ακούραστα προς την κατεύθυνση της προκοπής και αύξησης του κύρους της.

Η ζωτικότητα και τα μεγάλα αποθέματα ψυχικής ενέργειας και φυσικών δυνάμεων που διέθετε του επέτρεπαν, παράλληλα με το εκπαιδευτικό του έργο, να μάχεται για την πρόοδο της αρχιτεκτονικής αυτού του τόπου.

Η ικανότητα και η πρωτοπόρα διάθεσή του δηλώθηκαν από νωρίς στην πολυκατοικία της οδού Σόλωνος, ...η αγάπη και το μεράκι του για την αρχιτεκτονική φάνηκαν στο εκκλησάκι της Ραφήνας... Οι κύριες όμως επιλογές του εστρέφοντο στα μεγάλα δημόσια κτίρια, και ιδιαίτερα σε εκείνα που εξυπηρετούσαν πρωταρχικές κοινωνικές ανάγκες, όπως τα νοσοκομεία. Εργαζόμενος με συνέπεια γι' αυτά, τα κάπως «άχαρα» και «δύσκαμπτα» για τον αρχιτέκτονα θέματα, σε μίαν άλλη εποχή που χαρακτηριζόταν από περισσότερο συντηρητισμό και λιγότερα οικονομικά και τεχνικά μέσα, άφησε πίσω του σημαντικά και καλοφτιαγμένα κτίρια που λειτουργούν μέχρι σήμερα και στέκονται με διαχρονική αξιοπρέπεια μέσα στο διαρκώς εξελισσόμενο δομημένο περιβάλλον.

Εκτιμούσε βαθιά την αρχαία ελληνική, καθώς και την παραδοσιακή λαϊκή αρχιτεκτονική, μαζί με τη φύση του τόπου μας. Έλεγε πως κάθε καινοτόμος δημιουργία στο χώρο της σύγχρονης αρχιτεκτονικής έχει ...τις απαραίτητες υποχρεώσεις της προς την μεγάλη Ελληνική παράδοση, ...όχι για να αντιγράψει άβουλα αντιλήψεις ή μορφές έτοιμες..., αλλά για να αντλήσει έμπνευση από τις θεμελιώδεις αρχές της. ...Την αφαίρεση, δηλαδή, και την λιτότητα στη μορφή· την αλήθεια αλλά και την ευαισθησία στην έκφραση· τον σοφόν ορθολογισμό και το μέτρο...

Ως Υφυπουργός Οικισμού προστάτευσε με όλες του τις δυνάμεις, και μέσα από νομοθετικά διατάγματα, τα απειλούμενα από την άκριτη ανοικοδόμηση σημαντικά στοιχεία της παραδοσιακής μας κληρονομιάς, γιατί πίστευε ότι αποτελούν ...πηγές αιώνιας λαϊκής Σοφίας και Τέχνης.

Ο καθηγητής Κυπριανός Μπίρης, λειτουργώντας στο εκπαιδευτικό πλαίσιο της εποχής του, άφησε ως κληρονομιά και παρακαταθήκη ένα ολοκληρωμένο και αξιόλογο σύστημα διδασκαλίας, το οποίο εμείς,

οι σημερινοί αντικαταστάτες του, αξιοποιούμε και προσπαθούμε, πέρα από τις υφιστάμενες πιέσεις, να αναβαθμίσουμε και να εκσυγχρονίσουμε.

Έχοντας στο ενεργητικό του ως αρχιτέκτονας πολλά και σημαντικά έργα, που χαρακτήρισαν μια περίοδο της αρχιτεκτονικής στον τόπο μας, μετέφερε μεθοδικά την πλούσια εμπειρία του και την κατέθεσε στη Σχολή μας ως κατασκευαστική γνώση – ζωντανή κινητήρια δύναμη στα εφόδια του αρχιτέκτονα.

Η αυστηρότητα και το ήθος του (δύο έννοιες που αν δεν συνυπάρχουν αλληλοαναιρούνται) τον κράτησαν μακριά από κάθε είδους ευτελισμό και μικροπρέπεια.

Η στερεότητα του χαρακτήρα, η επιστημονική γνώση και η πείρα, συνοδευόμενες από ακατάβλητη εργατικότητα, αταλάντευτη θέληση και επιμονή στο στόχο, η ρητορική δεινότητα επικουρούμενη από ισχυρή μνήμη και ορθή κρίση, η ψυχραιμία και η ευελιξία στο χειρισμό δύσκολων θεμάτων, καθώς και η ευαισθησία σε σχέση με την προώθηση κάθε καλής και προοδευτικής ιδέας, αποτέλεσαν μια σπάνια συμπύκνωση αρετών στο πρόσωπο του Κυπριανού Μπίρη, ο οποίος ευδοκίμησε ως αρχιτέκτων στον καιρό του, προσέφερε υψηλό εκπαιδευτικό έργο στη Σχολή μας και παρέμεινε στη μνήμη μας ως άξιος δάσκαλος.

Σημ. Οι αποσπασματικές φράσεις με πλάγιους χαρακτήρες προέρχονται από το κείμενο του Κυπριανού Μπίρη «Η Ανωτάτη Σχολή ΕΜΠ. Ίδρυσις και πενήντα χρόνια δράσεως», που περιέχεται στο λεύκωμα που εκδόθηκε τον Ιούλιο του 1970 επ' ευκαιρία της έκθεσης σπουδαστικών εργασιών της Ανωτάτης Σχολής Αρχιτεκτόνων-Μηχανικών ΕΜΠ.



13. Σπουδή βυζαντινού κιονόκρανου, πρόπλασμα σε πηλό. Φοιτητικό έργο Κυπριανού Μπίρη.



10 χρόνια από το θάνατο του πρωτοπόρου πανεπιστημιακού δασκάλου της Αρχιτεκτονικής και της Οικοδομικής Τεχνολογίας του ύστερου Ελληνικού Μοντερνισμού

Τάσος Μπίρης, Αρχιτέκτων
Καθηγητής Συνθέσεων Τομέα Ι
Σχολή Αρχιτεκτόνων ΕΜΠ

Είχα την τύχη και την ευτυχία να πρωτογνωρίσω την αρχιτεκτονική, χωρίς καλά-καλά να το καταλάβω, ως μέρος ενός όμορφου παιδικού παραμυθιού που ξετύλιγε κάθε τόσο, για χάρη δική μου και του αδελφού μου, ο πρώτος μας δάσκαλος, ο πατέρας μας Κυπριανός.

Η επίδρασή του πάνω μας ήταν βαθιά, και για τούτο δύσκολα ερμηνεύσιμη ακόμα και σήμερα. Βλέπετε δεν είναι εύκολο να αξιολογήσει κανείς πραγματικά, και μάλιστα την ώρα που αυτό συμβαίνει, τον χαρακτήρα και τα αποτελέσματα της επαφής του με εξαιρετικές προσωπικότητες. Ιδιαίτερα όταν τυχαίνει έτσι κι αλλιώς να είναι δεμένος με σχέσεις αίματος μαζί τους. Γιατί τότε είναι που περισσότερο έχει την τάση να θεωρεί ως αυτονόπτες πνευματικές παροχές, προσφορές και εμπειρίες που η σχέση αυτή αποδίδει εις όφελος του. Έτσι που μόνο όταν αναπόδραστα γεγονότα τη διακόψουν, να μπορεί να συλλάβει και να σταθμίσει κάπως τη μοναδική, πολύτιμη αξία της.

Θυμάμαι λοιπόν τον πατέρα μας να κάθεται τα βράδια ανάμεσα στα δυο κρεβάτια μας, ενώ είμασταν ήδη χωμένοι στις κουβέρτες μας, και να λέει ιστορίες και περιγραφές που παίρναμε κατόπιν μαζί μας στον ύπνο μας:

Πως μεταμορφώνεται σιγά-σιγά το ξύλο από δένδρο σε έπιπλο, σε σπίτι, σε βιβλίο.

Πως βγάζουν οι λατόμοι την πέτρα από το νταμάρι. Πως την σπάνε. Πως φτιάχνουν με αυτή οι χριστάδες σπίτια και μάντρες.

Πως βγαίνει από τις φοβερές στοές των ορυχείων το μέταλλευμα. Πως λιώνει στο καμίνι το μέταλλο. Πως παίρνει μορφή στο καλούπι.

Πως σχεδιάζονται και χτίζονται τα νέα σπίτια. Πως πρέπει να είναι η αρχιτεκτονική τους ελεύθερη από τον ψεύτικο νεοκλασικό διάκοσμο των επάλληλων στρώσεων ετοιμόρροπου σοβά, γαντζωμένου πάνω σε

σκουριασμένες πρόκες και κοτετσόσυρμα. Πως πρέπει η αρχιτεκτονική –όπως και οι άνθρωποι– να δείχνει αυτό που είναι, χωρίς ψεύτικες επικαλύψεις και περιττό πάχος, όπως τα καλογυμνασμένα γυμνά σώματα των αρχαίων μαρμάρινων αγαλμάτων.

Σκέφτομαι ότι εκείνες τις ήμερες ώρες, με τη σκέψη μισοζύπνια ή μισοκοιμισμένη, συνενώθηκαν αβίαστα μέσα μας εμπειρίες και βιώματα δυο γενεών τεχνικών, μια και ο πατέρας του πατέρα μας υπήρξε για μεγάλο διάστημα άριστος επιπλοποιός και κατόπιν εμπειροτέχνης κατασκευαστής μικρών κτιριακών έργων. Από αυτά τα βιώματα αποκαλύφθηκαν σε μας για πρώτη φορά, και με φυσικό αφηγηματικό τρόπο, έννοιες που αφορούσαν την κατασκευή, τη λειτουργικότητα, την αισθητική. Γεννήθηκε μια τεχνική συνείδηση που μας ακολουθεί μέχρι σήμερα.

Βέβαια η αρχιτεκτονική, όπως και κάθε άλλη δημιουργία, δεν μεταδίδεται πάντα έτσι απλά και αυτονόητα από πατέρα σε γιο ή σε κόρη, ούτε ο γιος ή η κόρη ενός αρχιτέκτονα πρέπει ή μπορεί ντε και καλά να γίνει αρχιτέκτονας. Χρειάζεται και μια προσωπική βούληση, και μια επίσης προσωπική βασανιστική σχέση με τα πράγματα μέσα από την οποία καθένας βρίσκει τον εαυτό του. Όμως, στο βάθος υπάρχει πάντα κάτι ή κάποιος που μας βοηθά να ξεκινήσουμε. Και είναι πολλές φορές αυτή η προσφορά τόσο πολύτιμη, που μόνο αν και συ τη μεταδώσεις με τη σειρά σου σε κάποιον άλλο μπορείς κάπως να την εκτιμήσεις σωστά, και ίσως μέχρις ένα βαθμό να την ξεπληρώσεις.

Είναι φυσικό ότι η γενικότερη διδακτική επίδραση που άσκησε ο Κυπριανός Μπίρης στους αρχιτέκτονες, και μέσω αυτών στην αρχιτεκτονική «άνοιξη» της μεταπολεμικής περιόδου, υπερέβη στο σύνολο της κατά πολύ τη σημασία της πυκνής αυτής προσωπικής σχέσης ανάμεσά μας. Γιατί ήταν κυρίως η δική του εξειδικευμένη διδασκαλία, και αυτή των συνεργατών του, που εισήγαγε στη Σχολή Αρχιτεκτόνων με τρόπο οργανωμένο και επιστημονικά τεκμηριωμένο για πρώτη φορά την οικοδομική γνωσιολογία της Μοντέρνας Αρχιτεκτονικής.

Το γεγονός αυτό έχει ιδιαίτερη σημασία, θεωρημένο μέσα στο πλαίσιο της ιστορικής συγκυρίας της εποχής κατά την οποία πρωτοξεκίνησε τη δράση του ως καθηγητής της τότε έδρας της «Οικοδομικής». Και τούτο γιατί η ρήξη του Μοντέρνου Κινήματος με την προϋπάρχουσα τάξη πραγμάτων εκφράσθηκε ταυτόχρονα σε τρία διαφορετικά, αλλά επικοινωνούντα, επίπεδα, από τα οποία μόνο εκείνο που αφορούσε ζητήματα αισθητικής έκφρασης απασχόλησε διεξοδικά τους τότε, αλλά και τους κατοπινούς, ιστορικούς και δασκάλους της αρχιτεκτονικής, με εξαίρεση ίσως τον Παναγιώτη Μιχελί. Αντίθετα, για την κοινωνική και τεχνολογική διάσταση της μεγάλης αλλαγής που επήλθε στον τρόπο αντίληψης, κατανόησης και πρακτικής εφαρμογής της σύγχρονης αρχιτεκτονικής, ακόμα και κατά την ύστερη μοντέρνα περίοδο στα τέλη του '50, υπήρχε σχετική άγνοια ή συμπτωματικές αναλαμπές ενδιαφέροντος μέσα στη Σχολή Αρχιτεκτόνων. Γι' αυτό ήταν καταλυτική, ακριβώς τη στιγμή που απέκτησα σάρκα και οστά, η συνειδητή οργανωμένη διδασκαλία πάνω σ' αυτό τον



άξονα, του Γιάννη Δεσποτόπουλου και του Κυπριανού Μπίρη, του πρώτου στην περιοχή των Συνθέσεων και του δεύτερου στην περιοχή της Οικοδομικής.

Ιδιαίτερα ως προς το τελευταίο ζήτημα, που αφορά τη σύγχρονη τεχνολογία, η διδασκαλία του Κυπριανού Μπίρη λειτούργησε σαν πρώτο συλλογικής χρήσης εκπαιδευτικό εργαλείο, το οποίο βοήθησε στη μετάλλαξη της αρχιτεκτονικής τεχνολογίας από τα παραδοσιακά πρότυπα του κλασικισμού και της φέρουσας τοιχοποιίας, του περασμένου αιώνα, προς τα νέα δομικά συστήματα, όπως εκείνα του φέροντος σκελετού από μπετόν, σίδηρο και ξύλο, των κελυφών ακόμα και των εφελκόμενων μεμβρανών. Με την ίδια διορατικότητα δίδαξε επίσης τα σύγχρονα συστήματα κατασκευής του εξωτερικού κελύφους του κτιρίου (ελαφριές αναρτημένες όψεις από μέταλλο και κρύσταλλο, μεγάλα συρόμενα κουφώματα κλπ.).

Η διδασκαλία αυτή δεν στηρίχθηκε, ούτε εγκλωβίστηκε στη μηχανιστική μεταφορά στεγνής τεχνολογικής γνώσης ή σε νεφελώδεις θεωρητικολογίες και ιδεολογήματα. Αντίθετα, ήταν το κρυστάλλινο καταστάλαγμα μιας πολύτιμης ζωντανής προσωπικής εμπειρίας, που είχε αποταμιεύσει και σχηματίσει βήμα προς βήμα από το προηγούμενο μακροχρόνιο πέρασμά του από τους δρόμους της αρχιτεκτονικής εφαρμογής. Επιπλέον είχε τη βούληση και ικανότητα να την ανάγει σε γενικευμένα σχήματα –συμπεράσματα– ενταγμένα στο πλαίσιο μιας φιλοσοφικής θεώρησής του για την κατεύθυνση που έπρεπε να ακολουθήσει η νεοελληνική αρχιτεκτονική στο μέλλον.

Ο Κυπριανός Μπίρης δίδαξε λοιπόν συνειδητά την τεχνολογία (και όχι την τεχνοκρατία) της Μοντέρνας Αρχιτεκτονικής, γιατί είχε νοιώσει βαθιά ο ίδιος μέσα του την ουσία της σε επίπεδο κοινωνικό, αισθητικό και κατασκευαστικό.

Από αποτέλεσμα και συμπύκνωση αυτής της επιστημονικής, αλλά και ηθικής θεωρίας του για την αρχιτεκτονική είναι το μεγάλο του σύγγραμμα τριών τόμων και 1.300 σελίδων για τη σύγχρονη οικοδομική τεχνολογία, που εισήγαγε στην Αρχιτεκτονική Σχολή του ΕΜΠ για πρώτη φορά, όπως ήδη αναφέρθηκε, τη διδασκαλία των κατασκευαστικών μεθόδων του πρώιμου και ύστερου Μοντερνισμού.

Η ερευνητική αυτή τριλογία («ΰλειά και ξυλουργική», «Πατώματα και σχετικές κατασκευαί – πίνακες φερόντων οργανισμών» και «Τοιχοποιαί και συναφείς κατασκευαί») παραμένει και σήμερα επίκαιρο εγχειρίδιο και βοήθημα, το οποίο κανένα, ανάλογο σε πληρότητα, νεότερο σύγγραμμα δεν έχει ακόμα αντικαταστήσει.

Στοιχειοθετήθηκε έτσι μια σύγχρονη, ρεαλιστική, αλλά και υψηλής στάθμης, αρχιτεκτονική κατασκευαστική μεθοδολογία, που μπορούσε ταυτόχρονα να προσαρμοσθεί και στις ανάγκες και δυνατότητες, όχι μόνο των υψηλών, αλλά και των μέσων και κατώτερων στρωμάτων του κοινωνικού συνόλου. Όλα αυτά ήταν αποτέλεσμα της μακράς προσωπικής εμπειρίας του, όπως ήδη αναφέρθηκε, από την εφαρμογή μιας αρχιτεκτονικής

κοινωνικού και δημόσιου χαρακτήρα, όπως τα νοσοκομεία και άλλα κτίρια κοινωνικής πρόνοιας, που από πολύ ωρίς τον απασχολούσε και η οποία τον κράτησε κάπως μακριά από τα ιδιωτικά έργα.

Ιδιαίτερα η πολυκατοικία της οδού Μπουμπουλίνας, όπου σήμερα στεγάζεται το Υπουργείο Πολιτισμού, έχει σημασία και αξία ιστορική, ως ένα από τα πρώτα ολοκληρωμένα τυπολογικά μοντέλα καθ' ύψος οργανωμένης συγκατοίκησης.

Κορυφαίο δείγμα κοινωνικής ευαισθησίας και προσφοράς του στους τομείς της προστασίας του περιβάλλοντος και της συλλογικής στέγασης ήταν η σύνταξη του άρθρου 24 του Συντάγματος, και του καινοτόμου νομοσχεδίου για την ίδρυση της Δ.Ε.Π.Ο.Σ. Και τα δύο νομοθετήματα ήταν καρπός μακρού προγενέστερου προσωπικού οραματισμού, στον οποίο μπόρεσε τελικώς να δώσει σάρκα και οστά ως Υφυπουργός Δημοσίων Έργων της δεύτερης μεταδικτατορικής κυβερνήσεως, παρά τις τριβές και αντιδράσεις που οι πρωτοβουλίες του αυτές προκάλεσαν.

Ήταν λοιπόν μια πολύπλευρη προσωπικότητα ο Κυπριανός Μπίρης. Ως δάσκαλος, ως αρχιτέκτων εφαρμογής και ως ανώτατο διοικητικό στέλεχος του Ε.Μ.Πολυτεχνείου, του οποίου υπήρξε εκλεγμένος Πρύτανης, και της Πολιτείας, ως Υφυπουργός Δημοσίων Έργων, υπηρέτησε με επιτυχία την αρχιτεκτονική σε ποικίλες εκδηλώσεις και περιοχές της.

Γι' αυτό είναι υπό φυσιολογικές συνθήκες ανεξήγητο (αλλά ειδικά στον τόπο μας, ο οποίος συνηθίζει να τρώει ως Κρόνος τα παιδιά του, πλήρως αιτιολογημένο), το γεγονός ότι τόσο η δική του προσφορά όσο και εκείνη του αδελφού του Κώστα Μπίρη, γνωστού πολεοδόμου, λαογράφου και ιστορικού της πόλης των Αθηνών, καλύπτεται εδώ και τόσα χρόνια από άκρα του τάφου σιωπή.

Παρ' όλα αυτά τέτοιες μοναχικές σημαντικές προσωπικότητες δεν ξεχνιούνται εύκολα. Εξακολουθούμε να τις νοιώθουμε κοντά μας όχι μόνο σε επετειακές κοινωνικές εκδηλώσεις, αλλά συνεχώς. Κάθε φορά που κάνουμε ένα σχέδιο, ή ένα κτίριο. Κάθε φορά που έχουμε στο νου την Αρχιτεκτονική και τη διδασκαλία της.

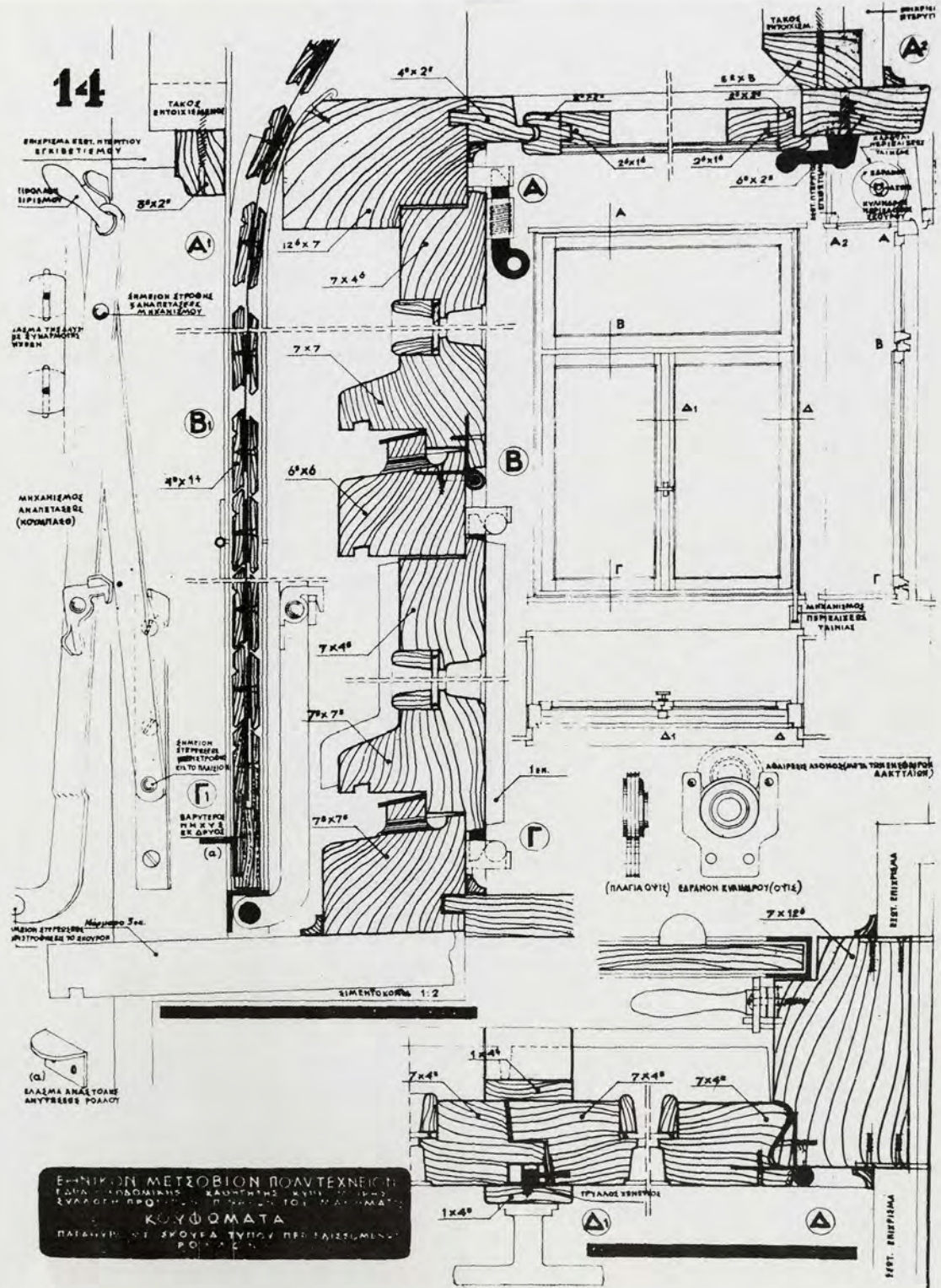

16. Πινακίδα-βοήθημα συμπλήρωσης του μαθήματος της οικοδομικής με σχέδια του Κυριανού Μπίρη. Παρόμοιες πινακίδες καθώς και ξύλινα προπλάσματα της περιόδου εκείνης υπάρχουν ακόμα στον Τομέα Συνθέσεων Τεχνολογικής Αιχμής.

Λεπτομέρειαι ξυλίνου παραθύρου με σκούρα ρολλά.



Η ΝΕΑ ΑΡΧΙΤΕΚΤΟΝΙΚΗ ΚΑΙ ΜΕΡΙΚΑΙ ΕΦΑΡΜΟΓΑΙ ΤΗΣ

Υπό ΚΥΠΡΙΑΝΟΥ ΜΠΙΡΗ Ἀρχιτέκτονος

Κατὰ τὰ τελευταῖα ἔτη ἐλέχθησαν κατὰ κόρον καὶ ἐγράφησαν τόσα καὶ τόσα περὶ ἐπαναστάσεως εἰς τὴν ἀρχιτεκτονικὴν, περὶ ἀποκηρύξεως τοῦ σχολαστικοῦ ψευδοκλασικισμοῦ καὶ φορμαλισμοῦ καὶ περὶ θριαμβευτικῆς κυριαρχίας τῆς λογικῆς, τῶν προόδων τῆς ἐπιστήμης, ὑγιεινῆς, ἀνέσεως, ἀκόμη δὲ καὶ τῆς αἰσθητικῆς εἰς τὴν σύνθεσιν τοῦ κτιρίου, ἡ ἀλήθεια δὲ εἶναι ὅτι ἡ σχετικὴ διαφῆμις «ἐπίασε» τόσον πολὺν, ὥστε κανεὶς δὲν ἐτόλμα, ἀπὸ τοὺς νέους, ἰδίως, νὰ ἐμφανισθῆ ἡμεῖς νὰ ἐπιδεικνύη ὅτι ἐμφορεῖται τάχα ἀπὸ τὰς ἀρχὰς τῆς νέας ἰδεολογίας, τὴν ὁποίαν καὶ νὰ διδάσκη παντοῦ μὲ πομπῶδεις ἐκφράσεις πολλακίς ἀσυναρτήτους καὶ ἀκατανοήτους.

Τὸ συνέδριον τῆς Νέας Ἀρχιτεκτονικῆς ὑπῆρξεν ἡ κατακλις τοῦ σχετικοῦ θορύβου καὶ ἔδωκεν ἀφορμὴν εἰς τὸ νὰ κορυφωθῆ ὁ γραπτὸς καὶ προφορικὸς θρίαμβος τῆς «νέας τέχνης». Σχοινοτενεῖς λόγοι ἠκούσθησαν καὶ πύρινα ἄρθρα ἐγράφησαν, τὰ ὁποῖα ἀφῆκαν τοὺς ἀκροατὰς καὶ ἀναγνώστῃς ἐννεοὺς καὶ καταπλήκτους λόγῳ τοῦ ὕψους των, ὅχι ὅμως καὶ πολὺ σοφωτέρους, διότι καὶ ὅσοι ἐξ αὐτῶν κατῳρῶσαν νὰ ἐννοήσουν περὶ τίνος ἐπρό-

κειτο, μὴ βλέποντες, ὅπως εἶναι ὀρθὸν εἰς τὰς τέχνας, νὰ ὁμιλῆ τὸ ἔργον ἀντὶ τοῦ τεχνίτου, ἔβλεπον τὸν μὲν τεχνίτην νὰ κάμνη κατάχρησιν λόγων, εἰς δὲ τὰ ἔργα, τὰ ὁποῖα ἐξετίθεντο ἢ ἐμνημονεύοντο, νὰ μὴ εἶναι ἐκδηλος οὔτε ἡ ἀποκήρυξις τοῦ φορμαλισμοῦ οὔτε ἡ κυριαρχία τῆς λογικῆς, ἐπιστήμης κλπ., ἀλλ' ἀντ' αὐτῶν, τὴν δημιουργίαν ἀφ' ἐνὸς νέου φορμαλισμοῦ καὶ ἀφ' ἑτέρου μεταρρυθμίσεων εἰς τὴν σύνθεσιν, εἰς τὰς ὁποίας διακρίνεται μὲν ὁμολογουμένως μεγάλη ἐλευθερία σκέψεως, ἀλλὰ συγχρόνως καὶ ἀρκετοὶ παραλογισμοὶ ἐξυψηρετοῦντες ἀποκλειστικῶς τὴν «φόρμῃ» καὶ μόνον καὶ δημιουργοῦντες μὲ τὴν παρουσίαν των, οἰκοδομικὰ καὶ κτιριολογικὰ ἄτοπα θίγοντα εἴτε τὴν ἀριότητα τῆς ὅλης κατασκευῆς, εἴτε τὴν ἀνεσιν τῆς ἐν αὐτῇ διαβίσεως. Ἡ ἀνακλουθία αὐτῆ τῶν ἔργων ἐν σχέσει πρὸς τοὺς λόγους μὲ τὴν πάροδον τοῦ χρόνου ἐγίνετο πλέον ἐκδηλος, εἰς τρόπον ὥστε ἐσχάτως, ἀφοῦ ἐκόπασε κάπως ὁ θόρυβος τῆς διαφημίσεως, νὰ ἐκδηλωθῆ ἡ δυσπιστία καὶ ἡ ψυχρότης τοῦ κοινοῦ, ἀκόμη δὲ καὶ ἐμπρακτος ἀποδοκιμασία αὐτοῦ καὶ μέσα εἰς αὐτὰ ἀκόμη τὰ Κράτη τὰ ὁποῖα ὑπῆρξαν πρωτοπόροι τῆς νέας

ιδεολογίας. Ἡ σχετικὴ ἀντίδρασις ἐναντίον τῆς «μοντέρνας» τέχνης, ποῦ γίνεται εἰς ὅλην τὴν Γερμανίαν, ἀσκέτως τῆς κρατούσης πολιτικῆς καταστάσεως καὶ παρ' ἡμῖν ἡ ψυχρότης, μὲ τὴν ὁποίαν τὸ κοινὸν καὶ ὁ τύπος ὑπεδέχθη τὴν πρώτην ἀρχιτεκτονικὴν ἔκθεσιν τῆς λέσχης τῶν Καλλιτεχνῶν, καὶ τὸ ἄρθρον τοῦ κ. Ἀ. Ρῶτα εἰς τὸν «Ἀρχιμήδην» εἶναι χαρακτηριστικαὶ ἐκδηλώσεις ἀδιαφορίας καὶ ἀποδοκιμασίας. Κατόπιν τούτων νομίζομεν ὅτι θὰ ἦτο σκόπιμον καὶ ἐπίκαιρον νὰ γραφοῦν μερικαὶ εἰληκρινεῖς κρίσεις ἐπὶ τοῦ ζητήματος, τὸ ὁποῖον ἔχει γεννήσῃ τόσας ἀμφιβολίας ὡς πρὸς τὰς μελλούσας κατευθύνσεις τῆς Ἀρχιτεκτονικῆς.

Κανεὶς βεβαίως δὲν δύναται νὰ θέσῃ εἰς ἀμφισβήτησιν ὅτι οἱ δρόμοι τοὺς ὁποίους ἠκολούθουν μέχρι τῶν τελευταίων ἐτῶν οἱ παλαιότεροι ἀρχιτέκτονες δὲν ἦσαν ἐκεῖνοι, οἱ ὁποῖοι ἠδύνατο νὰ ἱκανοποιήσουν τὰς ἀξιώσεις τῆς ἀρχιτεκτονικῆς τοῦ κτιρίου, ἦτοι, ἀφ' ἑνὸς τὴν ἐξυπηρέτησιν τῶν πρακτικῶν ἀναγκῶν, ποῦ ἐπιβάλλει ὁ προορισμὸς αὐτοῦ καὶ ἀφ' ἑτέρου τὴν αἰσθητικὴν ἐμφάνισίν του. Ἀπόδειξις τούτου εἶναι ὅτι, ἀφ' ἧς ἡ ἀρχιτεκτονικὴ ἤρχισε νὰ ἐξυπηρετῇ καὶ τὴν ἰδιωτικὴν ζωὴν τῶν λαῶν, οὐδὲν ἀρχιτεκτονικὸν ἔργον τοῦ εἴδους τούτου προέκυψεν, τὸ ὁποῖον νὰ ἱκανοποιῇ ὑποδειγματικῶς ἀμφοτέρους τοὺς θεμελιώδεις ὅρους τῆς ἀρχιτεκτονικῆς ποῦ ἀνεφέραμεν.

Τὸ γεγονός τούτο, οὐδόλως δύναται νὰ λεχθῆ ὅτι βαρύνει τοὺς ἀρχιτέκτονας τῆς ἐποχῆς ἐκείνης, διότι ἦτο φυσικὸν καὶ ἐπόμενο, ἔλκοντες τὰ ἐφόδια τῆς τέχνης τῶν ἀπὸ τὴν ἀρχιτεκτονικὴν τῶν μνημειωδῶν κτιρίων, νὰ εἶναι ἐπηρεασμένοι ἀπὸ αὐτὰ καὶ νὰ προσπαθοῦν νὰ προσαρμόσουν τὰ αὐτὰ ἀρχιτεκτονικὰ στοιχεῖα, εἰς κτίρια ἐξυπηρετοῦντα πρακτικὰς ἀνάγκας, πράγμα τὸ ὁποῖον καὶ ἐπέτυχον εἰς πολλὰς περιπτώσεις εἰς τοιοῦτον βαθμὸν, ὥστε νὰ προκύψουν ἀπὸ τὴν νόθον αὐτὴν ἀρχιτεκτονικὴν ἔργα, ἐστερημένα βεβαίως τῆς μεγάλης πνοῆς τῆς ἀληθινῆς τέχνης, ἀλλὰ μαρτυροῦντα πραγματικὴν καλλιτεχνικὴν ἰδιοφυΐαν καὶ ἄφθαστον ἱκανότητα εἰς τὸν χειρισμὸν τῶν κλασσικῶν ρυθμῶν. Διὰ τοῦτο εἶναι ἀληθές, ὅτι ἡ ἀρχιτεκτονικὴ θὰ ὀφείλῃ πολλὰ εἰς τοὺς πρώτους «μοντέρνους» ποῦ εἶχαν τὴν ἐμπνευσιν καὶ πρὸ παντὸς τὸ θάρρος, ν' ἀποτινάξουν κάθε πρόληψιν καὶ νὰ χαράξουν δίπλα εἰς τοὺς μεγαλοπρεπεῖς δρόμους τῶν διαφορῶν ρυθμῶν ἕνα νέον, στενὸν ἴσως καὶ ἀβέβαιον κατ' ἀρχάς, ὁ ὁποῖος ὅμως ἀσφαλῶς μέλλει νὰ ὀδηγήσῃ πρὸς νέους οὐρίζοντας ἀρχιτεκτονικῆς.

Ὅπως ὅμως εἰς κάθε ἐπανάστασιν, οὕτω καὶ εἰς αὐτὴν τῆς ἀρχιτεκτονικῆς δὲν ἔλειψαν αἱ ὑπερβολαὶ καὶ αἱ ἀκρότητες ἀφ' ἑνὸς καὶ αἱ παρεξηγήσεις ἀφ' ἑτέρου, ὡς πρὸς τὰς ἐπιδιώξεις τῆς κινήσεως, ἐκ μέρους ἐκείνων, οἱ ὁποῖοι μὴ διαθέτοντες κάποιαν δημιουργικὴν ἰδιοφυΐαν, δὲν ἦσαν εἰς θέσιν νὰ ἐμπνευσθοῦν ἀπὸ τὰς ἀρχάς τῆς νέας ἰδεολογίας καὶ περιορίσθησαν μόνον εἰς τὴν ἄρνησιν καὶ ἀνατροπὴν παντὸς σχετικοῦ μὲ τὸ παρελθόν, ἔστω καὶ ἂν ἡ καθιέρωσις του προήρχετο ἀπὸ τὴν ἀνάγκην τῶν τοπικῶν συνθηκῶν καὶ ἀπὸ τὴν σοφωτάτην πείραν καὶ μακροχρόνιον δοκιμὴν καὶ ἐξέλιξιν.

Ὅπως, ἐνῶ ἡ νέα ἀρχιτεκτονικὴ ἔχει ὡς θεμελιώδεις ἀρχάς τὸν ἀπόλυτον ὀρθολογισμὸν ἐν τῇ κτιριολογίᾳ καὶ οἰκοδομικῇ καὶ τὸ ἐλεύθερον καὶ ἀνεπηρέαστον αἴσθημα εἰς τὴν μορφολογίαν τοῦ κτιρίου, βλέπομεν καθαρὰ μίαν τάσιν πρὸς ὑποταγὴν τοῦ ἀγνοῦ αἰσθήματος εἰς τὴν «φόρμαν» τοῦ «μοντέρνου ρυθμοῦ» καὶ τὸν ὀρθολογισμὸν, νὰ καλῆται ἐκ τῶν ὑστέρων νὰ δικαιολογήσῃ μὲ διάφορα ἐξεζητημένα ἐπιχειρήματα τὰ δημιουργήματα αὐτοῦ τοῦ κενοῦ φορμαλισμοῦ.

Κατὰ τὰς ἀρχάς τῆς νέας ἀρχιτεκτονικῆς, διὰ τῆς ἀποβολῆς παντὸς περιττοῦ ἀπὸ τὸν ὀργανισμὸν κτιρίου, καὶ θε προλήψεως ἀπὸ τὴν αἰσθητικὴν μας, καὶ διὰ τῆς μελέτης τοῦ κτιρίου λογικὰ καὶ σύμφωνα μὲ τὰς ὑποδείξεις τῆς ἐπιστήμης, τὰς ἀξιώσεις τῆς ἀνέσεως τοῦ ατόμου καὶ τὰς φυσικὰς συνθήκας τοῦ τόπου, φθάνει ὁ ἀρχιτέκτων εἰς τὸ νὰ μορφώσῃ τοῦτο μὲ ἀπλᾶς καὶ ἁρμονικὰς γραμμὰς καὶ ἐπιφανείας, συνδυασμένας μὲ ἀνοίγματα, τῶν ὁποίων τὸ σχῆμα καὶ αἱ διαστάσεις προέκυψαν ἐπίσης κατὰ τὰς ἀνωτέρω ἀρχάς. Κατ' αὐτὸν τὸν τρόπον καὶ μὲ τὸ καλλιτεχνικὸν του αἴσθημά μόνον ὀδηγόν, ἀγνόν καὶ ἀνεπηρέαστον, ὡς προείπομεν, φθάνει ὁ σημερινὸς ἀρχιτέκτων εἰς τὴν ἀπλὴν καὶ ἀληθινὰ ὠραίαν δημιουργίαν.

Ἐν τούτοις, συνηθέστατον φαινόμενον εἶναι, εἰς πολλὰ σύγχρονα ἔργα μὲ ἀξιώσεις συγχρόνου δημιουργίας, νὰ συμβαίνῃ ἐντελῶς τὸ ἀντίθετον. Ἀφοῦ τετῆ δηλαδὴ ὡς ἅπαντον τῆς ἐπιτυχίας, ἡ δημιουργία μιᾶς ἀπλῆς μορφῆς, καταβάλλεται κάθε προσπάθεια, μὲ θυσίαν ὅλων τῶν βασικῶν ἀρχῶν τῆς νέας ἀρχιτεκτονικῆς, νὰ ἐπιτευχθῆ ἡ

μορφή και μόνον πού επιδιώκεται. Καταντᾶ οὕτω τὸ μέσον νὰ γίνεται σκοπὸς καὶ ἡ νέα τέχνη «μοντέρνος ρυθμός».

Συγκεκριμένως, κατηγορήθη ἡ κορωνίς τῶν κτιρίων, ἥτις ἐπροστάτευε κατὰ τὸ δυνατὸν τὰς ὄψεις τούτων, πού ἦσαν κατασκευασμένοι ἀπὸ ἀμμοκονίαν, ἥτοι ὑλικὸν ὑποκείμενον εἰς διάβρωσιν διαπότισιν καὶ ἀποσάθρωσιν, χωρὶς ἢ κατάργησίς της νὰ προέλθῃ εἴτε ἀπὸ ἀντικατάστασιν τῶν ὑλικῶν ἐπικαλύψεως τῶν ὄψεων ἀπὸ ἄλλα νεώτερα καὶ μονιμότερα ὑλικά, εἴτε ἀπὸ ἀντικατάστασιν αὐτῆς ταύτης τῆς κορωνίδος ἀπὸ ἄλλην προστατευτικὴν κατασκευὴν, ἀλλὰ ὡσάν μετὰ ἑκατοντάδας ἐτῶν νὰ ἀνεκαλύψαμεν ὅτι τὸ στοιχεῖον τοῦτο τῆς οἰκοδομῆς τὸ ὁποῖον ἐγέννησε μία πραγματικὴ ἀνάγκη εἶναι τελείως ἄχρηστον. Διὰ τὴν δοθῆ ὀριζοντία ἔννοια, κατὰ τὰς ἀξιώσεις τῆς «μοντέρνας φόρμας», ἐχαμηλώθη τὸ παράθυρον καὶ ἐδημιουργήθη οὕτω τεράστιον ὕψος ὑπερθύρων, ἀποκλείον τὸν τέλειον ἀερισμὸν καὶ τὸν ὄρθον καὶ ἐπαρκῆ φωτισμὸν τῶν χώρων, δηλ. τῶν σπουδαιοτάτων στοιχείων ὑγιεινῆς τὴν ὁποίαν κυρίως καλεῖται νὰ ἐξυπηρετήσῃ ἡ νέα ἀρχιτεκτονικὴ. Εἰς τόπους, ὅπου ὑπάρχει ἄφθονος ξυλεία, ἐπεχείρησαν νὰ ἀντικαταστήσουν τὴν ξυλίνην στέγην καὶ τὴν στέγην ἐντελῶς, ἢ ὁποία παρ' ὄλην τὴν ἐλαχίστην χρηματικὴν ἀξίαν της, ἐξησφάλιζεν ἐν τούτοις σπουδαῖα εὐεργετήματα ἀπομονώσεως ἀπὸ τὴν θερμότητα καὶ τὸ ψῦχος καὶ νὰ τὴν ἀντικαταστήσουν μετ' ἄλλας πολυπλόκους κατασκευάς, πολὺ δαπανηρότερας καὶ μετ' ἀμφίβολον τεχνικὴν ἀξίαν, μόνον καὶ μόνον διότι ἡ στέγη δὲν παρέχει τὴν ἔννοιαν τῆς ὀριζοντίας καὶ ἐκτεταμένης ἐπιφανείας καὶ δὲν ἱκανοποιεῖ τὰς ἀξιώσεις τῆς μοντέρνας φόρμας. Διὰ τὴν ἐπιτευχθεῖσαν μ ο τ ῖ β α τοῦ «μοντέρνου ρυθμοῦ» σχεδιάζονται κολοσσιαῖα ἀνοίγματα, χωρὶς νὰ λαμβάνωνται ὑπ' ὄψιν οἱ τεχνικοὶ μας κατασκευαστικοὶ ὄροι καὶ αἱ κλιματολογικαὶ συνθήκαι τοῦ τόπου μας. Συνέπεια τούτου εἶναι, μετὰ τὸν ἐνθουσιασμὸν ἀπὸ τὴν ἐπιτευχθεῖσαν ἀμφίβολον αἰσθητικῆς σημασίας φόρμαν, νὰ ἀνακύπτῃ πρῶτον: τὸ πρόβλημα τῆς κατασκευῆς της μετὰ τὰ τεχνικὰ μέσα πού διαθέτομεν (καὶ ὡς ἀποτέλεσμα ἢ κατασκευῆ μετ' ἄπειρα τεχνικὰ σφάλματα) καὶ δεύτερον ὁ ἀγὼν τῆς προσαρμογῆς τῆς φ ὄ ρ μ α ς μετὰ τὰς τοπικὰς συνθήκας: καυστικός ἥλιος κατὰ τὸ θέρος, ἰσχυρὸς βορρᾶς κατὰ τὸν χειμῶνα μετὰ τὸ σύνθηδες ἐπακολούθημα τῆς διὰ διαφόρων προχείρων μέσων ἐλαττώσεως τοῦ κολοσσιαίου ἀνοίγματος.

Ἐξ ἴσου λυτηρὰ εἰς τὸν τόπον μας ὑπῆρξεν καὶ ἡ τύχη τῆς χρησιμοποίησεως τῶν οἰκοδομικῶν

ὕλικῶν. Διὰ τὴν νὰ χρησιμοποιηθῇ ὅπωςδήποτε καὶ ὁποῦδήποτε τὸ τσιμέντο—διότι λέγεται ὅτι ἡ νέα τέχνη ἐπεβλήθη καὶ ἀπὸ τὴν εἴσοδον τοῦ νέου αὐτοῦ ὑλικοῦ!—ἀποφεύγεται συστηματικὰ ἡ χρῆσις τῆς πέτρας, ἐνῶ τὸ ὑλικὸν αὐτὸ, ἐκτὸς τοῦ ὅτι ἀφθονεῖ τόσον εἰς τὸν τόπον μας, ὥστε νὰ ἐπιβάλλεται ἀπολύτως ἀπὸ οἰκονομικῆς ἀπόψεως ἡ χρῆσις του, μᾶς παρέχει καὶ τόσα προτερήματα ἀπὸ ἀπόψεως μονώσεως, ὥστε ν' ἀποτελῆ ἓνα ἰδεῶδες οἰκοδομικὸν ὑλικὸν τοῦ τόπου. Ἦγνοήσαμεν καὶ αὐτὸ τὸ μάρμαρον, τὸ εὐγενέστατον αὐτὸ ὑλικόν, πού ἔχομεν τὴν μοναδικὴν εὐτυχίαν νὰ μᾶς παρέχῃ εἰς τόσην ἀφθονίαν καὶ τόσον ὑπέροχον ποιότητα ἢ Ἑλληνικὴ γῆ. Ὡς πρὸς τὸ ἀγνὸν αἶσθημα, διὰ τὸ ὁποῖον τόσα λέγονται, προσπαθοῦμεν μετὰ κάθε τρόπον νὰ κάμωμεν κάθε ἔργον μας ξηρὸν καὶ ἀχαρὶ, στραγγαλίζοντες κάθε λεπτὴν αἰσθητικὴν διάθεσιν, τὴν ὁποίαν ἐξ ἐμφύτου προδιαθέσεως καὶ αἰσθητικῆς ἀνατροφῆς ἔχομεν ἀναμφισβητήτως μέσα μας ὡς μεσημβρινὸς λαός.

Ἄς μὴ νομισθῆ ὅτι αἱ παρεξηγήσεις αὐταὶ μόνον εἰς τὸν τόπον μας συνέβησαν.

Εἰς πελώριον συγκρότημα μοντέρνων πολυκατοικιῶν εἰς τὸ Puchforst παρὰ τὴν Κολωνίαν, νεωτάτων, ἀποπερατωθειῶν μόλις κατὰ τὰ τελευταῖα ἔτη, παρατηρεῖ κανεὶς ἤδη ὅλας ἀνεξαιρέτως τὰς ὄψεις τῶν κτιρίων λεκιασμένας, παρὰ τὴν θέσιν δὲ τῆς κορωνίδος (ἢ ὁποία φυσικὰ δὲν ὑπάρχει) τὰ ἐπιχρίσματα τελείως ἐφθαρμένα, εἰς πολλὰ δὲ σημεῖα σαφῆ ρήγματα ἀποσπάρσεως. Ἐπίσης τὸ αὐτὸ βλέπει κανεὶς εἰς μικροτέραν μὲν κλίμακα ἀλλὰ εἰς τὸ μεγαλειότερον μέρος τῶν κτιρίων τῶν συνοικισμῶν Mayland καὶ Römerstadt παρὰ τὴν Φραγκφούρτην καὶ αὐτῶν ἐντελῶς μοντέρνων κτιρίων κατὰ τὸ διάστημα 1928-1930.

Μαζὺν μετὰ ὅλα αὐτὰ, θὰ ἠδύνατο κανεὶς ν' ἀπαρτιμίσῃ καὶ ἄπειρα ἄλλα παραδείγματα ὁμοίων ἐκδηλώσεων, εἰς ὅλας τὰς χώρας καὶ εἰδικότερον εἰς τὸν τόπον μας, τὰ ὁποῖα παρ' ὅλον ὅτι ἐκ πρώτης ὄψεως φαίνονται μικρᾶς σημασίας, εἶναι ἐν τούτοις σοβαρώτατα, διότι ἀποδεικνύουν σαφέστατα πόσον παρεξηγημένος εἶναι ὁ δρόμος, πού ἀκολουθεῖται μετὰ τὴν ἐπιδίωξιν μόνον τῆς φόρμας, εἰς βάρος καὶ μετὰ σοβαρὸν κίνδυνον δυσφημίσεως καὶ πολεμικῆς κατὰ τῆς ἀληθοῦς συγχρόνου Ἀρχιτεκτονικῆς, ὁ ὁποῖος ἤδη ἤρχισεν νὰ ἐκδηλοῦται: Εἰς τὰν Siedelungs Ausstellung τοῦ Μονάχου ἐκτίθενται ἤδη σειραὶ φωτογραφιῶν, πού προπαγανδίζουν ἐναντίον αὐτῆς ταύτης τῆς συγχρόνου ἀρχιτεκτονικῆς, μετὰ ὅπλα τὰ ὁποῖα ἔχουν ληφθῆ ἀπὸ διαφόρων παρανοήσεως αὐτῆς ὡς ἐκεῖναι πού ἐξεθέσαμεν ἀ-

νωτέρω. Βλέπει κανείς άπειρονίσεις κατεστραμμένων σοβάδων «μοντέρνων» οικοδομημάτων, και με πελώρια γράμματα δυσμενείς κρίσεις, όχι δια τὰ μεμονωμένα αὐτὰ κακὰ παραδείγματα, ἀλλὰ δι' αὐτὴν τὴν σύγχρονον Ἀρχιτεκτονικήν.

Ἐπίσης με ἄλλα παρόμοια μέσα ἐνεργεῖται φοβερὰ προπαγάνδα «γιὰ νὰ ἐπανέλθωμεν εἰς τὸν ἐθνικὸν ρυθμὸν» ἐνῶ τὸ ἀληθὲς εἶναι ὅτι ἡ ἰδεολογία τῆς νέας Ἀρχιτεκτονικῆς οὐδέποτε ὑπεστήριξε σύμφωνα με τὰς ἀρχάς της, τὸν διεθνισμὸν εἰς τὴν τέχνην, καὶ δὴ εἰς τὴν Ἀρχιτεκτονικήν, ἡ ὁποία τόσον ἀμέσως ἐξαρτᾶται ἀπὸ τὰς τοπικὰς συνθήκας κάθε χώρας. Βλέπομεν λοιπὸν ὅτι ἡ ἀν-

τίδρασις δὲν στρέφεται κατὰ τῶν παρεξηγήσεων, ἀλλὰ κατ' αὐτῆς τῆς νέας ἀρχιτεκτονικῆς ἰδεολογίας, εἰς τὴν ὁποίαν τόσας ἐλπίδας ἐστηρίξαμεν, αἵτινες ἔμελλε νὰ δικαιωθοῦν καὶ θὰ δικαιωθοῦν μόνον ἐὰν παύσουν αἱ παρεξηγήσεις καὶ ἀκρότητες, αἱ ὁποῖαι τείνουν νὰ καταντήσουν τὴν μεγάλην τέχνην «μόδα» καὶ ἡμᾶς τοὺς ἐργαζομένους εἰς αὐτὴν «μοντέρνους». Εἶναι δὲ εὐκόλον νὰ σκεφθῆ κανεὶς πόσον θλιβερὸν θὰ εἶναι, ὅταν παρέλθῃ αὐτὴ ἡ ἐποχὴ ὀλόκληρος, ἀφίνοντας πίσω της ἔργα με τὸν ταπεινότατον τίτλον τῶν «μοντέρνων στὴν ἐποχὴ τους» καὶ τοὺς ἐπιζῶντας ἀρχιτέκτονας ὡς «τεχνίτας περασμένης μόδας».

Στο παλαιό αυτό άρθρο του (1934) ο Κυπριανός Μπίρης κάνει αυστηρή δομική κριτική σε ακραίες μορφολογικές εκφάνσεις του μοντέρνου κινήματος κατά τις πρώτες εφαρμογές του στην Ελλάδα, οι οποίες, κατά την γνώμη του παρερμήνευαν ή αλλοίωσαν την ουσία του.

Πρόκειται για προβληματισμούς του, τους οποίους δημοσιοποιεί τοποθετημένος ο ίδιος όχι έξω από το κίνημα αλλά μέσα σε αυτό (βλ. άρθρα Σ. Κονταράτου, Ν. Καλογερά και Τ. Μπίρη, του παρόντος τόμου).

Είναι χρήσιμο να αντιληφθούμε ότι την περίοδο αυτή στην Ελλάδα, αλλά και στο εξωτερικό, υπάρχει έντονη, αλλά γόνιμη, δημόσια αντιπαράθεση (όπως ασυνήθιστη για τα σημερινά δεδομένα) ακόμα και ανάμεσα στους πιστούς της "Νέας Αρχιτεκτονικής" για την πορεία και τους στόχους της.

Τηρουμένων των αναλογιών αναφέρονται για παράδειγμα οι ανταλλαγές πυρών "Ιερών Τεράτων" του νέου κινήματος όπως ο Hermann Muthesius και ο Henry Van de Velde, που σημάδεψαν την εξέλιξη του και τις ιδεολογικές αποκλίσεις των νέων μοντερνιστών σε όλη την Ευρώπη.



ΑΙΤΙΟΛΟΓΙΚΗ ΕΚΘΕΣΙΣ ΕΠΙ ΤΟΥ ΣΧΕΔΙΟΥ ΝΟΜΟΥ ΠΕΡΙ ΙΔΡΥΣΕΩΣ ΑΥΤΟΝΟΜΟΥ ΟΡΓΑΝΙΣΜΟΥ ΠΟΛΕΟΔΟΜΗΣΕΩΣ ΚΑΙ ΣΤΕΓΑΣΕΩΣ (ΚΕΠΟΣ)*

Κυπριανός Μπίρης (1977)

Πρός την Βουλήν των Ελλήνων

Το παρόν Σχέδιον Νόμου επιδιώκει, κατ'αρχήν, να θέση τας βάσεις αντιμετώπισεως του κρισίμου θέματος της στεγάσεως, εις το εύρος των χαμηλών εισοδημάτων, εν συνδυασμῷ πρὸς τὴν βελτίωσιν τῆς κατοικιακῆς ποιότητος καὶ τὴν ἐπίλυσιν τοῦ γενικοῦ οικιστικοῦ καὶ πολεοδομικοῦ προβλήματος τῆς Χώρας, κατὰ τρόπον ἀπόλυτα προσηρμοσμένον, ἀκόμη καὶ πρὸς τὰς ἰδιορρυθμίας καὶ τὰς δυνατότητας τῆς σημερινῆς Ἑλληνικῆς πραγματικότητος.

1. Γενικά

1.1. Στήριξις τῆς προτάσεως: Ἡ πρότασις διὰ τὴν ἴδρυσιν τῆς Κοινοφελούς Επιχειρήσεως Πολεοδομῆσεως Οἰκισμοῦ καὶ Στεγάσεως (ΚΕΠΟΣ), ἀφ' ἐνός ἐκκινεῖ ἀπὸ τὰς συνήθεις θεωρητικὰς οικιστικὰς ἀρχὰς, καὶ ἀφ' ἐτέρου στηρίζεται εἰς συμπεράσματα καὶ διαπιστώσεις αἱ ὁποῖαι προκύπτουν ἀπὸ τὴν καθολικῆς ἐποπτείας καὶ ἀνάλυσιν τῶν πολεοδομικῶν καὶ στεγαστικῶν φαινομένων εἰς τὴν γενικότητα ὡς ταῦτα ἐξειλίχθησαν εἰς τὴν περίοδον ἀπὸ τοῦ τέλους τοῦ Β' Παγκοσμίου Πολέμου μέχρι σήμερον. Ἰδιαιτέρα δε, τῶν φαινομένων ἐκείνων, ἀτινα συνιστοῦν τὰ εἰδικὰ χαρακτηριστικὰ τοῦ προβλήματος ὡς ἀνεπίλυτα εἰς τὸν Τόπον μας. Καὶ τοῦτο διότι ἀνεῦ τῆς κατανοήσεως καὶ ὀρθῆς ἐκτιμήσεως καὶ τῶν εἰδικῶν τούτων συνθηκῶν, θὰ ὠδηγούμεθα ἀσφαλῶς εἰς προτάσεις: εἴτε οὐτοπικὰς, εἴτε ἀναπακρονομένας εἰς ἀνάγκας μόνον δευτερεύουσας ἢ καὶ ἀκόμη μικροτέρας σημασίας, ἀν ἐζητάζοντο ὑπὸ πρῖσμα κριτηρίων ευρυτέρας οικιστικῆς καὶ κοινωνικῆς πολιτικῆς.

1.2. Βασικὴ ἀρχὴ συστάσεως: Ἡ βασικὴ ἀρχὴ συστάσεως τῆς ΚΕΠΟΣ εἶναι ἡ ὑπὸ τοῦ Κράτους

* Πρόκειται γιὰ τὸν ὀργανισμό που ἀργότερα μετονομάστηκε εἰς ΔΕΠΟΣ: Δημόσια Ἐπιχείρησις Πολεοδομῆσεως καὶ Στεγάσεως.

17. Φωτογραφία τοῦ Κυπριανοῦ Μπίρη κατὰ τὴν περίοδον τῆς ὑφυπουργίας του εἰς τὸ ΥΠΕΧΩΔΕ.

ενεργός συμπαράστασις προς παροχήν κατοικίας, εις οπωσδήποτε στερουμένους παντελώς τοιαυτής. Τούτο άλλωστε, συμφώνως και προς τα προβλεπόμενα και υπό του ημετέρου συντάγματος, φθάνει ν' αποτελή δικαίωμα του πολίτου. Περαιτέρω σκοπόν της συστάσεως, αποτελεί η παροχή στέγης εις τους καταβάλλοντας προσπάθειαν και μη δυναμένους να φθάσουν ν' αυτοστεγασθούν, με τρόπον ώστε να εξασφαλίζουν ένα προσδιοστέον όριον ανεκτών συνθηκών διαβιώσεως. Και ακόμη υπό την παραδοχήν ότι τούτο ανταποκρίνεται και αποτελεί αντικείμενον κρατικής κοινωνικής πολιτικής και ταυτίζεται κατά κυριολεξίαν με την έννοιαν κρατικής συμπαραστάσεως. Φυσική απόρροια της ανωτέρω αρχής είναι η θεώρησις εν συνεχεία του στεγαστικού προβλήματος ως: θέματος «κατοικίας και οικιστικού περιβάλλοντος του Έλληνος Οικισμού εν γένει». Και όχι αντικείμενου «λαϊκής στέγης», ή «εργατικής στέγης», ή στέγης ετέρας «ειδικής κατηγορίας ατόμων», δεδομένου ότι η τοιαύτη θεώρησις ανάγεται εις περιπτωσιακά στεγαστικά προσπαθείας. Και παρέχει εντυπώσεις ενδιαφέροντος και ευνοίας ωρισμένων μόνον κοινωνικών, ή επαγγελματικών, ή άλλων ταξικών ή ειδικών κατηγοριών, ασχέτως αν παρόμοιοι –και επιτυχείς ακόμη– προσπάθειαι υπήρξαν εξυπηρετικά μέχρι τούδε (πάντοτε όμως, υπό την περιωρισμένην των αυτών κατεύθυνσιν). Θεωρούμεν, εν κατακλείδι, ότι η κρατική στεγαστική πολιτική δέον να διαμορφώνεται με βάσιν ενιαία κριτήρια, όσον τουλάχιστον το επιτρέπουν αι χωροταξικά, πολιτιστικά, δημογραφικά και γεωγραφικά διαφοροποιήσεις και (μέχρι ενός ορίου), αι ειδικά οικονομικά συνθήκαι.

1.3. Διαπιστώσεις και τα ειδικά στεγαστικά και πολεοδομικά προβλήματα της χώρας: Αι ειδικά διαπιστώσεις ως προς την πλευράν αυτήν, συνοψίζονται εις τα κάτωθι σημεία, τα οποία συνιστούν και την επιχειρηματολογίαν διά την ίδρυσιν της ΚΕΠΟΣ.

α. Το στεγαστικόν πρόβλημα εις την Ελλάδα είναι άρρηκτα συνδεδεμένον, κατά βάσιν μεν με το χωροταξικόν, αλλά κυρίως, με τα πολεοδομικά προβλήματα, ιδιαίτερος δε με εκείνα του ελέγχου της χρήσεως της γης και της οικιστικής αναπτύξεως εν γένει των πόλεων ή των προεκτάσεών τους ή των δορυφόρων των Οικισμών.

β. Η διατυπωθείσα αρχή –συμβολικώς βέβαια– της «στεγάσεως δι' όλους», παραμένει ανεκπλήρωτος ευχή. Και τούτο διότι: ενώ η ιδιωτική οικονομική δραστηριότης ήτο πάντοτε εις θέσιν να ικανοποιή μέχρις σημαντικού ορίου την ζήτησιν στέγης των ανωτέρων και μεσαίων εισοδημάτων, η παροχή ευθηνών κατοικιών διά τα χαμηλά εισοδήματα –έστω και κατά τους διάφορους περιπτωσιακούς τρόπους– υπήρξεν ασήμαντος, κυρίως, δε ανοργάνωτος και ελάχιστα αποδοτική (και εις έργον ακόμη). Ο μεγαλύτερος αριθμός δε των κατοικιών χαμηλού εισοδήματος –ειδικά των εσωτερικών μεταναστών εις τας πόλεις– εστράφη εξ ανάγκης εις την αυθαίρετον στέγασιν των εκτός σχεδίου αστικών παρυφών.

γ. Από άλλης πλευράς όμως, η αυθαίρετος δόμησης κατοικιών επραγματοποιήθη με δαπάνη –τεραστίων αθροιστικώς οικονομικών κεφαλαίων– εξ ιδιωτικών αποταμιεύσεων των οικιστών χαμηλών εισοδημάτων, και παρ' όλον τούτο, με ηθικές και υλικές ζημίας και εκμεταλλεύσεις ενός πολυαριθμού μικροϊδιοκτησιακού ανθρώπινου δυναμικού, αλλά και του ιδίου του Κράτους.

δ. Αν και η διαδικασία ήτο παράνομος, η Πολιτεία ηναγκάσθη –και ορθώς από πλευράς κοινωνικής προνοίας– να ανεχθή την αυθαίρετον δόμησης, χωρίς όμως να δυνηθή μέχρι τούδε να συλλάβη το γεγονός, ότι: το ίδιον το φαινόμενον της αυθαιρέτου στεγάσεως, περικλείει και τας βασικάς προϋποθέσεις επιλύσεως.

ε. Η ιδιωτική στεγαστική οικοδομική δραστηριότης εν γένει, ήτο και θα συνεχίση να είναι σημαντικός παράγων της οικονομικής ζωής της Χώρας. Είναι δε δυνατή και αναγκαία η στροφή ενός μέρους αυτής προς την κατεύθυνσιν του τομέως της στεγάσεως των χαμηλών εισοδημάτων και του μέρους των οικιστών τους οποίους αφορά (ενός των πλέον παραγωγικών της Χώρας). στ. Η μέχρι σήμερον κρατική στεγαστική πολιτική εις την περιοχὴν αυτής της κατηγορίας χωλαίνει, κυρίως δε από απόψεως κοινωνικής, λόγω της ποικιλίας των κριτηρίων των στεγαστικών δικαιούχων. Και ακόμη, από απόψεως οργανώσεως και κρατικής συμπαραστάσεως.

1.4. Συνοπτική διατύπωσις των επιδιώξεων της ΚΕΠΟΣ: Η Κυβέρνησις σήμερον, διά μιας ριζικής μεταστροφής της επίσημου απόψεως επί του χειρισμού του προβλήματος (δηλ. διά της θετικής και όχι αρνητικής θεωρήσεως της αυθαιρέτου στεγάσεως), έρχεται ουσιαστικώς –συν τη νομιμοποιήσει– να συνδράμη και να βελτιώση την ιδιωτικὴν αυτοστέγασιν των οικιστών χαμηλοῦ εισοδήματος, η οποία μέχρι τούδε εγένετο άνευ ουδεμιάς κρατικής συμπαραστάσεως και βοθηίας. Διά της ιδρύσεως της ΚΕΠΟΣ επιδιώκεται η παροχή ευθηνής στέγης εις τα χαμηλά εισοδήματα–μέσω διοχετεύσεως των μικρών αποταμιεύσεων (και μέσω ακόμη, του κρατικού ελέγχου της γης και της οικοδομήσεως υπό ευνοϊκᾶς μάλιστα παροχᾶς –αλλά εις όφελος των Οικιστών και ουχί μόνον προνομιακᾶς, άλλων παραγόντων– καθώς και με κοινωνικᾶς δικαίαν πιστωτικὴν πολιτικὴν), εις ωργανωμένην δόμησης οικιστικῶν συγκροτημάτων πληρούντων όλους τους όρους καλής διαβιώσεως και πλήρως και ισοτίμως εντεταγμένων εις το ευρύτερον οικιστικὸν περιβάλλον, είτε αστικόν, είτε αγροτικόν.

Αι ανωτέρω διαπιστώσεις και συμπεράσματα αναλύονται λεπτομερέστερον εν συνεχεία εις τα κάτωθι κεφάλαια: Εις το κεφάλαιον 2 η διαπίστωσις (α), εις το κεφάλαιον 3 αι διαπιστώσεις (β), (γ) και (δ), εις το κεφάλαιον 4 η διαπίστωσις (ε), εις δε το κεφάλαιον 5 η διαπίστωσις (στ).

2. Η φύσις του στεγαστικού προβλήματος της χώρας. Συσχετισμός του στεγαστικού με το γενικόν

οικιστικόν πρόβλημα. Η φύσις του στεγαστικού προβλήματος εις την Ελλάδα διαφέρει από εκείνην του στεγαστικού προβλήματος άλλων ανεπτυγμένων χωρών. Ενώ εις τας τελευταίας το πρόβλημα αφορά: αφ' ενός εις την ύπαρξιν μεγάλου ελλείμματος εις αριθμόν μονάδων κατοικίας (όχι τόσοσιν διά το σύνολον εκάστης χώρας, όσον διά τας περιοχάς των αναπτυσσομένων αστικών συγκροτημάτων), και αφ' ετέρου εις την λύσιν και την εξεύρεσιν αποτελεσματικών μεθόδων αυξήσεως της παραγωγικότητας της «οικοδομικής βιομηχανίας», εις την χώραν μας τούτο δεν ισχύει απόλυτα.

2.1. Η βελτίωσις της ποιοτικής στάθμης και του ρυθμού παραγωγής κατοικιών: Συμφώνως προς τα στατιστικά δεδομένα ο αριθμός, ο οποίος αντιπροσωπεύει τας ανάγκας νέων κατοικιών κατ' έτος, ευρίσκειται εις τα ίδια επίπεδα με τον αριθμόν των ανεγειρομένων κατ' έτος νέων κατοικιών (τουλάχιστον διά τα τελευταία προ του 1973 έτη). Άλλωστε και ωρισμένοι από τους δείκτας, που χαρακτηρίζουν την ποιοτικήν στάθμην της κατοικίας αυτής καθ'εαυτής, έχουν τα τελευταία έτη βελτιωθή. Παραδείγματος χάριν μεταξύ των ετών 1961 και 1971 εσημειώθησαν αι εξής ευνοϊκαί αλλαγαι: α) Εμειώθη ο αριθμός των νοικοκυριών με συγκατοίκησιν από 200.000 –περίπου– σε 113.000, β) Εμειώθη ο αριθμός των νοικοκυριών, εις χώρους που χαρακτηρίζονται ως ακατάλληλοι διά κατοίκησιν, από 73.000 σε 12.000, γ) Εμειώθη ο αριθμός των νοικοκυριών, με πυκνότητα μεγαλυτέραν των 2 ατόμων ανά δωμάτιον, από 788.000 σε 280.000.

Από τας απογραφάς εξ άλλου του πληθυσμού και κατοικιών των δύο προαναφερθέντων ετών, συνάγεται ότι εις την δεκαετίαν, οι χαρακτηριστικοί δείκται: «άτομα ανά δωμάτιον», εμειώθη από 1,47 σε 1,19 και «άτομα ανά κατοικίαν», από 4,10 σε 3,38. Αντίθετα, όπως δεικνύει ο κατωτέρω πίναξ, ο αριθμός των κατοικιών αι οποίαι διαθέτουν τας αναγκαίας ανέσεις πυξήθη σημαντικώς.

Άλλωστε, συμφώνως με διεθνή στοιχεία του 1970, η Ελλάς κατέλαβε την πρώτην θέσιν μεταξύ των Ευρωπαϊκών Χωρών εις τον ρυθμόν κατασκευής κατοικιών. (N.U. Monthly Bulletin of Statistics Οκτώβριος 1970). Δυνάμεθα λοιπόν να ισχυρισθώμεν, ότι εις τας εξυπηρετηθείσας ομαλώς κατηγορίας των μεσοευπόρων και ευπόρων τόσοσιν εις αριθμόν κατοικιών όσον και εις μέσσην ποιοτικήν στάθμην αυτών, η στεγαστική κατάσταση εις την Ελλάδα είναι ήδη καλή και εξελίσσεται βελτιουμένη αυτοδυνάμως.

2.2. Το πρόβλημα ανίσου ποιοτικής στάθμης μεταξύ κατοικιών, χαμηλών και υψηλών εισοδημάτων και το πρόβλημα ευρυτέρου οικιστικού περιβάλλοντος: Το πραγματικόν στεγαστικόν πρόβλημα συνεπώς εντοπίζεται σήμερον εις δύο κυρίως σημεία. Αφ' ενός την ανισότητα ποιοτικής στάθμης μεταξύ των κατοικιών των μεσαίων και υψηλών εισοδημάτων από την μίαν πλευράν, και των χαμηλών

από την άλλη και αφ' ετέρου την χαμηλήν στάθμην του ευρύτερου οικιστικού περιβάλλοντος γενικώς. Ενώ δηλαδή η παραγωγή μονάδων κατοικίας, μέσω διαθέσεως εισοδημάτων από μέσων και άνω εξελίχθη με αξιόλογα (φαινομενικώς τουλάχιστον) επιτεύγματα και ποιοτικήν στάθμην, το γενικόν πρόβλημα παρουσιάζεται εις το ευρύτερον πληθυσμιακόν πλαίσιον των χαμηλών εισοδημάτων και τον χώρον όπου αι κατοικίαι αυτά εντάσσονται. Εις την περιοχήν αυτήν: ανύπαρκτα, ατελή ή ανεπαρκή δίκτυα υποδομής (κυκλοφοριακά, εγκαταστάσεων κλπ.) μεγάλη οικοδομική πυκνότης, έλλειψις πρασίνου και κοινωφελών εκτάσεων και έργων, ανεπάρκεια κοινωνικών παροχών και ανέσεων, είναι τα χαρακτηριστικά του γενικού οικιστικού περιβάλλοντος (κυρίως δε εις τους οικισμούς οι οποίοι αναπτύσσονται με γοργόν ρυθμόν). Τούτο σημαίνει, ότι το γενικόν «στεγαστικόν πρόβλημα» ταυτίζεται και αποτελεί ενιαίον σύνολον, με το ευρύτερον πολεοδομικόν και οικιστικόν και την στάθμην οικισιμότητος και ζωής, τα οποία τώρα, εκφράζονται με την οξυτέραν μορφήν των εις τας εκτός σχεδίου παρυφάς των πόλεων και τας περιοχάς της αυθαιρέτου στεγάσεως, όπου η Πολιτεία δεν μπορεί να ασκή έλεγchon της οικιστικής αναπτύξεως. Και αναγκαστικώς έρχεται να την ρυθμίση και να την επισημοποιήση εκ των υστέρων και εις οίαν περίπου κατάστασιν έχει ήδη διαμορφωθή.

3. Η σημασία και ο ρόλος της αυθαιρέτου δομήσεως εις την στέγασιν των χαμηλών εισοδημάτων.

Επειδή έχει αποδειχθή από πολλές μελέτας, παλαιάς και προσφάτους, ότι η αυθαίρετος δόμψις απετέλεσε μεταπολεμικώς τον σχεδόν «καθιερωμένον» και πλέον διαδεδομένον τρόπον κτήσεως στέγης δι' ένα μέγα μέρος των νοικοκυριών χαμηλού εισοδήματος, και ιδιαιτέρως διά εσωτερικούς μετανάστας που εγκαταλείπουν την ύπαιθρον, απαραίτητος είναι η βαθυτέρα διερεύνησις της εκδηλώσεως αυτής.

3.1. Στοιχεία του φαινομένου «αυθαίρετος δόμψις»: Αυτή καθ' εαυτήν αποτελεί επακόλουθον της μαζικής αστυφιλίας που εσημειώθη μετά τον πόλεμον ως αποτέλεσμα: τότε μεν, της ερημώσεως και των καταστροφών σήμερον όμως, ως μόνιμος πληγή της οικονομικής και οργανωτικής μας αδυναμίας. Η έντονος εκδήλωσίς της, έλαβε συγκεκριμένην μορφήν τα πρώτα μεταπολεμικά έτη. Ηυξήθη –την πενταετίαν 1950-55, και εξηπλώθη– με ραγδαίον ρυθμόν μετά το 1960. Παρουσιάσθη εις τας πόλεις, αι οποίαι εδέχθησαν το κύριον βάρος της αστυφιλίας (κυρίως εις τας των Αθηνών και της Θεσσαλονίκης). Υπολογίζεται ότι εις τας Αθήνας, μόνον μεταξύ 1945 και 1966, 320-330 χιλιάδες άτομα εστεγάσθησαν εις εκτός σχεδίου περιοχάς αι οποίαι ενομιμοποιήθησαν διαδοχικώς

και αναδρομικώς. Ο πληθυσμός αυτός αντιπροσωπεύει το 45% περίπου της συνολικής μεταπολεμικής αυξήσεως του πληθυσμού του λεκανοπεδίου. Το πλήθος των κατοικιών που εκτίσθησαν εις τας εκτός σχεδίου περιοχάς διαδοχικώς, δυνατόν να είναι της τάξεως των 150.000 και πλέον. Τα δε δαπανηθέντα ιδιωτικά μικροκεφάλαια, αθροιστικώς αναλωθέντα από 1950-1964 διά την αυθαίρετον δόμψιν, ανέρχονται εις το απίθανον τότε ποσόν υπέρ τα 9,5 δισεκατομμύρια.

3.2. Αυθαίρετος στέγασις και κρατική συμβολή: Η Πολιτεία μέχρι σήμερα είχε χάσει τελείως τον έλεγχον και σιωπηρά πνείχεται –και αναγκάζεται ακόμη να ανέχεται– το καθεστώς της αυθαιρέτου δομήσεως. Και τούτο διότι, μέσω της εκτός σχεδίου δομήσεως έλυσε το πρόβλημα της λαϊκής στέγης χωρίς αρχικώς σχεδόν, καμμίαν επιβάρυνσιν του κρατικού προϋπολογισμού. Το έλυε βεβαίως κατά τρόπον που ενώ βραχυπροθέσμως δεν προϋπέθετε καμμίας δημόσιαν επένδυσιν, μακροχρονίως όμως θα απαιτήση τεραστίας δαπάνας διά την ανάπτυξιν των παρανόμων οικισμών, την εξυπηρέτησιν των με έργα πόλεως και γενικά την αποκατάστασιν –αν και πάλιν θα καταστή εφικτόν– ενός ανθρωπίνου ανεκτού βαθμού οικισιμότητος και ενός αντιστοίχου περιβάλλοντος εις πολεοδομικήν υποδομήν, εις τους δημοσίους χώρους, κλπ. Εξ άλλου, όσον και αν αι ανωτέρω διαπιστώσεις ομοιάζουν με υπερβολάς, γεγονός είναι, ότι ευρίσκονται απολύτως εις τα όρια της ακριβείας. Και περαιτέρω, και από άλλης πλευράς, είναι ακριβές, ότι η λαϊκή στέγασις εις την Ελλάδα δεν αντιμετωπίσθη με τας περιορισμένας επενδύσεις του κρατικού τομέως εις την ανέγερσιν κατοικιών αυτής της κατηγορίας. Από τους διάφορους δημοσίους ή άλλους φορείς, ικανοποιήθησαν ποσοστά τάξεως μέν 3% ή 5% επί του συνόλου των νέων κατοικιών. Αντιθέτως, το κύριον βάρος της λαϊκής στεγάσεως, κατά ποσοστά 16%, 18%, 20% ή και 25% επί του συνόλου, το αποτελούν αι αυθαίρετοι κατοικίαι εις τας εκτός σχεδίου περιοχάς των πόλεων. Η ανοχή δηλαδή της αυθαιρέτου δομήσεως από μέρους της πολιτείας, αποτελεί –κατά περίεργον βεβαίως συνειρμόν σκέψεως– έμμεσον αναγνώρισιν του τεραστίου ρόλου της εις την προσπάθειαν λύσεως (χειρίστης φυσικά, αλλά οπωσδήποτε «λύσεως») του στεγαστικού προβλήματος. Η τελευταία διαπίστωσις έχει μεγάλην σημασίαν να τονισθή. Ακόμη και να συναχθούν εξ αυτής συμπεράσματα.

3.3. Επιπτώσεις της αυθαιρέτου δομήσεως. Και συγκεκριμένως, η εξ αυτών των συμπερασμάτων έκτασις κατ' αρχήν, των δυσμενών επιπτώσεων έχει ως κατωτέρω:

Α. Διά τους ιδίους τους οικιστάς: α) Οικονομική εκμετάλλευσις τούτων, και κυρίως, εφ' όσον αι αποταμιεύσεις των επενδύονται εις μειονεκτικόν οικιστικόν περιβάλλον, που θα αργήση πολύ να τύχη ριζικών βελτιώσεων. β) Οικονομική των εκμετάλλευσις, με την επένδυσιν των χρημάτων των εις κακοτέχνους –και από αρχής δομήσεως– χαμηλής στάθμης κατοικίας, (αι οποίαι μόνον μετά από έτη

και με επί πλέον δαπάνη γίνονται μόλις ανεκταί) γ) Οικονομική εκμετάλλευσις των οικιστών που πληρώνουν εκβιαστικώς μεγαλύτερον κόστος κατασκευής από το συνηθισμένον. δ) Υποκειμενικός και αντικειμενικός διαχωρισμός των οικισμών εκτός σχεδίου, εις δευτέρας τάξεως πολίτας, χαρακτηριζομένους ως «παρانونούς», «κατεδαφιστέους» και διωκομένους.

Β. Διά το κοινωνικόν σύνολον και την Πολιτείαν:

α) Ηυξημένα δαπάνη διά την μελλοντικήν μετατροπήν του οικισμού επί το ανθρωπινότερον, με την εκ των υστέρων απρογραμμάτιστον επέκτασιν των αστικών λειτουργιών, δικτύων κοινής ωφελείας, συγκοινωνιακών δικτύων και κοινωνικών παροχών. β) Γενικώς, δημιουργία πολεοδομικών προβλημάτων –αλύτων σχεδόν– από την απρογραμμάτιστον επέκτασιν. γ) Δημιουργία στείρων επιχειρησιακών καταστάσεων με καθιέρωσιν εμπορίας και κερδοσκοπίας γης εις βάρος των απορωτέρων τάξεων. δ) Ενίσχυσις της εικόνας του κράτους ως αστόργου και προς τας ανάγκας στεγάσεως των ιδίων τάξεων. ε) Μείωσις από άλλης πλευράς του κύρους της εννοίας του κράτους με την σιωπηράν αναγνώρισιν της αυθαιρεσίας. Αλλά και της εμφανίσεως τούτου ως μη δικαίου, λόγω αρνήσεως αγαθών –πολιτίμων ως η στέγη– άτινα εξ υπερτέρων νόμων απαιτεί η ανθρωπίνη ζωή. στ) Ατέρμων αύξησις της εκτάσεως των πόλεων με ταυτόχρονον παραμονήν τεραστίων κενών εκ τούτων, νομοθετημένου χώρου (60-70% του συνόλου) και ζημία σχολάζοντος κεφαλαίου.

3.4. Η αυθαίρετος στέγασις εμπεριέχει παρά ταύτα, στοιχεία γόνιμα διά την ορθήν λύσιν του στεγαστικού προβλήματος: Παράλληλως προς τ' ανωτέρω, εκ της βαθυτέρας διερευνήσεως της περιπτώσεως και των συνεπειών της (γενικών άλλωστε εις όλας σχεδόν τας αναπτυσσομένης Χώρας), προκύπτουν και γόνιμα συμπεράσματα διά της λύσιν του στεγαστικού προβλήματος. Συγκεκριμένως: α) Η εκτός σχεδίου αυθαίρετος δόμησις έχει βασικόν κίνητρον την απόλυτον ανάγκην των απορωτέρων τάξεων διά την απόκτησιν ευθινης ιδιοκτήτου στέγης. β) Η παράνομος, αλλά εις την ουσίαν, έστω «νομιμοφανής» οικοπεδοποίησις, ήτις αποτελεί προϋπόθεσιν διά την άσκησιν της εκτός σχεδίου δομήσεως, αποδεικνύει ταυτοχρόνως και την ύπαρξιν και διάθεσιν οικιστικής γης. γ) Η Πολιτεία ηναγκασμένη να τηρή στάσιν αρνητικήν και μη δίδουσα ταυτοχρόνως δυνατότητα λύσεως, και αν ακόμη δεν δημιουργεί τας δυσμενείς επιπτώσεις εκ της αυθαιρέτου εκτός σχεδίου δομήσεως, πάντως συντελεί εις την επιδείνωσιν των συνθηκών του φαινομένου. Συνεπώς και αι εν προκειμένω διαπιστώσεις συντελούν εις την παραδοχήν της υποχρεώσεως από μέρους της ίδια Πολιτείας, όπως παρέμβη προς αποφυγήν, και των δυσμενών διά το σύνολον συνεπειών. δ) Η αυθαίρετος δόμησις κατοικιών οδηγεί ουσιαστικώς, με την απαράδεκτον ταλαιπωρίαν ενός ανθρωπίνου δυναμικού (των οικιστών) και την σπατάλην ενός τεραστίου πόρου (των λαϊκών αποταμιεύσεων), εις μίαν

αντιπολεοδομική, αντικοινωνική και αντιοικονομική στεγαστική και οικιστική ανάπτυξιν. Και εκ τούτου τίθεται οξύ το πρόβλημα θεραπείας. ε) Σήμερον, παρ' όλον ότι, με τα μέτρα αντιμετώπισεως –άτινα είναι μέτρα κα'ουσίαν μόνον αρνητικά– η Πολιτεία δεν δύναται να ελέγχη την εκτός σχεδίου δόμψιν. Ούτω αποτυγχάνει, τόσον η προγραμματισμένη πολεοδομική επέκτασις των πόλεων, όσον και η στεγαστική πολιτική. Ακόμη, δεν επιλύει το πρόβλημα της αναστολής των επεκτάσεων. Αντιθέτως επιτείνει την αέναον συνέχισίν του διά της δημιουργίας άλλων αυθαιρέτων μετά την νομιμοποίησιν των προηγουμένων. Και το πρόβλημα έτι διογκούται. Συνεπώς, και εξ αυτών προκύπτει ότι: μόνην λύσιν αποτελεί η ριζική αλλαγή στάσεως και η θετική αντιμετώπισις της καταστάσεως μέσω του προσεταιρισμού αντιθέτως, ενός ανθρωπίνου παραγωγικού δυναμικού. Και της διοχετεύσεως των σημαντικωτάτων αποταμιεύσεών του εις την δόμψιν κατοικιών χαμηλού κόστους εις τα πλαίσια μιας προγραμματισμένης και ελεγχομένης στεγασεως, και ταυτοχρόνως, της επεκτάσεως και αναπλάσεως των πόλεων, επί εκσυγχρονισμένων βάσεων.

3.5. Περίληψις των κεφαλαίων 2 και 3: Η πείρα άρα από τας διαπιστώσεις διά την βελτιουμένην μέσσην στάθμην της Ελληνικής κατοικίας, δεν πρέπει να συσκοτίζη το θέμα των ανισοτήτων, αι οποίαι υπάρχουν όσον αφορά την δυνατότητα αποκτήσεως άνετου, νομίμου και οικονομικώς προσιτής στέγης μεταξύ των νοικοκυριών: υψηλών και μεσαίων εισοδημάτων από την μίαν πλευράν και εκείνων των χαμηλών από την άλλην, τα οποία ευρίσκουν ως κυρίαν διέξοδον την αυθαίρετον εκτός σχεδίου δόμψιν. Εν συνόψει, το βασικόν στεγαστικόν πρόβλημα της χώρας συνίσταται (α) εις το πρόβλημα διασφαλίσεως, από μέρους της Πολιτείας, απολύτως ανεκτής στέγης εις τα οικονομικώς ασθενέστερα εισοδήματα και, (β) εις το πρόβλημα γενικωτέρου ελέγχου της οικιστικής και πολεοδομικής αναπτύξεως και παροχής ικανοποιητικής τεχνικής υποδομής και συγχρόνου κοινωνικού οικιστικού εξοπλισμού, μέσω Κρατικής συμπαραστάσεως. Τους δύο αυτούς στόχους, εν συνδυασμώ, έχει ως αντικείμενον ή διά του παρόντος Σχεδίου Νόμου ιδρυομένη ΚΕΠΟΣ.

4. Η σημαντική συμμετοχή της κατοικίας εις την εθνικόν οικονομίαν, και ο πρωταρχικός ρόλος της ιδιωτικής αποταμιεύσεως εις τον στεγαστικόν τομέα:

Διά να στηριχθή η πρότασις διά την προώθησιν της στεγασεως χαμηλών εισοδημάτων, πρέπει, κατ' αρχήν, να γίνη μία επανατοποθέτησις της σημασίας του Στεγαστικού Τομέως εις την κοινωνικήν και οικονομικήν ανάπτυξιν της Ελλάδος. Τούτο έχει ιδιαίτεραν βαρύτητα εις την σημερινήν κρίσιμον καμπήν υφέσεως και πληθωρισμού, όπου πρέπει να γίνουν σημαντικά επιλογαί πολιτικής δραστηριοποιήσεως και όπου ο ρόλος του Στεγαστικού Τομέως –καθαρά παραγωγικής εθνικής συμβολής– ευρίσκεται

υπό αναθεωρήσεις και περιορισμούς. Κατωτέρω επιχειρείται η στήριξη των βασικών θέσεων ότι: α) ο ρόλος του Στεγαστικού Τομέως ήταν και θα συνεχίσει να είναι ζωτικά συνυφασμένος με την Ελληνική ανάπτυξη, και, β) αν και οι περισσότερες απόψεις κριτικής και περιστολής της στεγαστικής δραστηριότητας βασίζονται εν μέρει εις ρεαλιστικές αναλύσεις και αντιλήψεις, υπάρχει πράγματι ένα σημαντικό πρόβλημα αναδιάρθρωσεως ώστε να συρρικνωθούν οι όντως αρνητικά επιπτώσεις και να μεγιστοποιηθούν τα οφέλη, εκ της οικοδομσεως.

4.1. Σχέσις της κατοικίας με την μεταπολεμική ανάπτυξη της χώρας: Η σημασία της κατοικίας εις την ικανοποίησιν βασικών ατομικών και κοινωνικών αναγκών, είναι καθολικά γνωστή και αποδεκτή. Εκείνο, το οποίον πρέπει να τονισθή και πάλιν είναι η οργανική σχέσις της κατοικίας εις την περίπτωσιν της Ελληνικής μεταπολεμικής αναπτύξεως. Και ειδικώτερα:

4.1.1. Η άμεσος και έμμεσος σύνδρομος επίδρασις της εις την απασχόλησιν, ιδιαίτερα του ανειδίκευτου και προσαρμοζομένου εργατικού δυναμικού (το 1951 οι απασχολούμενοι εις οικοδομάς ήσαν 74.959 επί συνόλου απασχολουμένων 2.839.481, το 1961 166.800 επί 3.668.100 και το 1971 255.020 επί 3.283.880).

4.1.2. Η στενή αλληλεξάρτησις της με το σύνολον της βιομηχανικής παραγωγής και ο «αναθερμαντικός» της ρόλος μέσω της κινητοποιήσεως και απορροφήσεως του 50-100% της αξίας των προϊόντων (εκροών-OUT-PUTS) των κυρίων βιομηχανικών τομέων της χώρας.

4.1.3. Η σημαντική της συμμετοχή εις την εθνικήν κατανάλωσιν –μέχρι και το 1972, περίπου 22%, συμπεριλαμβανομένων και των δαπανών διαμορφώσεως νέων νοικοκυριών– και κατά συνέπειαν ή τόνωσις της οικονομίας μέσω της καταναλώσεως.

4.1.4. Η θετική της συγκριτικά επίδρασις επί του ισοζυγίου πληρωμών, το μικρόν περιεχόμενον σε εισαγωγάς, η έλξις συναλλάγματος ομογενών και εργατών εξωτερικού, η μείωσις των εισαγόμενων πολυτελών αγαθών λόγω στροφής της καταναλώσεως προς ένα τομέα που ικανοποιείται κατά 90% από εγχωρίαν παραγωγήν.

4.1.5. Τέλος, η μεγέθυνσις και κινητοποίησις ιδιωτικών αποταμιεύσεων οι οποίαι διοχετεύονται εις ισόποσον επένδυσιν, επιτρέπουσαι εις το Κράτος να κατευθύνη την χρηματοδότησιν εις επενδύσεις απολύτως αναγκαίας φύσεως.

4.2. Αρνητικά στοιχεία της στεγαστικής δραστηριότητας: Η ασκηθείσα εις το παρελθόν αρνητική κριτική του ρόλου της κατασκευής νέων κατοικιών εις την οικονομίαν, περιεστράφη κυρίως γύρω από το σημείον, ότι το μέγα ποσοστόν οικιστικών επενδύσεων αποτελεί αρνητικόν στοιχείον της

μεταπολεμικής αναπτύξεως, διότι αι στεγαστικά επενδύσεις είναι «μη παραγωγικά». Η Κριτική όμως αυτή, αν είναι συζητήσιμος διά τας μέσας ή μεγαλοαστικές οικιστικές δαπάνας, βασίζεται πάντως εις παρεξήγησιν των συγκυριακών στοιχείων της κρατικής πολιτικής και της ιδιομορφίας της οικοδομικής δραστηριότητος, διά μόνιμα χαρακτηριστικά του τομέως στέγης. Τα συγκυριακά στοιχεία ήσαν: α. Η υπερβολική χρήσις του Στεγαστικού Τομέως ως μέσου αναθερμάνσεως και απο-θερμάνσεως, τα τελευταία ιδίως έτη το κλασικόν σχήμα αυτάρκους χρηματοδοτήσεως μέσω ιδιωτικών αποταμιεύσεων κλπ. προεφύλασαν από πληθωριστικές πιέσεις. Η απότομος όμως εισροή όγκου δημοσίων και τραπεζικών κεφαλαίων, διετάραξεν και παρεβίασεν την αρχήν αυτήν και προεκάλεσεν ελλείψεις εργατών και υλικών, πληθωριστικές ανατιμήσεις και κερδοσκοπίαν, καθώς και ρευστότητα. β. Η στέγασις έλαβε κυρίως την μορφήν οικοδομήσεως κεντρικών αστικών οικοδομών με υψηλήν πυκνότητα, ώθησεν εις αλογίστους κατεδαφίσεις, εκτροπήν εις άσκοπον και επιζημίαν πολυτέλειαν, συνέτεινεν εις την ανύψωσιν των τιμών και προεκάλεσεν την δοκιμασίαν εις την αγοράν μεσαίων στρωμάτων. Εξέθρεψεν «παρασιτικές» εισοδηματικές ευκαιρίας και εύκολον πλουτισμόν (κυρίως ιδιοκτητών γής). Αυτή τέλος η συγκεκριμένη μορφή προεκάλεσεν, ενδογενώς, πληθωριστικές τάσεις και συναλλαγάς, ετόνωσεν την πληθωρικήν κατανάλωσιν και απερρόφησεν σημαντικά κεφάλαια ευπόρων αστών και ομογενών, (τα οποία, αντιθέτως προς τας λαϊκάς αποταμιεύσεις, θα πδύναντο να στραφούν προς άλλας παραγωγικάς επενδύσεις). Μία σημερινή όμως σαφώς διάφορος στεγαστική πολιτική –όπως η διαγραφόμενη διά της καθιερώσεως του ΚΕΠΟΣ και των στόχων της ως ανεπίτυχθησαν– δεν θα έπρεπε να χαρακτηρίζεται από άρνησιν οικονομικής σημασίας, (όπως, προφανώς, δεν θα έπρεπε επίσης και να επιτραπή να τείνη εις μίαν επιστροφήν εις τας προηγηθείσας προσφάτως μορφάς).

4.3. Η ανάγκη της τονώσεως του οικιστικού τομέως προς την κατεύθυνσιν της στεγάσεως διά χαμηλά εισοδήματα: Άπαντα τα προαναφερθέντα αρνητικά στοιχεία αίρονται, όταν η Κυβερνητική πολιτική αποδεχθή την παραγωγικήν ανάγκην τονώσεως και επεκτάσεως του οικιστικού τομέως προς την κατεύθυνσιν της στεγάσεως διά χαμηλά εισοδήματα, μέσω κτηματοδομήσεως: χαμηλού κόστους, πυξημένης παραγωγικότητος, ελεγχομένης διαμορφώσεως τιμών (και κερδοσκοπίας), πολεοδομικά κατευθυνομένης και, το κυριώτερον, εις μέγαν βαθμόν αυτο-χρηματοδοτουμένης. Η ανάπτυξις ενός υπό κρατικόν έλεγχον και εγγύησιν στεγαστικού φορέως, όπως η ΚΕΠΟΣ, (ο οποίος θα επιφορτισθί με επιτελικήν και ρυθμιστικήν δράσιν εις τον τομέα της στεγάσεως χαμηλών εισοδημάτων, ενώ θα αφήσιν την μελετητικήν και κατασκευαστικήν δραστηριότητα εις χείρας των ιδιωτικών κυρίως φορέων, ως συμβαίνει και σήμερα), θα έχη μόνον ευεργετικά αποτελέσματα και επί της συνολικής τεχνοοικονομικής δραστηριότητος εις τον αντίστοιχον τομέα, χωρίς να διαταράξη την υπάρχουσαν

δομήν της οικονομίας. Αντιθέτως, θα επιφέρη σταδιακώς τας αναγκαίας διαρθρωτικές αλλαγάς, ώστε ο τομεύς να καταστή παραγωγικώτερος και να στραφή και προς τας κατοικίας χαμηλών εισοδημάτων. Να αποτελέση αφ' ετέρου, ως Κρατικός, ένα παράγοντα ελαστικής αναπτύξεως, απαλύνοντα (αναλόγως του μεγέθους των προγραμμάτων του), τας δυσμενείς δι' αυτόν επιπτώσεις, από τας ενδεχομένας και εις το μέλλον μεταπτώσεις αυξομειωμένης αναπτύξεως της οικονομίας.



ΕΘΝΙΚΟΝ ΜΕΤΣΟΒΙΟΝ ΠΟΛΥΤΕΧΝΕΙΟΝ • ΕΔΡΑ ΟΙΚΟΔΟΜΙΚΗΣ
ΟΡΓΑΝΩΣΙΣ ΚΑΙ ΔΡΑΣΤΗΡΙΟΤΗΣ • ΚΑΘΗΓΗΤΗΣ : ΚΥΠΡΙΑΝΟΣ ΜΠΙΡΗΣ

1953-1972

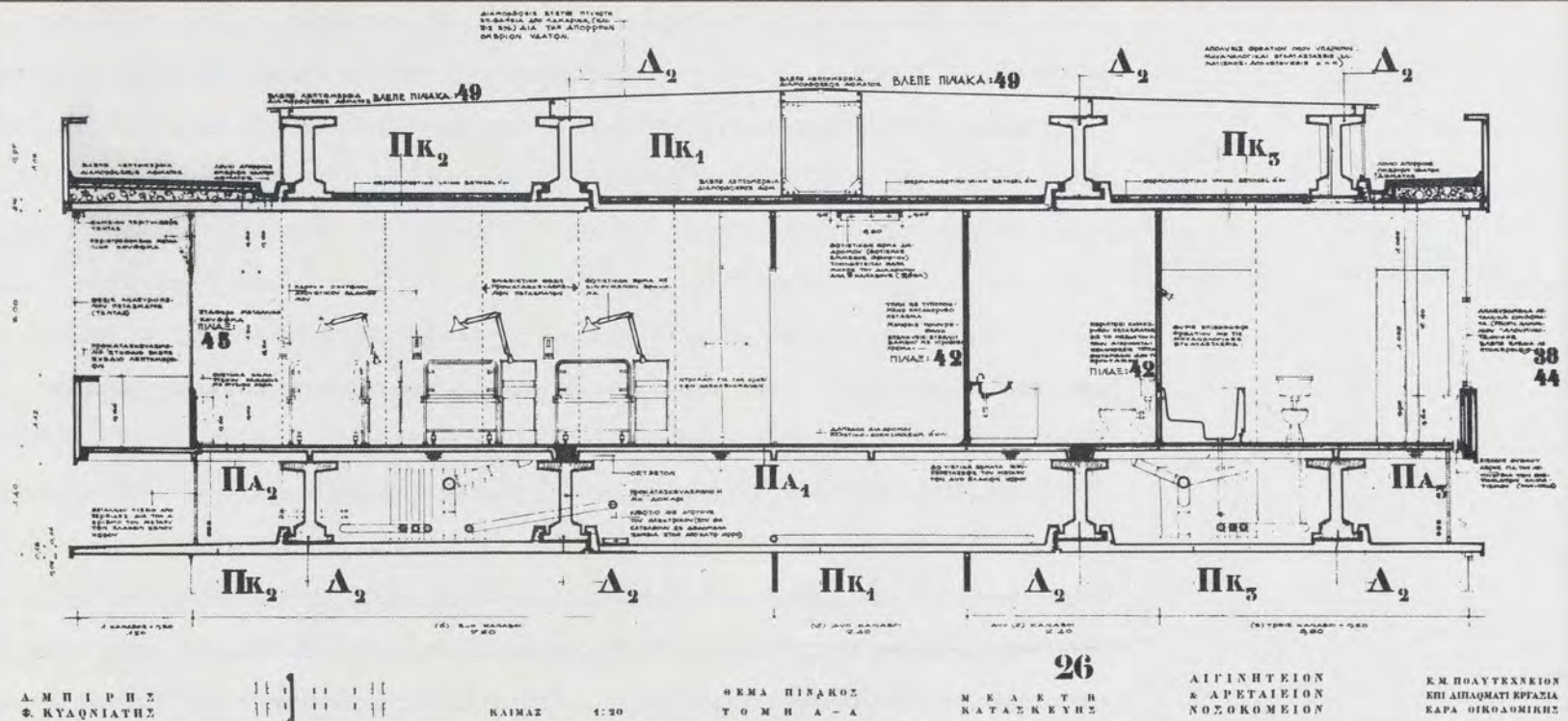

A. Κείμενο από την εισαγωγή του βιβλίου του καθηγητού Κυπριανού Μπίρη "Σημειώσεις Οικοδομικής", Μέρος Α, "Τοιχοποιία και συναφείς κατασκευαί", δεύτερη έκδοση, Αθήνα, 1967.



οικοδομική είναι η επιστήμη και η τέχνη η οποία εξετάζει τον τρόπο χρήσεως των οικοδομικών υλικών και τη διαμόρφωση δι' αυτών –κατ' επιστημονικώς ορθούς και πρακτικώς εφαρμόσιμους τρόπους– κατασκευών, προς πραγματοποίησιν:

- α) Του δομικού μέρους των τεχνικών έργων υπό την γενικώτερην μορφήν και,
- β) Του συνόλου των κατασκευών διά την ανέγερσιν των οικοδομικών έργων εν πάση λεπτομερεία, πλην εκείνων, αι οποίαι, λόγω εκτάσεως ή ειδικού περιεχομένου, απετέλεσαν ιδίας τεχνικάς περιοχάς, (ως επί παραδείγματι, του ωπλισμένου σκυροδέματος, των σιδηρών κατασκευών, των υδραυλικών, ηλεκτρικών και μηχανολογικών κατασκευών κτιριακών συγκροτημάτων κλπ.).

1. Η Οικοδομική αποτελεί ως πρακτική τέχνη μιαν από τας αρχαιοτέρας εκδηλώσεις της ανθρωπίνης δραστηριότητος. Αύτη υπήρξεν αρχική ρίζα, από την οποίαν προέκυψαν όλοι σχεδόν οι κλάδοι της σημερινής δομικής επιστήμης και τέχνης.

Η Οικοδομική εμφανίζεται ταυτοχρόνως με την πρώτην εκδήλωσιν της ανθρωπίνης ζωής. Το πρωτόγονον κτίσμα είναι το κατάλυμα μέσα εις το οποίον ο άνθρωπος, μετά την εξασφάλισιν της τροφής του, εζήτησε να προστατευθή από κάθε κίνδυνον. Τούτο δε αποτελεί τον πρόδρομον των σημερινών ποικίλων κτιρίων, τα οποία κατόπιν διεμόρφωσε διά την εξυπηρέτησιν όλων των φάσεων της διαβιώσεως και δράσεώς του, σε κλειστούς, εστεγασμένους ή κατά τινα τρόπον, περιωρισμένους χώρους, ως επί παραδείγματι : κατοικίας, ναούς,

18. Εξώφυλλο του λευκώματος που εκδόθηκε το 1972, από την τότε έδρα της οικοδομικής, τον μετέπειτα τόμο Συνθέσεων - Τεχνολογικής Αιχμής. Αφορούσε την οργάνωση και δραστηριότητα του μαθήματος κατά την εικοσαετή θητεία του καθηγητή Κυπριανού Μπίρη.

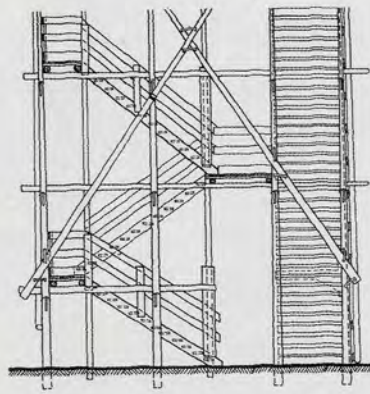

Πρόοψις

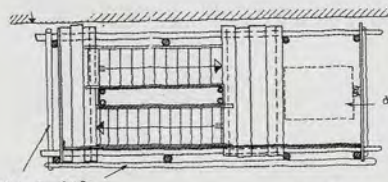

άνεγκυστρη

Δακτύλιος συνολικής
δριζοντίας άνωόσεως

Κάτοψις

Προσθητή κλιμαξ, έξυπηρετούσα κριώματα
αυγκροτήματος έργων, συνδυασμένη με πλατύ-
σκαλον και άνεγκυστρη άνωόσεως όλικών.

189

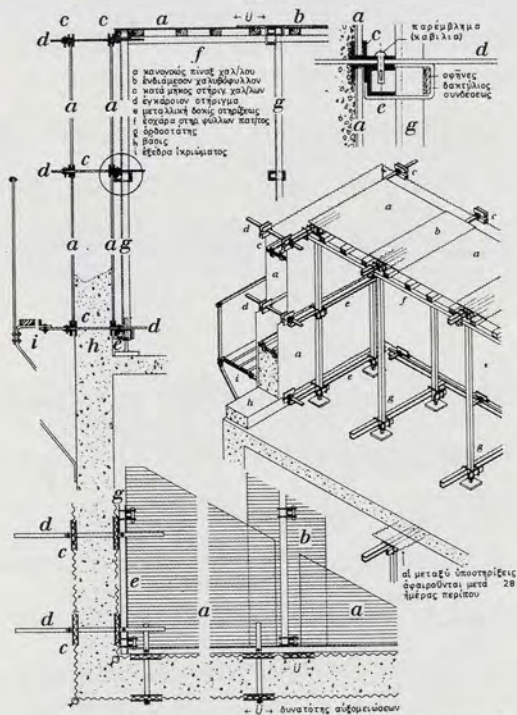

Σχ. 93. Εδούτημα προκατεσκευασμένων μεταλλικών
τύπων χυτών τοιχ/ών, εύρεσίτεχνος: LEHMANN.

475

ΔΙΑΜΟΡΦΩΣΕΙΣ ΚΑΙ ΔΕΠΤΟΜΕΡΕΙΑΙ ΤΟΙΧΟΠΕΤΑΣΜΑΤΩΝ.
ΜΕΤΑΛΛΙΚΑΙ ΕΠΕΝΔΥΣΕΙΣ ΕΥΘΕΟΥΣ ΣΤΗΘΑΙΟΥ ΚΤΙΡΙΟΥ.

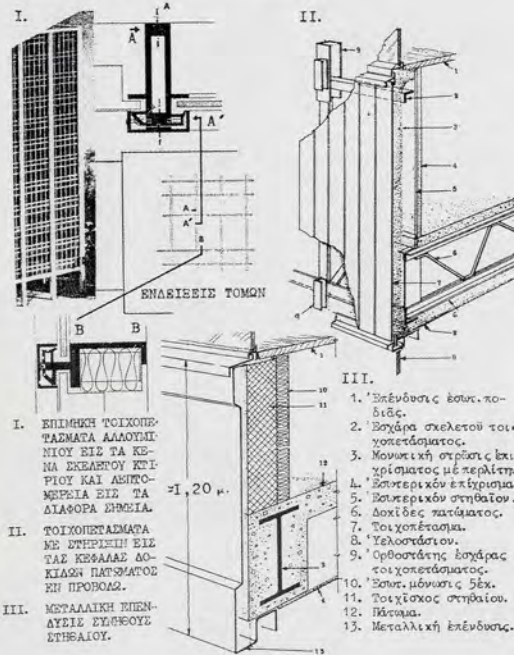

- I. ΕΠΙΜΕΡΗ ΤΟΙΧΟΠΕΤΑΣΜΑΤΑ ΑΛΟΥΜΙΝΙΟΥ ΕΙΣ ΤΑ ΚΕΝΑ ΣΚΕΛΕΤΟΥ ΚΤΙΡΙΟΥ ΚΑΙ ΔΕΠΤΟΜΕΡΕΙΑ ΕΙΣ ΤΑ ΔΙΑΦΟΡΑ ΠΛΕΥΡΑ.
- II. ΤΟΙΧΟΠΕΤΑΣΜΑΤΑ ΜΕ ΔΗΡΗΣΗ ΕΙΣ ΤΑΣ ΚΕΦΑΛΕΣ ΔΟΚΙΩΝ ΠΛΑΤΩΜΑΤΟΣ ΚΗ ΠΡΟΒΟΛΩ.
- III. ΜΕΤΑΛΛΙΚΗ ΕΠΕΝΔΥΣΕΙΣ ΕΥΘΕΟΥΣ ΣΤΗΘΑΙΟΥ.

- 1. Ξυπόδους έσω. πο-
διάς.
- 2. Έσχάρα σκελετού τοι-
χοπέτασματος.
- 3. Μονωτική στρώσις εκ-
χρήματος με περίετρα.
- 4. Έσωτερικών επίβρυμα.
- 5. Έσωτερικών στηθαίου.
- 6. Δοκίδες πάτωματος.
- 7. Τοιχοπέτασμα.
- 8. Ψελοστάσιον.
- 9. Όρθοστάτης έσχάρας
τοιχοπέτασματος.
- 10. Έσωτ. μόνωσις 5 εκ.
- 11. Τοιχόκοκ στηθαίου.
- 12. Πάτωμα.
- 13. Μεταλλική επένδυσις.

Σχ. 295/A

474

ΛΕΠΤΟΜΕΡΕΙΑΙ ΑΝΑΡΤΗΣΕΩΣ ΚΑΙ ΣΤΗΡΕΩΣ ΤΟΙΧΟΠΕΤΑΣΜΑΤΟΣ ΣΕ Φ. Ο. ΣΙΔΗΡΟΥ ΣΚΕΛΕΤΟΥ ΠΟΛΥΩΡΟΦΟΥ ΚΤΙΡΙΟΥ.

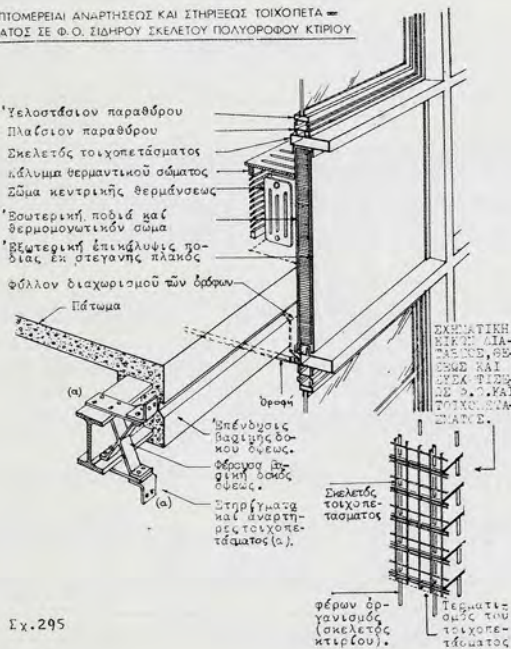

Σχ. 295

εργαστήρια, διδασκλήρια, νοσηλευτήρια, αιθούσας θεαμάτων και ακροαμάτων, σωματικής αγωγής κλπ. Εις δε την προσπάθειαν του ανθρώπου να εξεύρη τα απαραίτητα υλικά ή να επινοήση άλλα ιδίας του εμπνεύσεως, εύρεν την γένεσίν του ο κλάδος των δομικών υλικών. Εις την προσπάθειάν του να κάμψωσιν τα κτίσματα, από τα πρωτόγονα έως τα σημερινά, να γίνουν στερεά και να εδράζονται με ασφάλειαν εις το έδαφος, εύρον την γένεσίν των αι κατασκευαί θεμελιώσεων, διαμορφώσεως φερόντων οργανισμών κλπ. και η επιστήμη της στατικής τεχνικών έργων. Εις την προσπάθειάν του να δημιουργήσῃ κλειστούς χώρους προς προστασίαν του από τας δυσμενείς κλιματολογικὰς συνθήκας, εύρον την γένεσίν των αι κατασκευαί των τοίχων, των στεγών κλπ.

Εις την προσπάθειάν του διά την εξασφάλισιν ανέτου επικοινωνίας μεταξύ των εσωτερικών και εξωτερικών χώρων, ευρίσκουν την γένεσίν των αι κατασκευαί των ανοιγμάτων και των κουφωμάτων (παραθύρων και θυρών). Εις την προσπάθειαν να χρησιμοποιήσῃ εντατικώτερον τα γήπεδα, τα οποία διετίθεντο, διά της αλληπαλλήλου τοποθετήσεως χώρων, ευρίσκει την γένεσίν της η κατασκευή πατωμάτων, κλιμάκων, ανελευστήρων και λοιπών μέσων επικοινωνίας καθ' ύψος διαφόρων ορόφων, κινήσεως μεταξύ αυτών των κατοίκων και μεταφοράς των διαφόρων αντικειμένων. Με την προσπάθειαν εξασφάλισεως των καλλιτέρων όρων υγιεινής και ανετωτέρας διαβιώσεως εντός των κτισμάτων, δημιουργούνται αι ανάγκαι των μηχανολογικών και ηλεκτρολογικών εγκαταστάσεων κτιρίων, ως: υδρεύσεως, αποχετεύσεως, φωτισμού, αερισμού, θερμάνσεως κλπ.

2. Κατά τας διαφόρους περιόδους εξελίξεως της η Οικοδομική έφθασε εις καταπληκτικὴν τελειότητα και άφησε οικοδομικά μνημεία αξιοθαύμαστα, όπως: οι υπεράνθρωποι οικοδομικοί όγκοι των οχυρώσεων πόλεων, των Αιγυπτιακών Πυραμίδων, των Ανακτόρων, των Ναών των διαφόρων παναρχαίων θρησκειών της Ασίας, της Αφρικής και της Αμερικής. Τα αρχαία Ελληνικά Μνημεία με την καταπληκτικὴν οικοδομικὴν τελειότητα. Τα κολοσσιαία ρωμαϊκά κτίσματα και τεχνικά έργα. Τα Βυζαντινά και μεσαιωνικά θαύματα εμπειρικής στατικής κατασκευαστικής τέχνης. Αι βενετικά θεμελιώσεις μέσα εις την ίλην και το νερό κλπ. Επέδρασε δε βασικῶς η Οικοδομική εις την Αρχιτεκτονικὴν μορφολόγησιν όλων αυτών των έργων, περαιτέρω δε και εις την διαμόρφωσιν των αντιστοιχῶν ρυθμῶν.

3. Με την έκτασιν, την ποικιλίαν, αλλά κυρίως με την σημασίαν την οποία έλαβον διάφορα επί μέρους κατασκευαστικά θέματα και με την ανάγκην ειδικότερας μελέτης, διερευνήσεως και επεξεργασίας, απεσπάσθησαν από την βασικὴν ρίζαν της Οικοδομικής μεγάλοι κλάδοι και απετέλεσαν ειδικούς τομείς της επιστήμης και της τεχνικής, αντιστοιχῶς δε ειδικὰ μαθήματα κατά την μόρφωσιν εις τας δομικὰς επιστήμας και τέχνας, όπως:

Η σπουδὴ και η γνώσις της φύσεως και της αντοχῆς των υλικῶν, και των κατασκευαστικῶν στοιχείων.

Η σπουδὴ και η γνώσις του εδάφους καθὼς και του τρόπου θεμελιώσεως των κτιρίων. Η σπουδὴ και η γνώσις ειδικῶν τρόπων κατασκευῆς του βασικώτερου μέρους των κτιρίων, του φέροντος τα παντοειδή φορτία, (όπως π.χ. εξ ωπλισμένου σκυροδέματος, σιδηροῦ σκελετοῦ κλπ.)

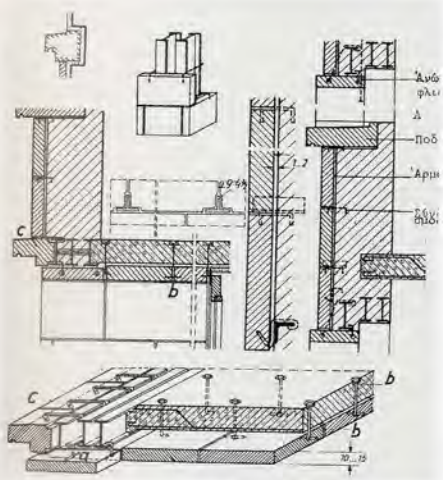

19,20. Σχέδια του Κυπριανού Μπέρη που χρησιμοποιήθηκαν για την εικονογράφηση του έργου του "Τοιχοποιία και συναφείς κατασκευαί" (1967), καθώς και για τα έργα "Ξυλεία και ξυλουργική" (1935), "Κουφώματα και πίνακες ξύλινων χονδροκατασκευών" (1955-1970), και "Πίνακες φερόντων οργανισμών κτιρίων" (1960). Τα βιβλία αυτά χρησιμοποιήθηκαν για τη διδασκαλία της Οικοδομικής στα εγκύκλια μαθήματα της Σχολής Αρχιτεκτόνων κατά την εικοσαετή του θητεία ως καθηγητή.

1. Στην 'Αρχιτεκτονική, τὸ ὑλικὸ δομῆς, ἡ τεχνικὴ του, καὶ ἡ ἔκφρασις τῆς τελειώσεώς του, ἐπῆρσαν κατὰ ἀποφασιστικὸ πάντοτε τρόπο, τὴν ὀλοκληρωμένην αἰσθητικὴν τοῦ Ἔργου. Καὶ σὰν προεῖτασι, πατωχύρωσαν, ἀνάγλυφα, τὰ θεμελιακὰ μορφολογικὰ χαρακτηριστικὰ τοῦ 'Αρχιτεκτονικοῦ Ρυθμοῦ σὲ κάθε ἐποχῇ.

Ὁ φυσικὸς δομικὸς λίθος σὰν ὑλικὸ (ὁ ἄμορφος ἢ ὁ ἡμιλαξευμένος μετὰ τὴς ἐπιφανείας, θαρσυγεῖς) ἢ ὁ ἐντελῶς λαξευμένος, μετὰ τὴς λεῖτες ἐπιφανείας) ἡ τεχνικὴ πλῆθος μετὰ τὸ μικρὸ μέγεθος τῆς, τὸ κανονικὸ τῆς σχῆμα, τὴ χρεια τῆς καὶ καὶ τὰ ποικίλα δομικὰ συμπλέγματα ἢ τοιχοποιῖα, γενικὰ σὰν κατασκευὴ, μετὰ τὴν τραχιὰ ὑψηλὴ, τὸν ἄδρο τῆς ὄγκου καὶ τὸ μέγα αἰσθητικὸ βάρος, τὸ ἐπίχρισμα μετὰ τὴν ἐκτεταμένη, ἀφύσικα ὁμαλὴ, ἐπιμελημένη καὶ ψυχρὴ ἐπιφάνεια, (τὴν αὐτόχρονα ὅσον ἔχει ἀσθενῆ καὶ ὅσον εὐτρωτὴ σὰν σύστασι καὶ κατασκευὴ) ἢ θερμὴ, εὐκατέρωστη καὶ δεκτικὴ κοσμησεως ξυλοκατασκευῆ ὁ γυμνὸς ἀτσάλινος σκελετὸς τὰ ἄλλα δομικὰ ὑλικά καὶ τρόποι, ἔδωσαν ὄχι μόνον βασικὰς διαφορὰς στὴν τεχνικὴ συγκρότησι, τὴν κτιριολογικὴ διάταξι καὶ τὴν ὄγκοπλαστικὴν ἁρμονικὴ σύνθεσι, ἀλλὰ, ἀπετέλεσαν κι' ἓνα ἀπὸ τὰ κυριώτερα στοιχεῖα αἰσθητικῆς -καὶ συναισθηματικῆς ἀκρόμης- ἔντονης ἐκφράσεως. Ἐνῶ ἀπὸ τὴν ἄλλη πλευρὰ, πέραν ἀπὸ τὴν ἀρχικὴν ἐντύπωσι, ὁ μεταβολισμὸς τοῦ ὑλικοῦ μετὰ τὴν παλαιώσει, προσέθετε ἀνάλογα αἰσθητικὴ διαφόρησι καὶ ἀλλαγὴ ἐντυπώσεων, μετὰ τὸ πέρασμα τοῦ χρόνου. Πάντοτε ὅμως, μετὰ συνέπεια καθὲς φορὰ, πρὸς τὴν πρώτην βασικὴν ἀπόδοσι τῶν φυσικῶν χαρακτηριστικῶν αὐτοῦ τοῦ ἴδιου τοῦ ὑλικοῦ, καὶ τῆς δομικῆς του συγκροτήσεως.

2. Σ' ὅλες σχεδὸν τὴς περιπτώσεις (ὑλικοῦ καὶ δομῆς), ἡ ἐξελικτικὴ πορεία τῆς ἐκφράσεως, ἐκινήθη ἄχρι καὶ τῶν ἡμερῶν μας ἀκόμα, μέσα σὲ αἰσθητικὰ πλαίσια ποῦ ἀνταπεκρίνοντο πάντοτε σχεδὸν, στὰ ἀντίστοιχα κατασκευαστικὰ χαρακτηριστικὰ τῶν τριῶν βασικῶν ὑλικῶν δομῆς: τοῦ λιθοσώματος, (φυσικοῦ ἢ τεχνητοῦ) ὁ τοῦ ξύλου (ραβδοδρόμου ἢ σανιδωτοῦ) ὁ τῆς σιδηρᾶς κατασκευῆς μεγάλης ἀντοχῆς (πλήρους ὀλοσώμου, συνθέτου πλήρους ἢ δικτυω-

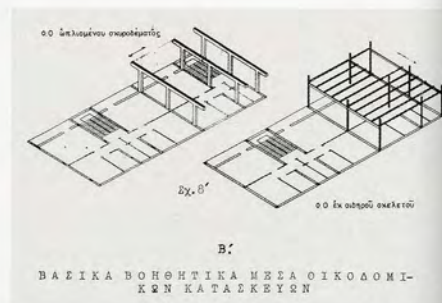

21. Δακτυλογραφημένο δοκίμιο του καθηγητῆ Κυπριανοῦ Μπίρη με ἰδιόχειρες διορθώσεις του ἴδιου. Συντάχθηκε κατὰ τὴν προετοιμασίαν τῆς προφορικῆς ἀνάπτυξης τοῦ μαθήματος τῆς οἰκοδομικῆς.

Τέλος η σπουδή και η γνώσις των Τεχνικών (ηλεκτρολογικών και μηχανολογικών εν γένει), εγκαταστάσεων των κτιρίων.

Παρέμεινεν δε εις τον βασικόν κορμόν της Οικοδομικής κάθε άλλη κατασκευή διά την πραγματοποίησιν των κτιρίων και περαιτέρω διά την διαμόρφωσιν του δομικού μέρους των τεχνικών έργων υπό την γενικωτέραν του μορφήν, ως εν αρχή ανεφέρθη.

4. Ο τρόπος διά του οποίου συντίθεται μια οικοδομική κατασκευή και εξασφαλίζεται η πληρότης της είναι ο ίδιος εις κάθε εποχήν και διά κάθε έργον, κατά τον ίδιο τρόπον δε και σήμερον θα φθάσωμεν εις την επίλυσιν των διαφόρων οικοδομικών θεμάτων και σύνθεσιν των διαφόρων οικοδομικών κατασκευών. Δηλαδή, όπως εις εκάστην προσπάθεια εξυρέσεως μιας λύσεως, πρέπει, και ως προς τας οικοδομικάς, να θέσωμεν τα εκάστοτε δεδομένα του προβλήματος. Ως προς αυτά δε ισχύουν τα κάτωθι, δηλαδή: δεδομένου ότι,

α) Το όλον έργον προορίζεται να εξυπηρετήσῃ, κατά το μάλλον, ένα συγκεκριμένον σκοπόν και κάθε κατασκευή εξ αυτών αίτινες θα το συγκροτήσουν, θα εξυπηρετήσῃ και αυτή ένα μέρος του σκοπού τούτου.

β) Το έργον θα σπηθή εις έναν ορισμένον τόπον.

γ) Διά την σύνθεσιν και εκτέλεσίν του, θα χρησιμοποιήσωμεν τα υλικά που έχομε εις την διάθεσίν μας, και θα εκμεταλλευθούμε εις το μέγιστον τας ευνοϊκάς ιδιότητάς των, μειούντες ταυτοχρόνως, εις το ελάχιστον την επίδρασιν των δυσμενών εξ αυτών.

δ) Δι' εκάστην κατασκευήν θ' απαιτηθούν ωρισμένα ειδικά μέσα και εξειδικευμένον τεχνικόν προσωπικόν.

ε) Κατά το πλείστον κάθε κατασκευή θα έχῃ σχέσιν με κάποιαν άλλην ανάλογον που εξετελέσθη προηγουμένως.

στ) Τέλος ότι διά κάθε έργον διατίθενται ωρισμένα οικονομικά μέσα.

Θα πρέπει διά την ορθήν επίλυσιν των οικοδομικών θεμάτων:

α) Να κατανοηθεί βαθειά ο σκοπός που πρόκειται να εξυπηρετήσῃ κάθε οικοδομικόν έργον και περαιτέρω κάθε οικοδομική κατασκευή.

β) Να μελετηθούν καλά αι τοπικαί συνθήκαι της περιοχής εις την οποίαν θα οικοδομηθή το έργον.

γ) Να μελετηθούν τα υλικά από τα οποία είναι δυνατόν να κατασκευάσωμεν το έργον, αι ικανότητές τους, τα ελαττώματά τους, αι δυνατότητες τα οποίας μας παρέχουν κλπ.

δ) Να μελετηθούν τα μέσα τα οποία έχομεν εις την διάθεσίν μας διά την εκτέλεσιν του έργου (εργαλεία, μηχανήματα κλπ.) και αι δυνατότητες που παρέχονται από απόψεως τεχνικού προσωπικού.

ε) Να μελετηθούν και διερευνηθούν προηγούμεναι κατασκευαί και μάλιστα αι πλησιέστεραι προς το υπό μελέτην έργον και,

στ) Να εξακριβωθή εάν η απαιτουμένη δαπάνη διά την κατασκευήν ή το έργον ως τούτο θα μελετηθή, είναι δυνατόν να ικανοποιηθή με τα οικονομικά μέσα που παρέχονται εκάστοτε.

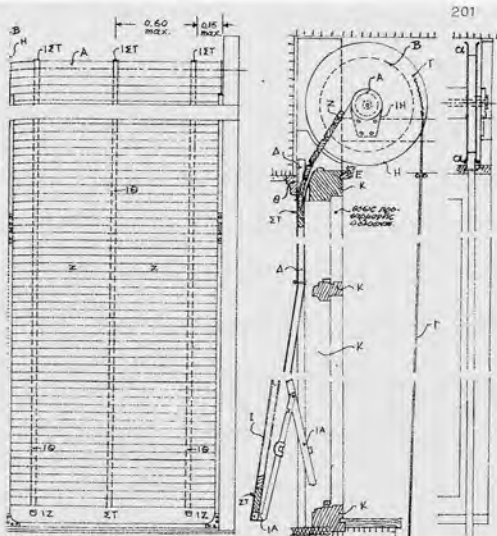

Α. 1:20 Β. 1:10 ΚΑ. 1:10

Κάσα
 Κόλιτρος περιελξίας
 Τροχαλία κωνική
 Ταινίες κωνικές
 Σελήνη (σανή μέρου)
 Σελήνη σπινθηροβόλου κωνικού
 Πάχος πλ. για προστασίας (καράτι)
 Προστασία
 Βελύχια τροχαλίας
 Πρωτοκίβλητρο κων. κωνικό κωνικό
 Κωνικό κωνικό κωνικό κωνικό κωνικό
 Κωνικός (σχήμα κωνικό)
 Μικροκωνικός σπινθηροβόλος
 Κωνικός περιελξίας ταινίας
 Σπινθηροβόλος κωνικός
 Τροχαλία κωνική
 Τροχαλία κωνική
 Κωνική κωνική κωνική κωνική
 Κωνική κωνική κωνική κωνική
 Σπινθηροβόλος ταινίας
 Κωνικός κωνικός κωνικός κωνικός
 Κωνικός κωνικός κωνικός κωνικός
 Κωνικός κωνικός κωνικός κωνικός
 Κωνικός κωνικός κωνικός κωνικός

Σχ. 134

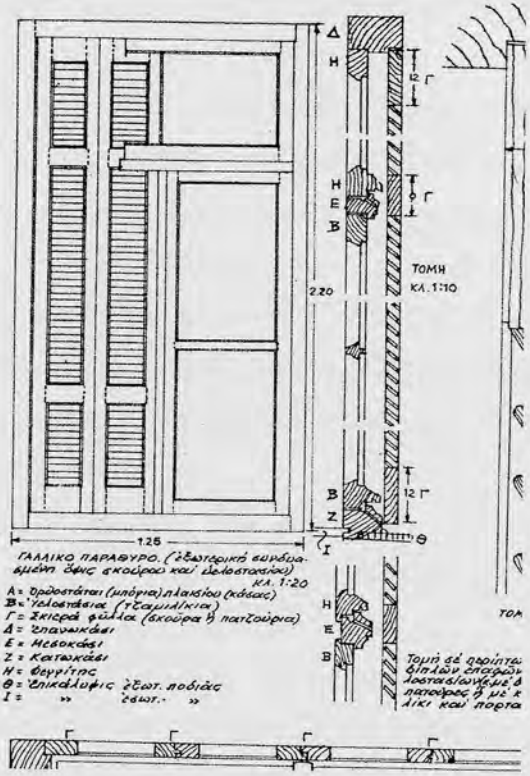

ΓΑΛΛΙΚΟ ΠΑΡΑΘΥΡΟ. (Σεξωτική ευρύχωρη
 ορθή θύκη εκούρας και δακτυλίου) ΚΑ. 1:20
 Α = Προστασία (μυρία) πλαστικού (κάσα)
 Β = Υποσέλινο (τροχαλία)
 Γ = Σελήνη (σχήμα) κωνική (καράτι)
 Δ = Σπινθηροβόλος
 Ε = Μικροκωνικός
 Ζ = Κατακόβη
 Η = Βελύχια
 Θ = Σπινθηροβόλος
 Ι = Σελήνη

Τομή σε φροντα
 διπλών επεργών
 λατομικών με δ
 λατομικών με δ
 λατομικών με δ
 λατομικών με δ

Α. 1:20 Β. 1:10 ΚΑ. 1:10

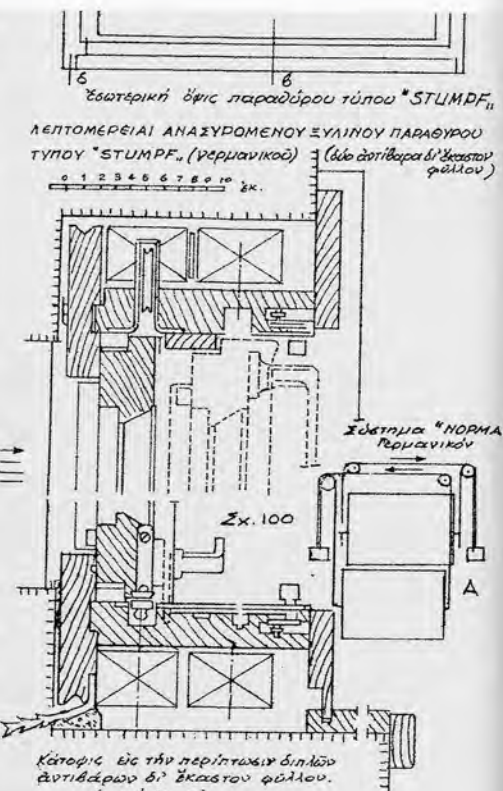

Σεξωτική θύκη παραθύρου τύπου "ΣΤΙΜΡΦ."
 ΛΕΠΤΟΜΕΡΕΙΑ ΑΝΑΣΥΡΟΜΕΝΟΥ ΞΥΛΙΝΟΥ ΠΑΡΑΘΥΡΟΥ
 ΤΥΠΟΥ "ΣΤΙΜΡΦ." (Γερμανικός) (ως αντίθετα δι' έκαστον
 φύλλου)
 0 1 2 3 4 5 6 7 8 9 10 εκ.

Σύστημα "ΝΟΡΜΑ"
 Γερμανικό
 Σχ. 100
 Κατόψη ως την περίπτωση διπλών
 αντίθετων δι' έκαστον φύλλου.

ΠΙΝΑΞ 3. — ΓΕΝΙΚΑΙ ΔΙΑΤΑΞΕΙΣ ΦΕΡΟΝΤΩΝ ΟΡΓΑΝΙΣΜΩΝ ΚΤΙΡΙΩΝ ΜΕ ΣΤΟΙΧΙΑ ΚΑΤΑΚΟΡΥΦΑ ΕΚ ΤΟΙΧΩΝ

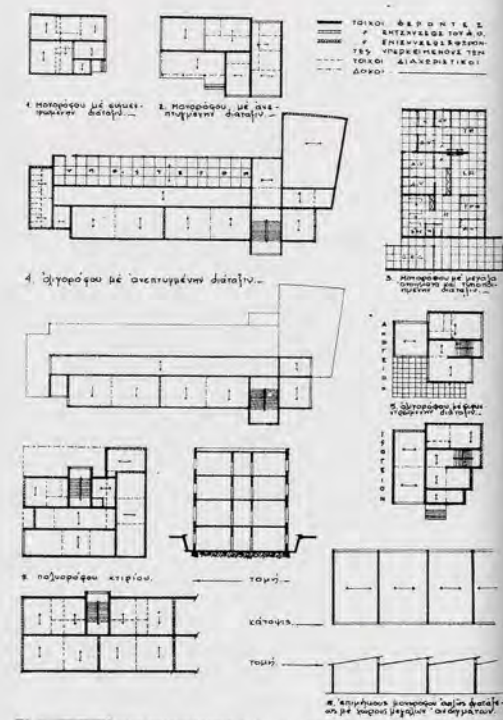

1. ΤΟΙΧΟΣ ΦΕΡΟΝΤΗΣ
 2. ΚΑΤΑΚΟΡΥΦΑ
 3. ΚΑΤΑΚΟΡΥΦΑ
 4. ΚΑΤΑΚΟΡΥΦΑ
 5. ΚΑΤΑΚΟΡΥΦΑ
 6. ΚΑΤΑΚΟΡΥΦΑ
 7. ΚΑΤΑΚΟΡΥΦΑ
 8. ΚΑΤΑΚΟΡΥΦΑ
 9. ΚΑΤΑΚΟΡΥΦΑ
 10. ΚΑΤΑΚΟΡΥΦΑ

ΠΙΝΑΞ 7. — ΓΕΝΙΚΑΙ ΔΙΑΤΑΞΕΙΣ ΦΕΡΟΝΤΩΝ ΟΡΓΑΝΙΣΜΩΝ ΚΤΙΡΙΩΝ ΥΠΟ ΜΟΡΦΗΝ ΣΤΟΙΧΙΩΝ

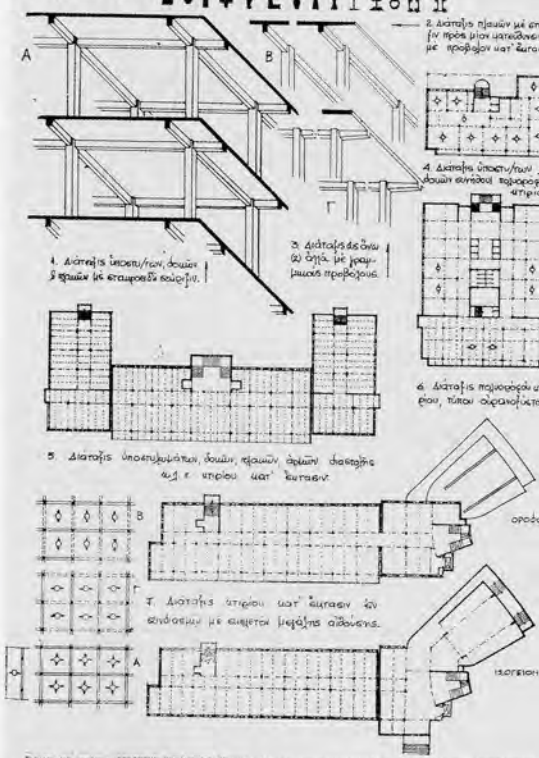

1. ΤΟΙΧΟΣ ΦΕΡΟΝΤΗΣ
 2. ΚΑΤΑΚΟΡΥΦΑ
 3. ΚΑΤΑΚΟΡΥΦΑ
 4. ΚΑΤΑΚΟΡΥΦΑ
 5. ΚΑΤΑΚΟΡΥΦΑ
 6. ΚΑΤΑΚΟΡΥΦΑ
 7. ΚΑΤΑΚΟΡΥΦΑ
 8. ΚΑΤΑΚΟΡΥΦΑ
 9. ΚΑΤΑΚΟΡΥΦΑ
 10. ΚΑΤΑΚΟΡΥΦΑ

ΠΙΝΑΞ 24. — ΔΙΑΜΟΡΦΩΣΙΣ ΚΑΙ ΛΕΠΤΟΜΕΡΕΙΑΙ ΣΥΓΚΡΟΤΗΣΕΩΣ ΚΑΙ ΚΑΤΑΣΚΕΥΗΣ ΚΤΙΡΙΩΝ ΕΚ ΤΥΠΟΠΟΙΗΜΕΝΩΝ ΚΑΙ ΠΡΟΚΑΤΑΣΚΕΥΑΣΜΕΝΩΝ ΣΤΟΙΧΕΙΩΝ ΟΠΛΙΣΜΕΝΟΥ ΣΚΥΡΟΔΕΜΑΤΟΣ

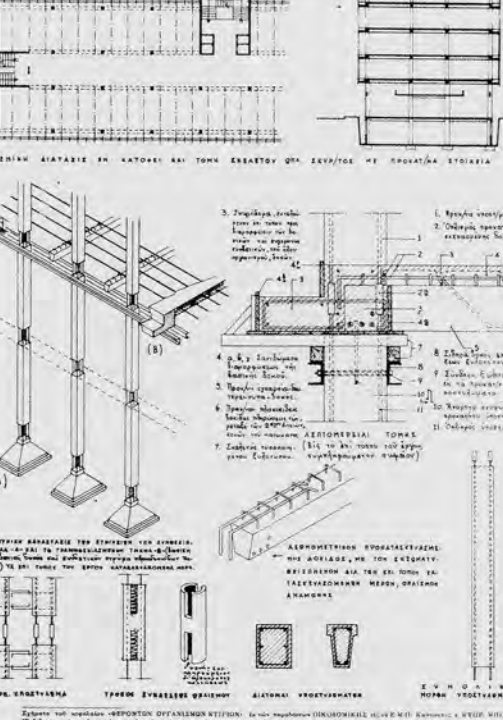

1. ΤΟΙΧΟΣ ΦΕΡΟΝΤΗΣ
 2. ΚΑΤΑΚΟΡΥΦΑ
 3. ΚΑΤΑΚΟΡΥΦΑ
 4. ΚΑΤΑΚΟΡΥΦΑ
 5. ΚΑΤΑΚΟΡΥΦΑ
 6. ΚΑΤΑΚΟΡΥΦΑ
 7. ΚΑΤΑΚΟΡΥΦΑ
 8. ΚΑΤΑΚΟΡΥΦΑ
 9. ΚΑΤΑΚΟΡΥΦΑ
 10. ΚΑΤΑΚΟΡΥΦΑ

58 ΤΟ ΝΕΟ ΜΑΘΗΜΑ ΤΗΣ ΟΙΚΟΔΟΜΙΚΗΣ

Κατόπιν, βάσει των ανωτέρω, θα γίνη η σύνθεσις εκάστης κατασκευής και περαιτέρω η όλη οικοδομική συγκρότησις του έργου. Μόνον αν τηρηθή πιστά η τοιαύτη σειρά εργασίας είναι δυνατόν να προκύψουν οικοδομικαί λύσεις και κατασκευαί, πλήρεις από επιστημονικής και πρακτικής πλευράς, προσηρμοσμένοι όσον το δυνατόν καλύτερα εις τον σκοπόν που πρόκειται να εξυπηρετήσουν και τέλος πραγματοποιήσιμοι, από απόψεως υλικών, μέσων, τεχνικού προσωπικού και οικονομικών δυνατοτήτων, και ακόμη, μορφολογικώς καλαίσθητοι.

Φυσικά θεμελιακόν ρόλον εις την σύνθεσιν κάθε οικοδομικής κατασκευής, θα παίξουν, όπως και εις κάθε άλλην περίπτωσην δημιουργικού έργου, η φαντασία, η κρίσις, η επινοητικότης και η επιστημονικότης, τα φυσικά προσόντα δηλαδή του οικοδόμου, περαιτέρω δε, μόρφωσις και η πείρα του.

23.

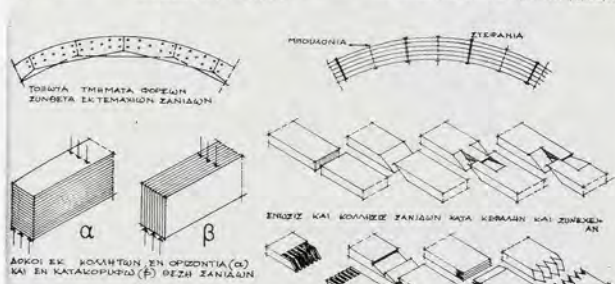
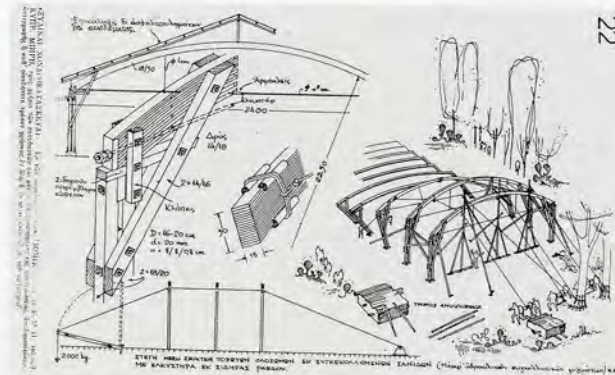

22

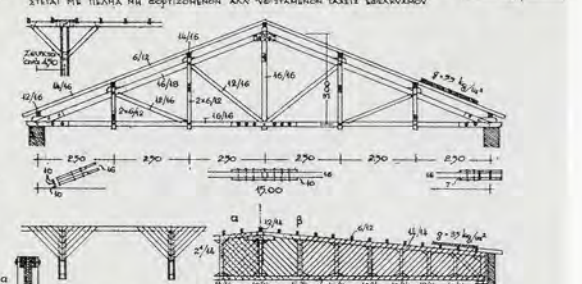
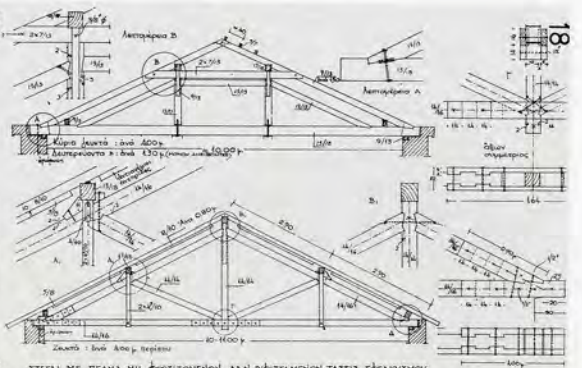

22,23. Σχέδια του Κυπριανού Μπίρη που χρησιμοποιήθηκαν για την εικονογράφηση του έργου του "Τοιχοποιία και συναφείς κατασκευαί" (1967), καθώς και για τα έργα "Ευλεία και ξυλουργική" (1935), "Κουφώματα και πίνακες ξύλινων χονδροκατασκευών" (1955-1970), και "Πίνακες φερόντων οργανισμών κτιρίων" (1960). Τα βιβλία αυτά χρησιμοποιήθηκαν για τη διδασκαλία της Οικοδομικής στα εγκύκλια μαθήματα της Σχολής Αρχιτεκτόνων κατά την εικοσαετή του θητεία ως καθηγητή.

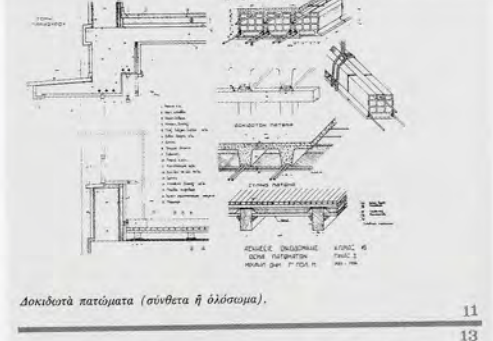
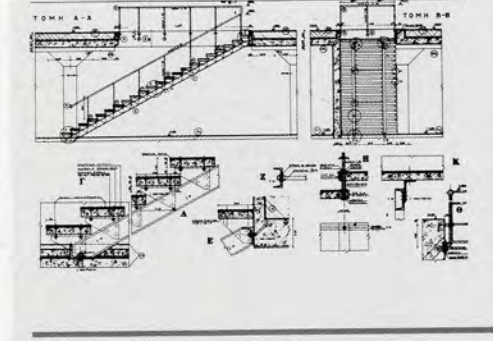
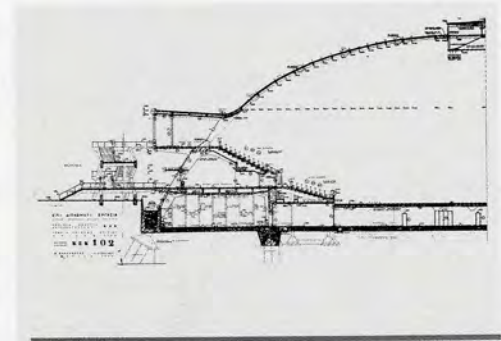
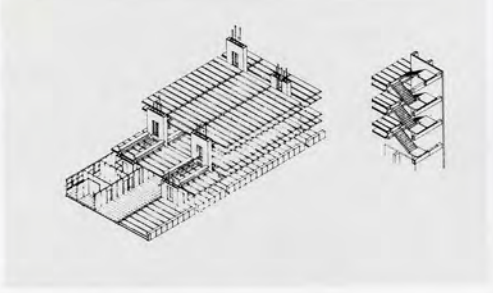
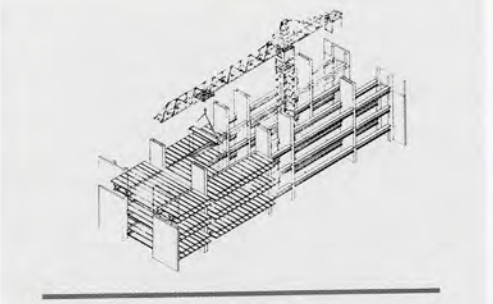
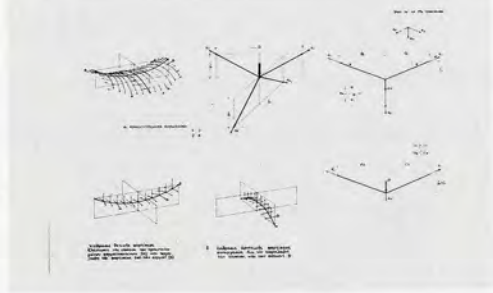
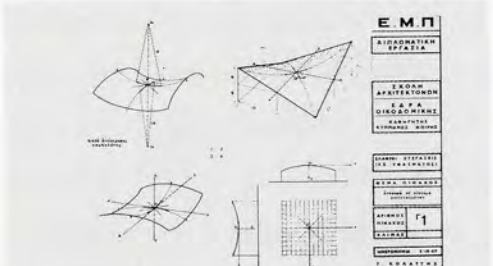
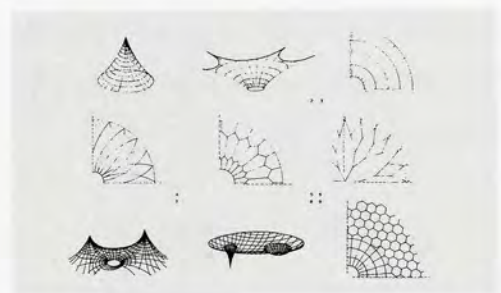
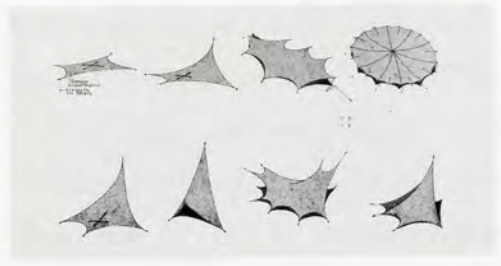

Δοκίμοτά πατώματα (σύνθετα ή οδόστρωμα).

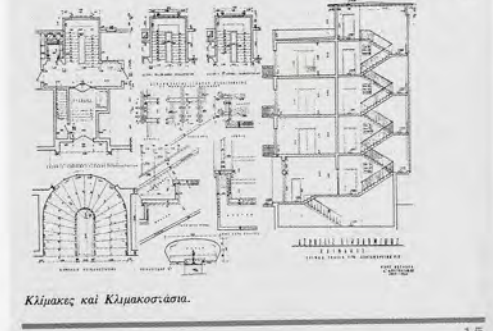
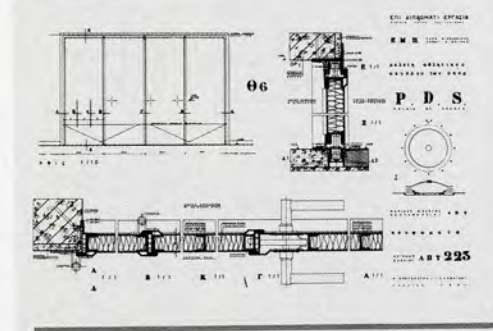
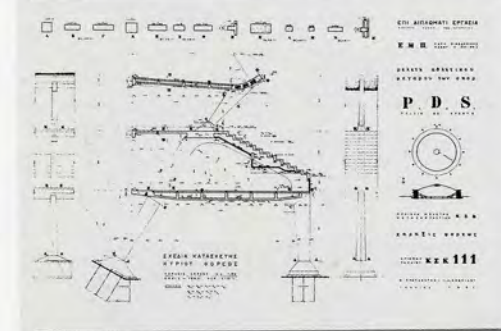

Κλίμακες και Κλιμακοστάσια.

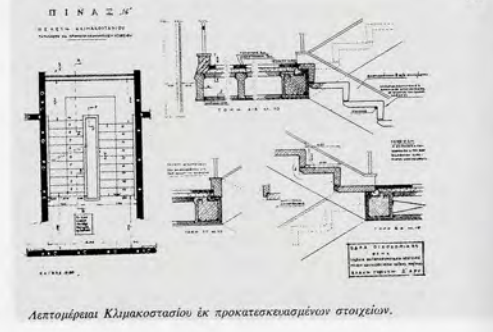
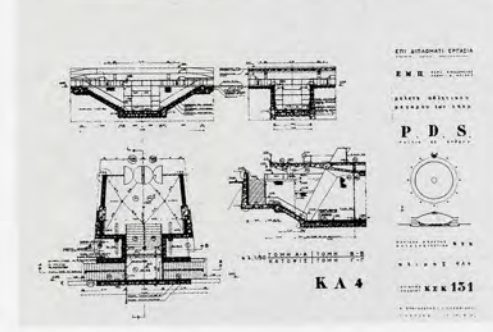
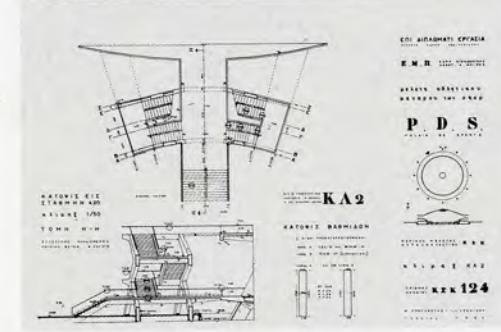

Λεπτομέρειες Κλιμακοστασίου εκ προκατεσκευασμένων στοιχείων.

ΕΚΥΡΟΔΕΜΑΤΑ

ΣΧΗΜΑΤΑ ΑΥΤΑ ΣΤΟ ΜΟΝΟ ΤΗΣ ΓΑΛΑΤΙΑ

Το ύψος της άνωλης ανεφάρται από τον κλίση του τόξου και από το βάρος του υλικού. Η άνωλη είναι από 10 έως 20 εκατοστά και το ύψος του υλικού από 10 έως 20 εκατοστά. Η άνωλη είναι από 10 έως 20 εκατοστά και το ύψος του υλικού από 10 έως 20 εκατοστά.



ΑΝΟΡΤΗΣΕΙΣ ΚΑΛΩΔΙΩΝ ΚΑΤΑ ΤΟΝ ΤΥΠΟ ΤΗΣ ΜΕΤΑΒΑΤΗΣ

ΠΛΗΡΕΣ ΔΙΑΚΟΜΙΣΤΕΣ ΣΤΟ ΟΥΛΟ

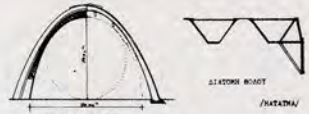

Το ύψος της άνωλης ανεφάρται από τον κλίση του τόξου και από το βάρος του υλικού. Η άνωλη είναι από 10 έως 20 εκατοστά και το ύψος του υλικού από 10 έως 20 εκατοστά. Η άνωλη είναι από 10 έως 20 εκατοστά και το ύψος του υλικού από 10 έως 20 εκατοστά.

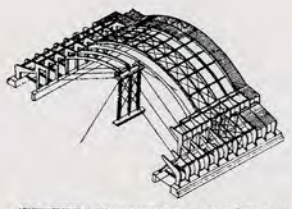

ΑΝΟΡΤΗΣΕΙΣ ΚΑΛΩΔΙΩΝ ΚΑΤΑ ΤΟΝ ΤΥΠΟ ΤΗΣ ΜΕΤΑΒΑΤΗΣ

ΕΠΙΠΕΔΟΝ

Η ανόρτησις κλωδίων με προσαρμοσμένα στοιχεία έδωκε την δυνατότητα να κατασκευασθούν δομές με διάμετρο από 10 έως 20 μέτρα. Η ανόρτησις κλωδίων με προσαρμοσμένα στοιχεία έδωκε την δυνατότητα να κατασκευασθούν δομές με διάμετρο από 10 έως 20 μέτρα. Η ανόρτησις κλωδίων με προσαρμοσμένα στοιχεία έδωκε την δυνατότητα να κατασκευασθούν δομές με διάμετρο από 10 έως 20 μέτρα.

24,25 θέμα: Συγκέντρωση και ταξινόμηση γνωσιολογικού υλικού περί των εν χρήση ελαφρών, εξ' εύκαμπτων υλικών, στεγάσεων. 1969
Συντάκτης: Κολαΐτης Γεώργιος

26 θέμα: Πλήρης μελέτη κατασκευής μεγάλου κτιριοδομικού συγκροτήματος (γενικού νοσοκομείου 750 κλινών δεδομένης κτιριολογικής συνθέσεως). 1966
Συντάκτες: Μπίρης Δημήτρης, Κυδωνιάτης Φοίβος.

27,28 θέμα: Palais de sports. 1964
Συντάκτης: Λεωνίδου Ιωάννης.

29 Ενδεικτική πινακίδα με θέματα ασκήσεων οικοδομικής: δοκιδωτά πατώματα, κλίμακες, λεπτομέρειες κλιμακοστασίου εκ προκατασκευασμένων στοιχείων.

30 θέμα: Ιστορική συγκριτική ανασκόπηση της εξέλιξης του φέροντος οργανισμού των κτιριοδομικών έργων (των βασικών και των συμπληρωματικών στοιχείων συνθέσεως του). 1957
Συντάκτης: Δεσύλλας Νικόλαος.

ΕΥΧΡΟΝΟΙ ΤΥΠΟΙ ΑΝΟΡΤΗΣΕΩΝ ΚΑΤΑΚΕΥΣΩΝ



Κατασκευή ανόρτησης κατασκευής πλήρους καμυλωμένης εναντίον της επίδρασης του ανέμου.

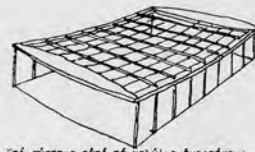

Το σύστημα από τα καλώδια αναρτήσεως διαχωρίζονται σε δύο ομάδες που αντέχονται μεταξύ τους με δύο άλλες ομάδες κατά μήκος φερμένες από στόλους και οι οποίες έσορροπούν τις τάσεις των καλωδίων.



Πλάκα από πλετόν άρμη φερόμενη σε στήλη καλωδίου.



Δίκτυο ανερτημένης κατασκευής επί του έδαφους από της άνωφάσεώς του.



Στόν τρόπον αυτόν συγκροτήσκει της ανερτημένης κατασκευής καθεμιά από τα καλώδια τοποθετούμενα επί οί άνωλης φέρουν την έπιπεδοτητα.



Ανώρτησις των υποστηλωμάτων της μιας πλευράς και άγκυρωσις των στόλων.



Ανώρτησις των καλωδίων του προηγούμενου συστήματος από δύο σημεία.



Ανώρτησις επί των υποστηλωμάτων της άλλης πλευράς.



Ανώρτησις των καλωδίων από μιά κυκλική δοκή και πλήρωσις των κενών από πλάκες πλετόν άρμη.



Σεντωμένο δίχτυ πάνω σε δύο τόξα κεκλιμένα διασταυρούμενα μεταξύ τους.

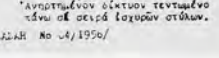

Ανωρτημένη δίκτυον τεταμένο πάνω σε σειρά ίσων στόλων.



Ανωρτημένη δίκτυον τεταμένο πάνω σε σειρά ίσων στόλων.

ΕΠΙΠΕΔΟΝ ΤΥΠΟΥ ΤΟΥ ΠΡΑΚΤΟΥ ΤΗΣ ΤΡΑΠΙΖΗΣ ΤΗΣ ΕΡΩΣ



ΑΝΟΡΤΗΣΕΙΣ ΤΩΝ ΣΤΟΛΩΝ ΤΗΣ ΕΡΩΣ



ΑΝΟΡΤΗΣΕΙΣ ΤΩΝ ΣΤΟΛΩΝ ΤΗΣ ΕΡΩΣ

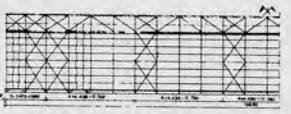

ΚΑΤΟΧΕΣ ΣΥΣΤΗΜΑΤΟΣ ΚΑΤΑ ΤΟΝ ΤΥΠΟ ΤΗΣ ΤΡΑΠΙΖΗΣ ΤΗΣ ΕΡΩΣ

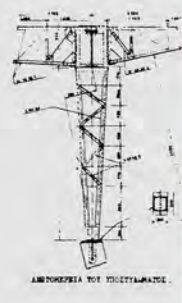

ΑΝΟΡΤΗΣΕΙΣ ΤΩΝ ΣΤΟΛΩΝ ΤΗΣ ΕΡΩΣ

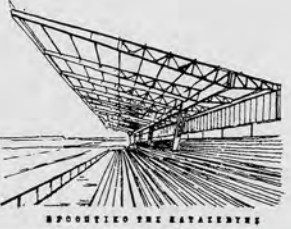

ΕΠΙΠΕΔΟΝ ΤΥΠΟΥ ΤΗΣ ΤΡΑΠΙΖΗΣ ΤΗΣ ΕΡΩΣ

Μο. Ολο.

Μο. Ολο.
 Μο. Ολο.
 Μο. Ολο.
 Μο. Ολο.
 Μο. Ολο.

Μο. Ολο.

Μο. Ολο.
 Μο. Ολο.
 Μο. Ολο.
 Μο. Ολο.
 Μο. Ολο.
 Μο. Ολο.

Μο. Ολο.
 Μο. Ολο.
 Μο. Ολο.

Μο. Ολο.

1970-71

- 1° Κρίση στην αγορά
- 2° Κρίση στην αγορά
- 3° Κρίση στην αγορά
- 4° Κρίση στην αγορά
- 5° Κρίση στην αγορά
- 6° Κρίση στην αγορά
- 7° Κρίση στην αγορά
- 8° Κρίση στην αγορά
- 9° Κρίση στην αγορά

ΔΙΔΑΣΚΟΝΤΕΣ ΕΔΡΑΣ ΟΙΚΟΔΟΜΙΚΗΣ

Οι επιστήμονες που συνεργάστηκαν με τον καθηγητή Κυπριανό Μπίρη ως επιμελητές ή βοηθοί κατά το διάστημα 1953 - 1972 είναι κατά χρονολογική σειρά οι εξής:

Z. Τζάρτζανος.....	Αρχιτέκτων	Γ. Λαμπρίδης.....	Αρχιτέκτων
I. Παπαλιόπουλος.....	Αρχιτέκτων	Δ. Σάρρος.....	Αρχιτέκτων
N. Εφέσιος.....	Αρχιτέκτων	A. Φρατζιάκομο.....	Αρχιτέκτων
Φ. Βώκος.....	Αρχιτέκτων	A. Δόξας.....	Αρχιτέκτων
Αλ. Ζάννος.....	Αρχιτέκτων	Γρ. Μαυρομάτης.....	Αρχιτέκτων
X. Δρίβας.....	Αρχιτέκτων	Δ. Αγορόπουλος.....	Αρχιτέκτων
Γ. Μυλωνάς.....	Αρχιτέκτων	Κυρ. Κυριακίδης.....	Αρχιτέκτων
Γ. Ρωμαίος.....	Πολ. Μηχανικός	Δ. Παπαϊωάννου.....	Αρχιτέκτων
Ο. Δουμάνης.....	Πολ. Μηχανικός	I. Λεωνίδου.....	Αρχιτέκτων
Χρ. Κιρπότην.....	Πολ. Μηχανικός	Δ. Παπαθανασίου.....	Πολ. Μηχανικός
Στ. Βασιλείου.....	Αρχιτέκτων	Δ. Λυρίγκος.....	Αρχιτέκτων
N. Καλογεράς.....	Αρχιτέκτων	Π. Τουλιάτος.....	Αρχιτέκτων
Λ. Τριανταφυλλίδης.....	Αρχιτέκτων	Κ. Ξανθόπουλος.....	Αρχιτέκτων
B. Γρηγοριάδης.....	Αρχιτέκτων	Δ. Βλάμης.....	Αρχιτέκτων
Γ. Μελετόπουλος.....	Αρχιτέκτων	Θ. Σαρτζετάκη.....	Αρχιτέκτων
A. Γιαμαλάκη.....	Αρχιτέκτων	Γ. Σκοτίδας.....	Αρχιτέκτων
P. Τραυλού.....	Αρχιτέκτων	E. Ευαγγελινός.....	Αρχιτέκτων
I. Βογιατζής.....	Αρχιτέκτων	Γ. Μακρής.....	Αρχιτέκτων
A. Ρωμανός.....	Αρχιτέκτων		

31. Χειρόγραφες σημειώσεις του καθηγητή Κυπριανού Μπίρη σχετικά με τη θεματική αλλά και χρονική οργάνωση του νέου μαθήματος της Οικοδομικής του ακαδημαϊκού έτος 1970-1971.

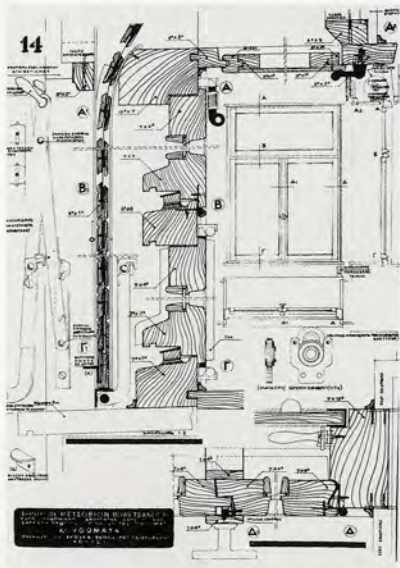

Λεπτομέρεια ξύλινου παραθύρου με ακούρα ρολά

32



33



34



35



36



37

32. Πινακίδα-βοήθημα συμπλήρωσης του μαθήματος της οικοδομικής με σχέδια του Κυπριανού Μπίρη. Παρόμοιες πινακίδες καθώς και ξύλινα προπλάσματα υπάρχουν ακόμα στην έδρα της οικοδομικής.

33. Το ΙΚΑ επί της οδού Πειραιώς.

34. Σπουδή γυμνού, σχέδιο με μολύβι, φοιτητικό έργο του Κυπριανού Μπίρη.

35. Το 401 Γενικό Στρατιωτικό Νοσοκομείο Αθηνών (ΓΣΝΑ) επί της λεωφόρου Μεσογείων.

36. Σπουδή βυζαντινού κιονόκρανου, πρόπλασμα από πηλό, φοιτητικό έργο του Κυπριανού Μπίρη.

37. Διπλοκατοικία μηχανικού Φιλίππη.

38. Φωτογραφία του Κυπριανού Μπίρη την εποχή του ταξιδιού στις Ηνωμένες Πολιτείες, όπου διητέλεσε επίσημος αντιπρόσωπος της ελληνικής αποστολής. (1946-1947)



Κυπριανός Μπίρης του Ηλία γεννήθηκε στη Χαλκίδα το 1907 μικρότερος από 4 αδέρφια εκ των οποίων οι δύο, ο Κώστας και ο Γεώργιος Μπίρης, ήταν γνωστοί τεχνικοί, μελετητές, πολεοδόμοι και ερευνητές όπως και ο ίδιος.



Σ Π Ο Υ Δ Ε Σ

Ο Κυπριανός Μπίρης ήταν απόφοιτος του Βαρβακείου (1923). Σπούδασε Αρχιτεκτονική στο ΕΜΠ (1928) και μετά ως υπότροφος εξειδικεύθηκε στο Μόναχο κατά τη διετία 1933-35 σε κτίρια Υγιεινής, Νοσοκομεία και γενικά κτίρια Κοινωνικής Πρόνοιας. Το 1952 αναγορεύτηκε διδάκτωρ της Αν. Σχολής Αρχιτεκτόνων του ΕΜΠ.

Σ Τ Α Δ Ι Ο Δ Ρ Ο Μ Ι Α

Άρχισε τη σταδιοδρομία του ως Αρχιτέκτων εργαζόμενος στο Πανεπιστήμιο Αθηνών (1929-32). Συμμετείχε, στη συνέχεια, στη δημιουργία του οικισμού της Εθνικής Τραπέζης στη Φιλοθέη για δύο χρόνια. Γυρίζοντας από τη Γερμανία ανέλαβε διευθυντής της νέας υπηρεσίας Μελετών και Κατασκευών Κτιρίων Υγιεινής Νοσηλείας και Κοινωνικής Πρόνοιας του Υπουργείου Κοινωνικής Πρόνοιας και Υγιεινής. Στα 17

χρόνια (1937-53) που παρέμεινε στην Υπηρεσία πραγματοποιήθηκαν τα πρώτα σύγχρονα νοσοκομεία της χώρας μας, όπως του Πειραιώς, της Σπάρτης, της Σάμου, της Λαμίας, το Παναρκαδικό της Τριπόλεως, το νοσοκομείο ΑΧΕΠΑ στη Θεσσαλονίκη, το μαιευτήριο "Αλεξάνδρα", το νέο Ψυχιατρείο Αθηνών, τα σανατόρια Ιωαννίνων, Λαμίας, Ασβεστοχωρίου, τα κτίρια ΙΚΑ Αθηνών και Θεσσαλονίκης καθώς και πλήθος υγειονομικοί και παιδικοί σταθμοί, γηροκομεία και ορφανοτροφεία.

Παράλληλα ιδρύει το αρχιτεκτονικό του γραφείο (1930) στο οποίο δραστηριοποιείται έως το 1975 και στη συνέχεια το παραδίδει, παραμένοντας ως σύμβουλος, στους γιους του Τάσο και Δημήτρη Μπίρη. Στο γραφείο του εκπονήθηκαν μελέτες για μεγάλα έργα κοινωνικής πρόνοιας, όπως τα Γενικά Νοσοκομείο του Μ.Τ.Σ., του ΙΚΑ Θεσσαλονίκης, των Τρικάλων, της Χαλκίδας καθώς και το 401 Γενικό Στρατιωτικό Νοσοκομείο Αθηνών, το Ογκολογικό Ινστιτούτο Μεταξά στον Πειραιά, το μεγαλύτερο στην Ελλάδα Γενικό Νοσοκομειακό Συγκρότημα του Πανεπιστημίου Αθηνών, (1300 κλινών), το Οφθαλμολογικό Κέντρο Αθηνών και το Χειρουργικό Περίπτερο στη "Σωτηρία". Επίσης μελέτησε μεγάλα κτίρια γραφείων και χώρων εκπαίδευσης όπως τα μέγαρα υγειονομικών και διοικητικών υπηρεσιών του ΙΚΑ Αθηνών και Πειραιώς, την Οδοντιατρική Σχολή του Πανεπιστημίου Αθηνών, το Αρχηγείο Στρατού, το Ειδικό κτίριο Τυπογραφείου Στρατού και Γενικών Αποθηκών Χάρτου, το Θεολογικό Φροντιστήριο και Οικοτροφείο Μονής Πετράκη, τα Κτίρια Διοίκησης της εταιρείας "Χαλυβουργική Α.Ε.", το Τηλεπικοινωνικό Κέντρο Αθηνών, Ζακύνθου, Αργοστολίου και το Ξενοδοχείο Αίγλη Αιδηψού. Τέλος πραγματοποίησε πολλά ιδιωτικά έργα: πολυκατοικίες, κτίρια γραφείων και καταστημάτων και μεμονωμένες κατοικίες.

Ο Κυπριανός Μπίρης υπήρξε κατ' αρχήν επιμελητής του Εθνικού Μετσοβίου Πολυτεχνείου κατά την περίοδο 1929-1942 στις έδρες "Κατασκευής" (Καθηγητής Ε. Κριεζής) και "Αρχιτεκτονικών Συνθέσεων" (Καθηγητής Δ. Κουρεμένος). Δίδαξε επίσης για δύο χρόνια (1934-36) στις ίδιες περιοχές στο Πολυτεχνείο του Μονάχου ως "έκτακτος διδάσκων". Το 1953 εκλέγεται τακτικός καθηγητής των Σχολών Αρχιτεκτόνων και Πολιτικών Μηχανικών του ΕΜΠ στην έδρα της "Οικοδομικής". Παράλληλα κηδεμόνευσε κατά μεγάλα διαστήματα την έδρα των "Αρχιτεκτονικών Συνθέσεων" της Σχολής Αρχιτεκτόνων. Διετέλεσε Κοσμήτωρ της Αρχιτεκτονικής Σχολής και Συγκλητικός επανειλημμένα. Το 1969 εκλέγεται Αντιπρύτανης του ΕΜΠ, ο πρώτος Αρχιτέκτων Καθηγητής στην ιστορία του Ιδρύματος. Η Δικτατορία δεν του επέτρεψε, με την αλλαγή του σχετικού Νόμου, να συνεχίσει την αντιπρυτανεία του και να γίνει Πρύτανης τη διετία 1972-74. Στα πλαίσια των καθηκόντων του ως τακτικού καθηγητή του ΕΜΠ υπήρξε μέλος πολλών Επιτροπών Υπουργείων, όπως το Γενικό Συμβούλιο Δημοσίων Έργων, το Συμβούλιο Οικισμού, το Ανώτατο Γνωμοδοτικό Συμβούλιο και επικεφαλής της Επιτροπής Οικιστικής Πολιτικής της χώρας για τη σύνταξη του Πρώτου 25ετούς Προγράμματος Οικονομικής

ΑΚΑΔΗΜΑΪΚΗ ΔΡΑΣΤΗΡΙΟΤΗΤΑ

Αναπτύξεως, του Δ.Σ. του Οργανισμού Σχολικών Κτιρίων κλπ. Επίσης υπήρξε Πρόεδρος του Ελληνικού Τμήματος της Διεθνούς Ενώσεως Αρχιτεκτόνων (U.I.A.), της Ελληνικής Επιτροπής του Διεθνούς Συμβουλίου για τις Κτιριοδομικές Κατασκευές (CIB) και τεχνικός σύμβουλος πολλών Οργανισμών και Ιδρυμάτων, όπως της Εθνικής Τράπεζας. Τέλος, συμμετείχε ως αντιπρόσωπος της Ελλάδος σε πολλά διεθνή συνέδρια και αποστολές.

Γ Ε Ν Ι Κ Ο Τ Ε Ρ Η Δ Ρ Α Σ Η

Ο Κυπριανός Μπίρης είχε έντονη παρουσία και στην κοινωνική και πολιτική ζωή της Χώρας. Υπήρξε Βουλευτής Επικρατείας στην πρώτη Κυβέρνηση Κ. Καραμανλή μετά τη μεταπολίτευση (1974-1977) και Υφυπουργός Δημοσίων Έργων. Το έργο του ήταν ιδιαίτερα σημαντικό και επηρεάζει ακόμα και σήμερα την οικιστική δραστηριότητα της Ελλάδας. Συνέταξε δύο βασικά άρθρα του Συντάγματος του 1974, τα άρθρα 21 για την κατοικία των αστέγων και 24 για τη Χωροταξία, την Προστασία του Φυσικού και Πολιτιστικού μας Περιβάλλοντος και τη Ρύθμιση της Οικιστικής Γης και των υποχρεώσεων της Γεωκτησίας. Τα άρθρα αυτά, πρωτοποριακά για την εποχή τους, αποτέλεσαν το πλαίσιο όπου κινήθηκε όλη η οικιστική και πολεοδομική θεσμική δραστηριότητα τα επόμενα 25 χρόνια και είχαν ως αποτέλεσμα την ίδρυση αφενός ενός αυτοδύναμου κυβερνητικού φορέα του Υπουργείου Περιβάλλοντος, Χωροταξίας και Οικισμού (που μετέπειτα επανασυγχωνεύθηκε με το Υπουργείο Δημοσίων Έργων και δημιουργήθηκε το Υ.ΠΕ.ΧΩ.Δ.Ε.), αφετέρου ενός Οργανισμού που λειτουργεί και σήμερα, της ΔΕΠΟΣ, και που αποτελεί το βασικό όργανο εφαρμογής της εκάστοτε κρατικής Πολιτικής

Πέραν των ανωτέρω, ως υπεύθυνος υφυπουργός και βαθύς γνώστης των σχετικών προβλημάτων ο Κυπριανός Μπίρης ασχολήθηκε με καθημερινά προβλήματα του οικιστικού μας περιβάλλοντος, θεσμοθετώντας μέτρα για τον προέλεγχο των οικοδομικών αδειών, την ανάσχεση των παρεκκλίσεων, την προστασία των παραδοσιακών οικισμών και την παραμόρφωση του ελληνικού τοπίου και ιδιαίτερα των ακτών, με την ασύδοτη λατόμηση ή τη διασπορά μεγάλων κτιρίων στο ευαίσθητο ελληνικό τοπίο.

Ο Κυπριανός Μπίρης πέθανε το 1990.

ΚΥΠΡΙΑΝΟΥ Η. ΜΠΙΡΗ

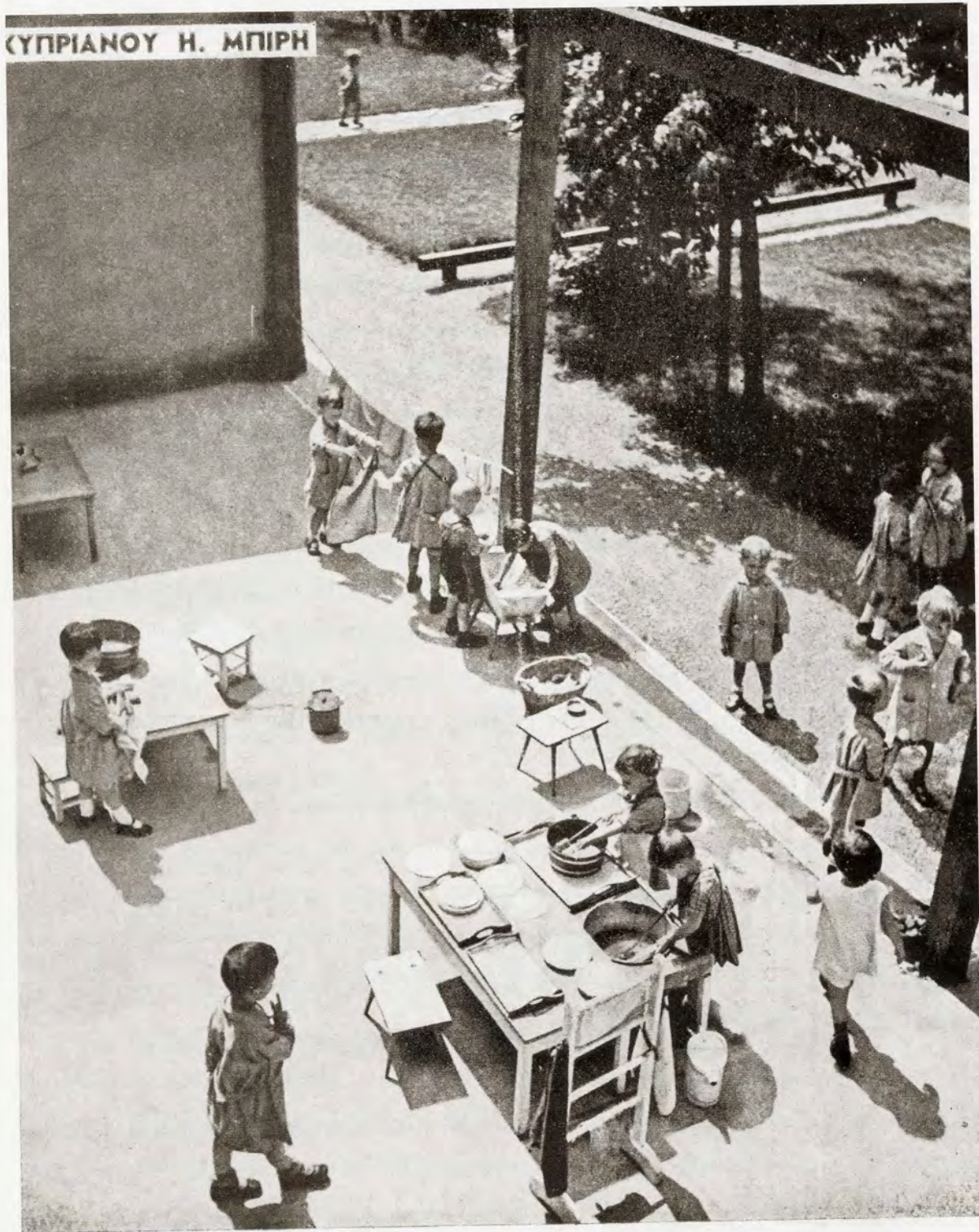

ΚΥΠΡΙΑΝΟΥ
Η. ΜΠΙΡΗ

1945

ΕΚΔΟΣΗ
ΓΛΑΡΟΥ

ΝΗΠΙΑΓΩΓΕΙΑ

“Ξυλεία και Ξυλουργική” (1935, μετά του αδελφού του Κώστα) “LUNGENHEILSTATTE FUR GRIECHENLAND”, Μόναχο (δημοσίευση στο “MODERNE BAUFORMEN” 1935 και στην “Ελληνική Ιατρική” 6/1936) “Νηπιαγωγεία”, 1945, “Κτιριολογία και Οικοδομική των Χειρουργικών Συγκροτημάτων” (Διατριβή επί Διδακτορία 1952, Δημοσίευσις: “Αρχαία Υγιεινής” (3/1952). Συγγράμματα της Έδρας: “Κουφώματα, ξύλινα και μεταλλικά”, 1955, “Τοιχοποιΐαι, Τοίχοι και Συναφείς Κατασκευαί”, 1967, “Πατώματα, Δώματα και Συναφείς Κατασκευαί”, 1965 (επανειλημμένες επανεκδόσεις των παραπάνω). Τεύχη και Πίνακες: “Φέροντες Οργανισμοί Κτιριακών Έργων”, 1967, “Ξύλινοι Χονδροκατασκευαί”, 1971. Γενικά Τεχνολογικά: Τμήμα περιεχομένου και Γενική ευθύνη του Συνόλου εκδόσεως του Ογκώδους Συγγράμματος “Δομική Προκατασκευή”, 1972, “Οικοδομικά Συστήματα” (εργασία ερεύνης του Σπουδαστηρίου της Έδρας της Οικοδομικής, 2 τόμοι, (1969-1970), “Το Συναισθηματικό στοιχείο στον χαρακτήρα της εποχής μας”, (Επετηρίδα του ΕΜΠ 1971) κλπ.

“Η Αστική Πολυκατοικία”, Τ.Χ. (Τεχνικά Χρονικά), Επιστημονική Έκδοσις, 1932, “Τύρω από τις παρεξηγήσεις της Νέας Αρχιτεκτονικής” α΄, Τ.Χ. Β΄, 1935, “Οικοδομικαί Κατασκευαί εν Σουπδιά”, Τ.Χ. 1952, “Συγκρότησις Μελετών και Εκτέλεσις Κτιριακών Έργων”, Τ.Χ. 1952, “Το Νοσηλευτικόν Ίδρυμα Εργατών Θαλάσσης”, Τ.Χ. 1952, ανάλογη ανακοίνωσις στην ΑΡΧΙΤΕΚΤΟΝΙΚΗ 1957, “Το Συναισθηματικό Θέμα στη σύγχρονη Αρχιτεκτονική”, ΖΥΓΟΣ 1956, “Πανηγυρικός 25 Μαρτίου”, Δημοσίευσις σε ειδικό Τεύχος ΕΜΠ, 1957 “Ο Δημήτρης Πικιώνης σαν Οικοδόμος”, ΖΥΓΟΣ 1958, “Η εύστοχος επιλογή και μόρφωσις των νέων Αρχιτεκτόνων επί συγχρόνων βάσεων”, Τ.Χ. 1936, “Η φθορά των Αρχαίων Μνημείων”, ΚΑΘΗΜΕΡΙΝΗ 1959, “Απόψεις επάνω στην έρευνα για τους κινδύνους των Μνημείων της Ακροπόλεως”, ΖΥΓΟΣ 1965, “Η διάσωσις των Μνημείων της Αιγυπτιακής Νουβίας” (παρουσιάσις ενός των κρισιμότερων θεμάτων του αιώνος μας), ΚΑΘΗΜΕΡΙΝΗ 1965, “Προβλήματα του Ελληνικού Χωριού”, ΝΕΑ ΟΙΚΟΝΟΜΙΑ 1965, “Σύγχρονος Νοσοκομειακή Αρχιτεκτονική”, ΚΑΘΗΜΕΡΙΝΗ 1966, “Το Οικιστικό θέμα της Χώρας”, ΝΕΑ ΟΙΚΟΝΟΜΙΑ 1966, “Ο Οικισμός της Χώρας”, ΚΑΘΗΜΕΡΙΝΗ (Α΄ και Β΄ άρθρα), 1966, “Το Ύψος των Κτιρίων της Πρωτευούσης”, ΟΙΚΟΝΟΜΙΚΟΣ ΤΑΧΥΔΡΟΜΟΣ 1966, “Το Συναισθηματικό θέμα στην Σύγχρονη Χωροταξία” (ομιλία στο αντίστοιχο Σεμινάριο Περιφερειακής Αναπτύξεως, 1971), “Η Σύγχρονος Δομική Προκατασκευή” και “Τα Συμπεράσματα του Σεμιναρίου Δομικής Προκατασκευής (ανακοινώσεις εις το υπό την ευθύνην του οργανωθέν υπό του ΤΕΕ Ειδικόν Σεμινάριον, και δημοσίευσις σχετική για το αναφερθέν - παραγγρ. α΄ - ογκώδες αντίστοιχον Σύγγραμμα 1972), “Χρήσις και Προστασία της Οικιστικής Γης” (προ και μετά την Πολεοδομία και Αξιοποίηση), ΚΑΘΗΜΕΡΙΝΗ 1975, “Δημοσία Επιχειρήσις Πολεοδομίας, Οικισμού και Στεγασέως (ΔΕΠΟΣ), ΚΑΘΗΜΕΡΙΝΗ 1976, “Η Αυθαίρετος Πολεοδομία και Οίκησις και η ΔΕΠΟΣ”, ΚΑΘΗΜΕΡΙΝΗ 1976, “Παγκόσμια Κέντρα και Δίκτυα Θεραπείας Κρισίμων Ασθενειών”, ΑΡΧΙΤΕΚΤΟΝΙΚΑ

39. Εξώφυλλο από το βιβλίο του Κυπριανού Η. Μπίρη: “ΝΗΠΙΑΓΩΓΕΙΑ”. Η κοινωνική σημασία του θέματος αλλά και ο λόγος, τα αρχιτεκτονικά παραδείγματα και το ύφος της παρουσιάσεως και εικονογράφησης του κειμένου κινούνται στις γραμμές και την ιδεολογική κατεύθυνση του Μοντέρνου κινήματος.

ΘΕΜΑΤΑ 1976, "Προστασία και Μόρφωσις του Περιβάλλοντος και του Βράχου - Βάθρου της Ακροπόλεως" (σειρά επιφυλλίδων), ΚΑΘΗΜΕΡΙΝΗ 1976, "Οι Τεχνικοί Εφαρμογής" (συνάρτησις, δραστηριότης και αξιοποιήσις των στον Τόπο μας), ΚΑΘΗΜΕΡΙΝΗ 1977, "Κρίσιμα Οικιστικά Προβλήματα" - "Τολμηρές λύσεις στην Οικιστική Πολιτική μας" (δύο ειδικά άρθρα), ΚΑΘΗΜΕΡΙΝΗ 1978, "Ο Δημήτρης Πικιώνης - ο Δάσκαλος 35 χρόνων, των Νέων Ελλήνων Αρχιτεκτόνων" (διεξοδικό άρθρο γι' αυτόν και το έργο του) ΚΑΘΗΜΕΡΙΝΗ 1979, "Το έργο της Κυβ. Καραμανλή στον Οικισμό", Επιστ. Τεύχος ΤΕΕ 4/77.

"Το Νοσηλευτικόν Ίδρυμα Μ.Τ. Στρατού" ΑΡΧΙΤΕΚΤΟΝΙΚΗ 1958, "Το οικιστικό Πρόβλημα εν Σουπδιά", ΚΑΘΗΜΕΡΙΝΗ 1958, "Σπίτι (του κ. Ι.Α.) κοντά στη θάλασσα". "Το Έργο του Λε Κορμπυζιέ, σταθμός στην Ιστορία της εποχής μας" ΚΑΘΗΜΕΡΙΝΗ 1965, "Το Εθνικόν Οφθαλμολογικό Νοσοκομείο και Κέντρον Ερεύνης Αθηνών, και ο Οίκος και η Σχολή Αδελφών Νοσοκόμων Γενικού Κρατικού Νοσοκομείου", ΑΡΧΙΤΕΚΤΟΝΙΚΗ 1965, "Ο Κακός Δαίμων της Πρωτευούσης", ΕΛΕΥΘΕΡΙΑ 1966, "Η Σύγχρονος Δομική Προκατασκευή" (ανακοινώσεις επί του ειδικού Σεμιναρίου του ΤΕΕ ΕΛ. ΚΟΣΜΟΣ 1968, "Χωροταξία - Περιβάλλον - Οίκοις - Στέγασις", ΚΑΘΗΜΕΡΙΝΗ 1975, "Ο Βράχος - το Βάθρο - το Περιβάλλον και ο Αρχαιολογικός Χώρος της Ακροπόλεως" (συνέντευξις) ΚΑΘΗΜΕΡΙΝΗ 1976 "Κοινωφελής (Δημοσία) Επιχειρήσις Πολεοδομίας, Οικισμού και Στεγάσεως, ΚΕΠΟΣ" (μετέπειτα ΔΕΠΟΣ), ΚΑΘΗΜΕΡΙΝΗ 1976, "ΔΕΠΟΣ, (αδράνειά της, κίνδυνοι και ζημιαί της)", ΒΗΜΑ 1978, "Η ΔΕΠΟΣ (Δημοσία άνευ επιχειρηματικού κέρδους), περιέρχεται στα χέρια κερδοφόρων ιδιωτικών "Επιχειρήσεων" ΚΑΘΗΜΕΡΙΝΗ (συνέντευξις) 1978.

ά ρ θ ρ α

Ο Καθηγητής Κυπριανός Μπίρης είχε τιμηθεί από την Πολιτεία με πολλές διακρίσεις, όπως ο Χρυσούς Σταυρός του Β. Τάγματος Γεωργίου του Α', ο Χρυσούς Σταυρός Ταξιαρχών του Φοίνικος και ο Χρυσούς Σταυρός Ταξιαρχών του Β. Τάγματος Γεωργίου του Α'.

Δ Ι Α Κ Ρ Ι Σ Ε Ι Σ



40. Ξύλινος μπουφές, έργο Ηλία Μπίρη - πατέρα του Κυπριανού - αρχικά άριστου επιπλοποιού, και αργότερα εμπειροτέχνη κατασκευαστή κτιριακών έργων.



ΑΡΧΙΤΕΚΤΟΝΙΚΟ ΕΡΓΟ

1

οικίες - πολυκατοικίες

1. ΟΙΚΙΑ ΤΣΑΡΔΑΚΑ ΣΤΗΝ ΑΓ. ΒΑΡΒΑΡΑ

1956-58

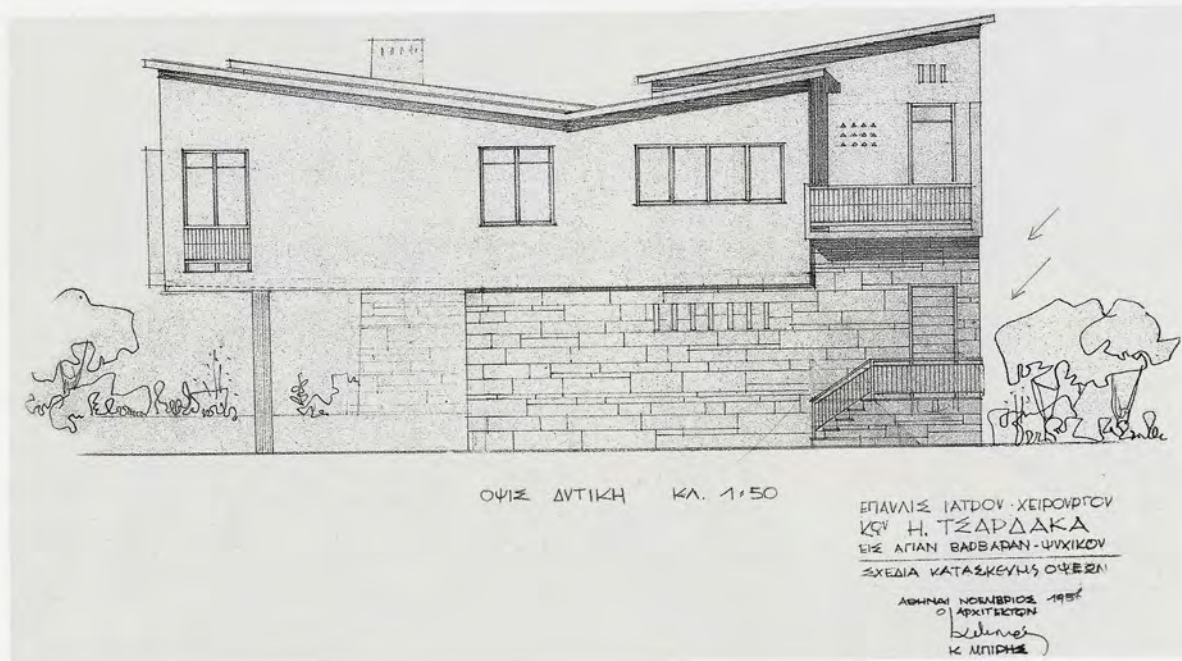
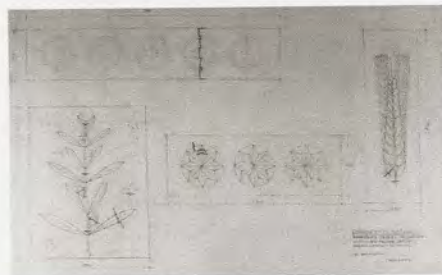

Σχέδια κατασκευής όψεων με μολύβι

2. ΟΙΚΙΑ ΠΑΠΑΛΕΟΝΑΡΔΟΥ ΣΤΗΝ ΥΔΡΑ

1940-41

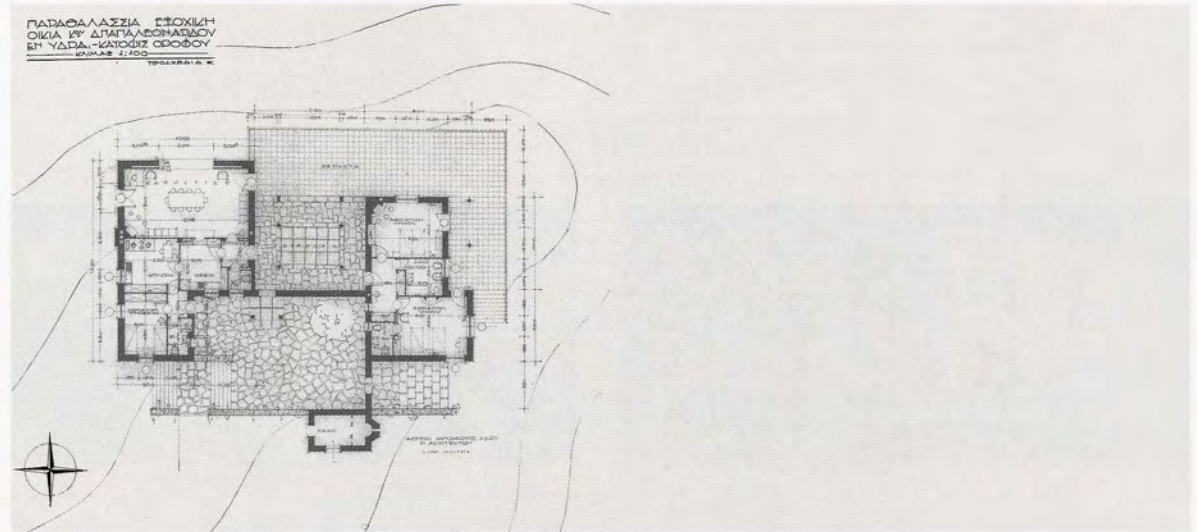

Κάτοψη ισογείου



Όψη από τη θάλασσα



Άποψη από το απέναντι οικόπεδο.

3. ΟΙΚΙΑ Ι. ΑΓΓΕΛΟΠΟΥΛΟΥ ΣΤΟ ΛΑΓΟΝΗΣΙ

1962-72



Λεπτομέρειες εσωτερικού χώρου



Όψεις εξωτερικές



Όψη ανατολική

3. ΟΙΚΙΑ Ι. ΑΓΓΕΛΟΠΟΥΛΟΥ ΣΤΟ ΛΑΓΟΝΗΣΙ

Κάτοψη Ισογείου
(Τελική πρόταση)



Εναλλακτική πρόταση
(δεν πραγματοποιήθηκε)

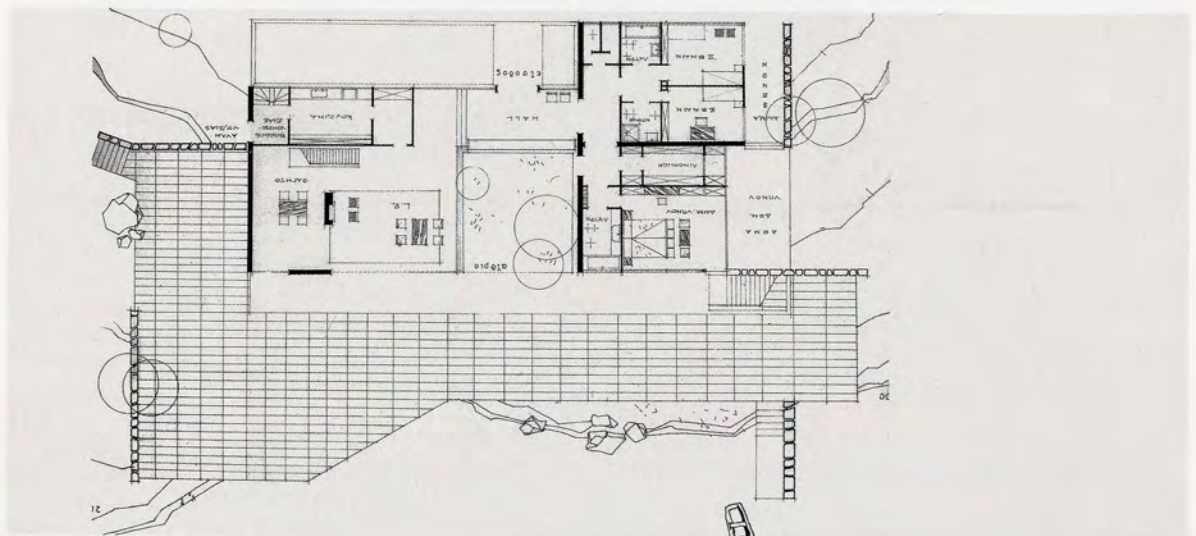

3. ΟΙΚΙΑ Ι. ΑΓΓΕΛΟΠΟΥΛΟΥ ΣΤΟ ΛΑΓΟΝΗΣΙ

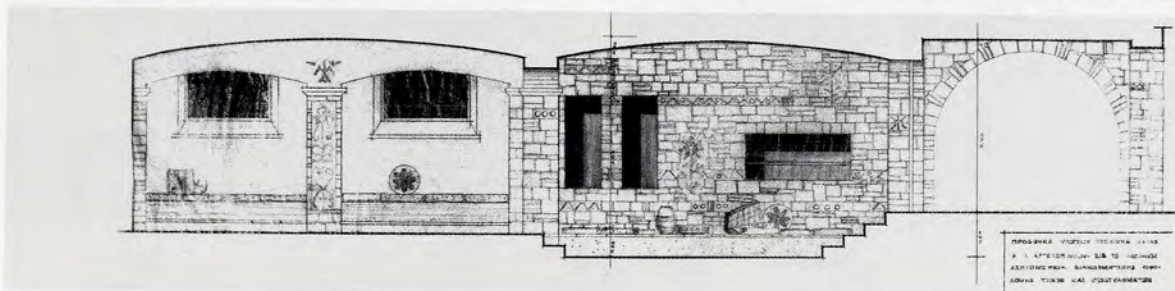

Όψεις εξωτερικές

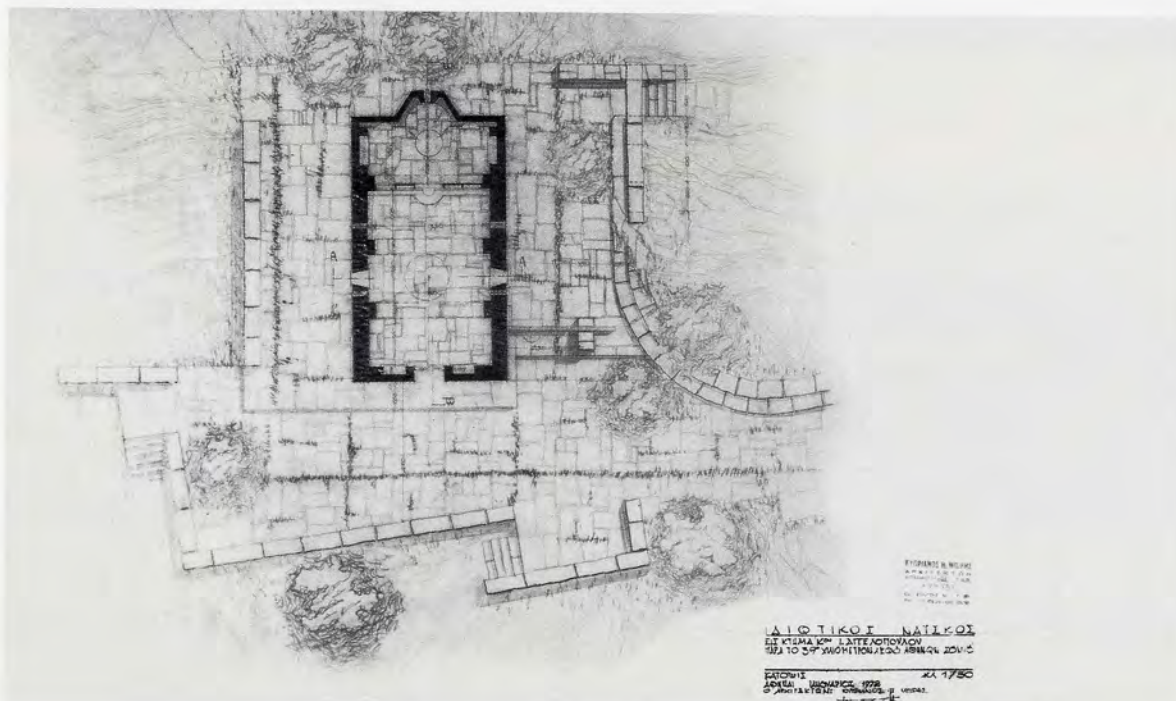

Κάτοψη ναΐσκου
Σχέδια με μολύβι

4. ΟΙΚΙΑ ΛΩΛΟΥ ΣΤΗ ΡΑΦΗΝΑ

1959-60

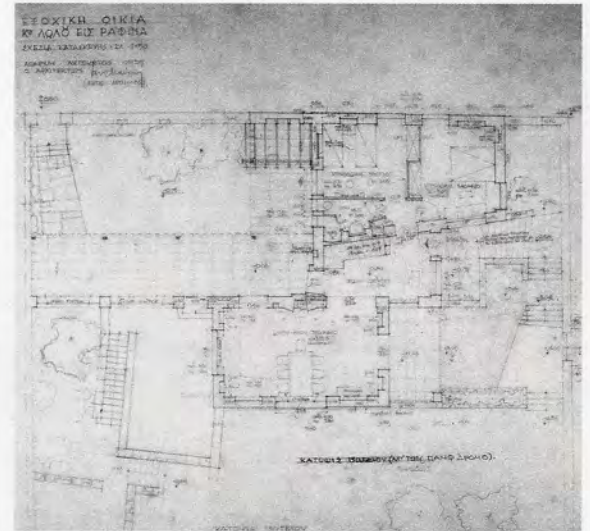
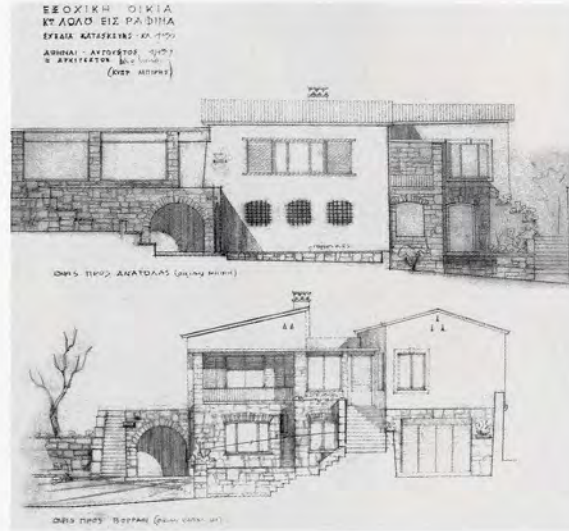

Σχέδια με μολύβι



Άποψη εσωτερικού αιθρίου

5. ΟΙΚΙΑ Κ. ΜΠΙΡΗ ΣΤΗ ΡΑΦΗΝΑ

1953-69



Όψη νοτιοδυτική

7. ΟΙΚΙΑ ΚΑΘΗΓΗΤΗ Α. ΑΡΑΒΑΝΤΙΝΟΥ

ΔΕΚΑΕΤΙΑ 1930



6. ΔΙΠΛΟΚΑΤΟΙΚΙΑ ΜΗΧΑΝΙΚΟΥ ΦΙΛΙΠΠΗ

ΔΕΚΑΕΤΙΑ 1930



8. ΠΟΛΥΚΑΤΟΙΚΙΑ ΕΠΙ ΤΩΝ ΟΔΩΝ ΚΩΛΕΤΤΗ ΚΑΙ ΣΟΛΩΝΟΣ

1937

Καθαρή εφαρμογή των απόψεων του Κ. Μπίρη για μια "ελληνική" εκδοχή του μοντερνισμού. Εδώ έχει χρησιμοποιηθεί ως υλικό κατασκευής του εξωτερικού περιβλήματος η λευκή ορθομαρμάρωση. Πέραν της νοηματικής σημασίας και του συμβολισμού του υλικού, στόχος ήταν επίσης η αύξηση της αντοχής και της οικοδομικής επάρκειας της απογυμνωμένης από προστατευτικά κυμάτια και γείσα όψης απέναντι στη φθορά του κλίματος και του χρόνου. Το "ντεσιλίδικο αρτιφισιέλ" καθιερώθηκε αργότερα ως μια ακόμη πολύ καλή προσπάθεια ολοκλήρωσης των οικοδομικών μεθόδων της "νέας αρχιτεκτονικής".



Όψη επί των οδών Κωλέττη και Σόλωνος

9. ΠΟΛΥΚΑΤΟΙΚΙΑ ΣΤΗΝ ΟΔΟ ΜΠΟΥΜΠΟΥΛΙΝΑΣ

1931

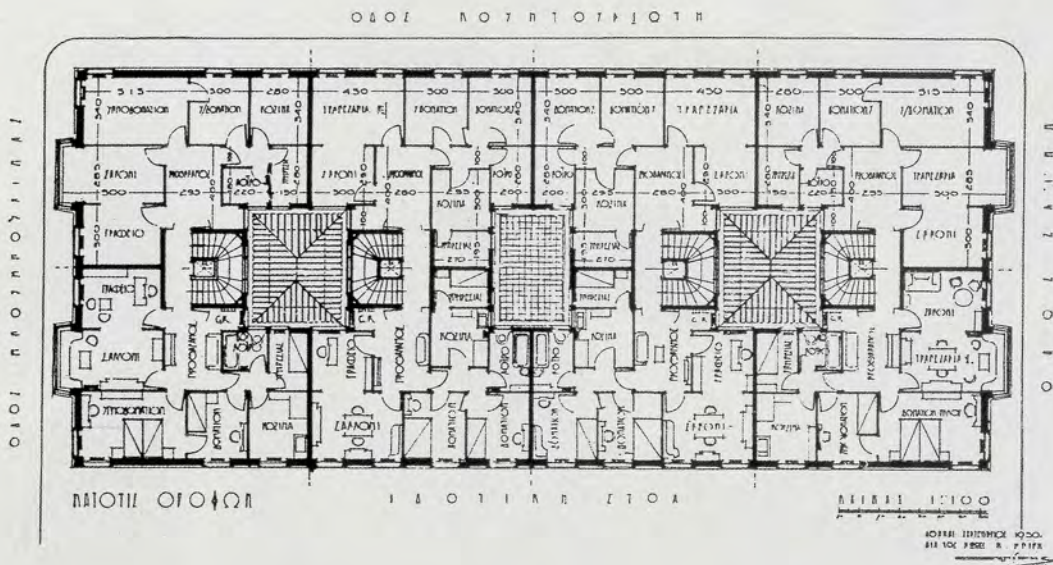

Κάτοψη ορόφου

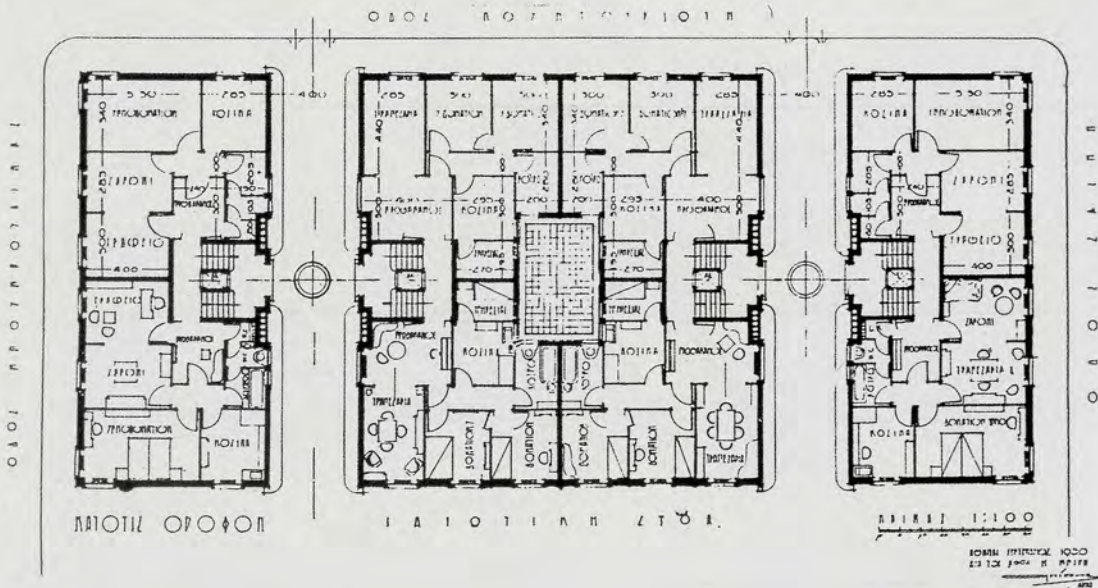

Πολυκατοικία Λογοθετοπούλου επί των οδών Μπουμπουλίνας, Κουντουριώτη, Ζαΐμη. Η επονομαζόμενη "πρώτη αστική πολυκατοικία" με 42 διαμερίσματα



Όψη επί της οδού Μπουμπουλίνας

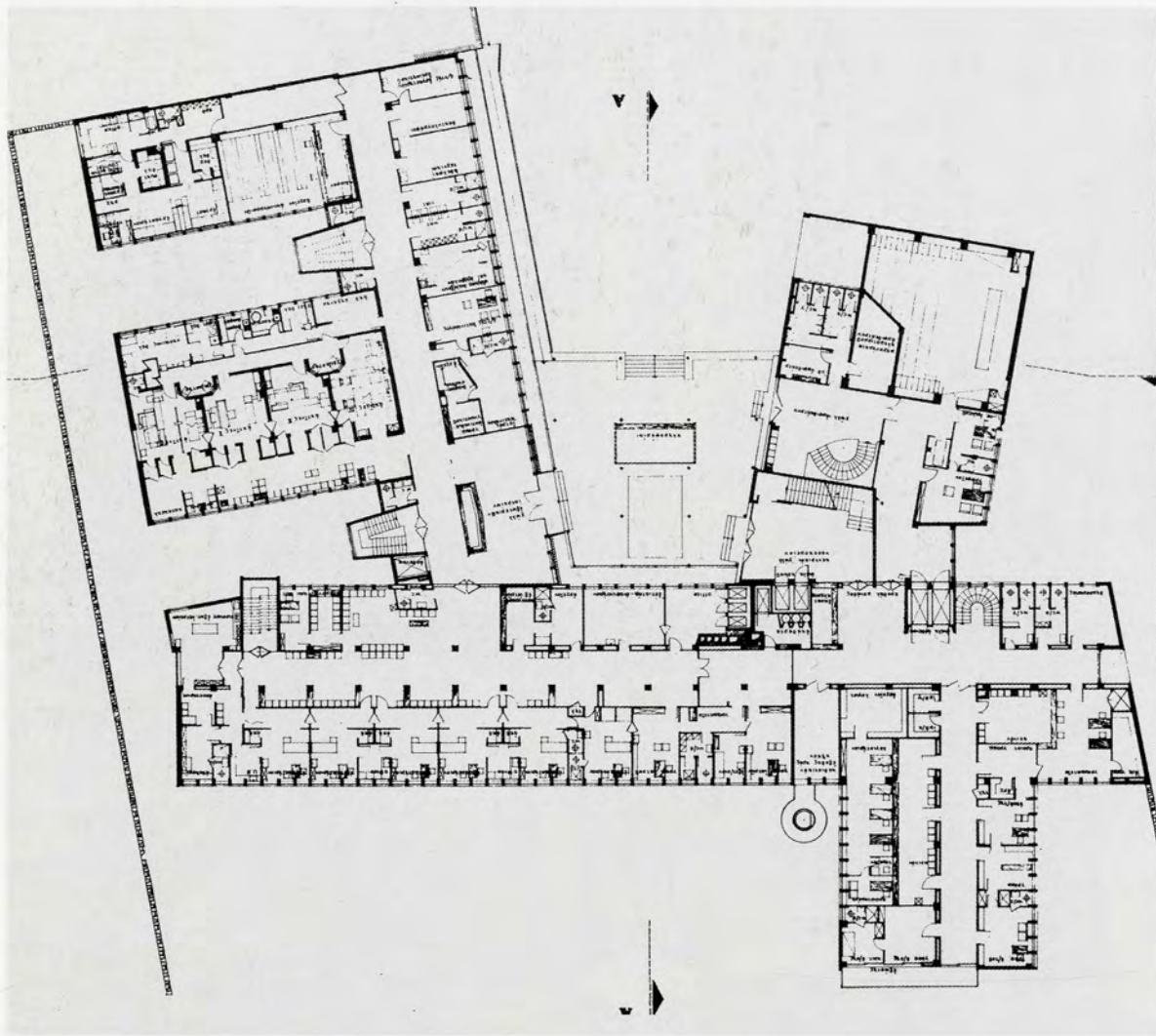

ΑΡΧΙΤΕΚΤΟΝΙΚΟ ΕΡΓΟ

2

νοσοκομεία

κοινωνική ιδρύματα
ξενοδοχεία - σχολές

10. ΟΔΟΝΤΙΑΤΡΙΚΗ ΣΧΟΛΗ ΠΑΝΕΠΙΣΤΗΜΙΟΥ ΑΘΗΝΩΝ

1964-69



Σχέδιο λεπτομερειών
Εργασιών

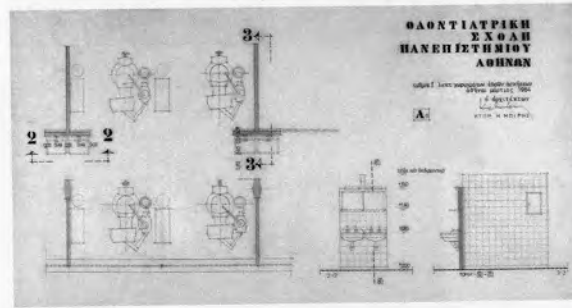

Όψη εσωτερική

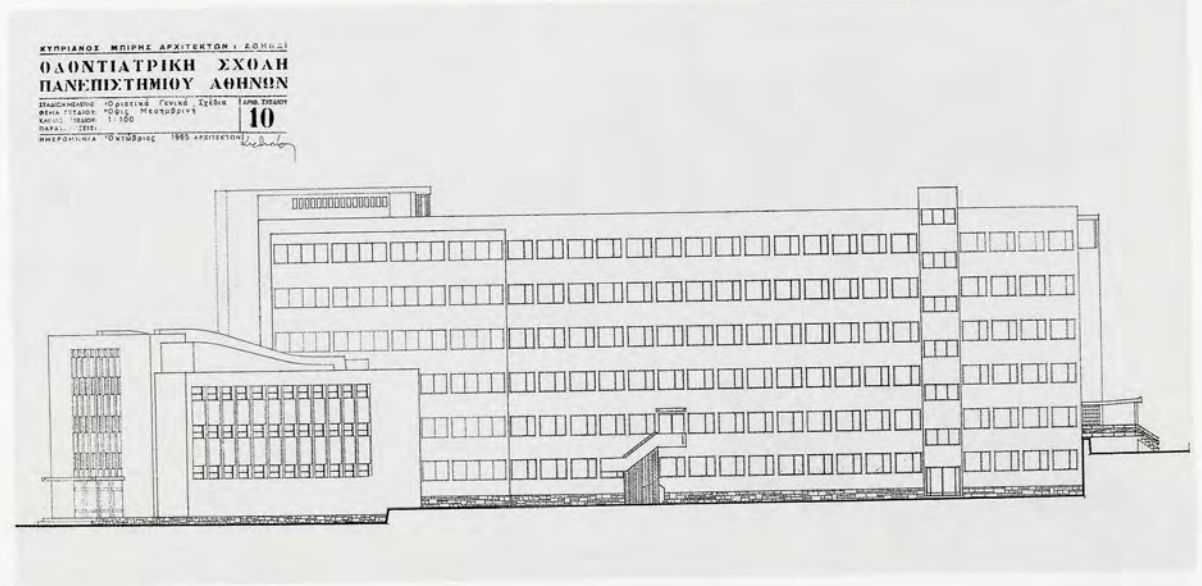

Κάτοψη ισογείου

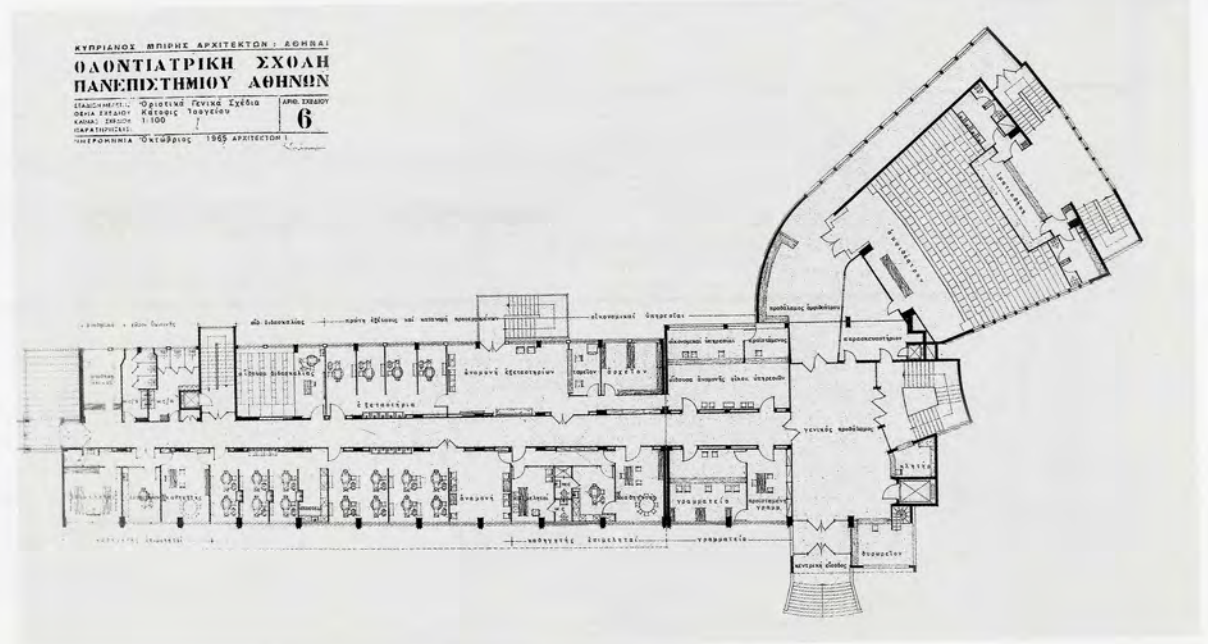

11. ΧΕΙΡΟΥΡΓΙΚΟ ΠΕΡΙΠΤΕΡΟ "ΣΩΤΗΡΙΑ"

1959-61

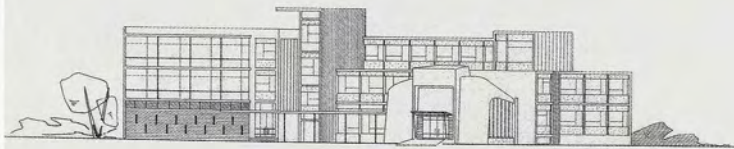

ΟΜΙΣ ΑΝΑΤΟΛΙΚΗ ΚΑ. 4/200

ΧΕΙΡΟΥΡΓΙΚΟΝ ΠΕΡΙΠΤΕΡΟΝ "ΣΩΤΗΡΙΑΣ"

ΠΡΟΣΧΕΔΙΑ ΚΑ. 4-200
 Ο ΥΠΟΣΤΡΑΤΗΓΟΣ
 ΑΘΗΝΑΙ ΣΕΠΤΕΜΒΡΙΟΣ 1959
 Ο ΔΙΕΥΘΥΝΤΗΣ
 ΚΑΘΗΓΗΤΗΣ
 ΚΥΡΙΑΝΟΣ ΜΠΡΩΣ

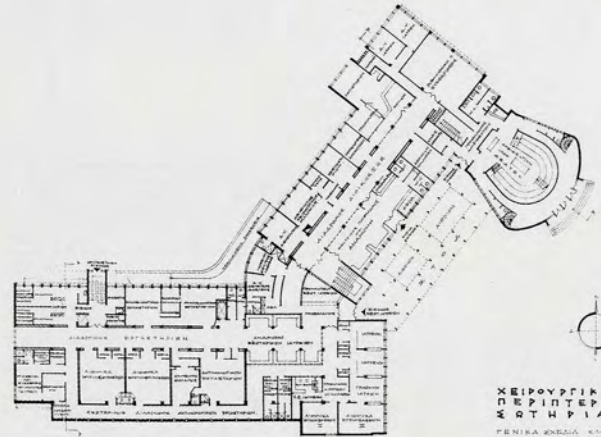

ΧΕΙΡΟΥΡΓΙΚΟΝ
 ΠΕΡΙΠΤΕΡΟΝ
 ΣΩΤΗΡΙΑΣ
 ΓΕΝΙΚΑ ΣΧΕΔΙΑ ΚΑΘΗΓΗΤΗΣ
 ΚΥΡΙΑΝΟΣ ΜΠΡΩΣ
 ΑΘΗΝΑ ΜΑΡΤΙΟΣ 1960
 Ο ΑΡΧΙΤΕΚΤΟΝ
 ΚΑΡΛΟΣ ΚΑΡΑΥΑΝΟΣ

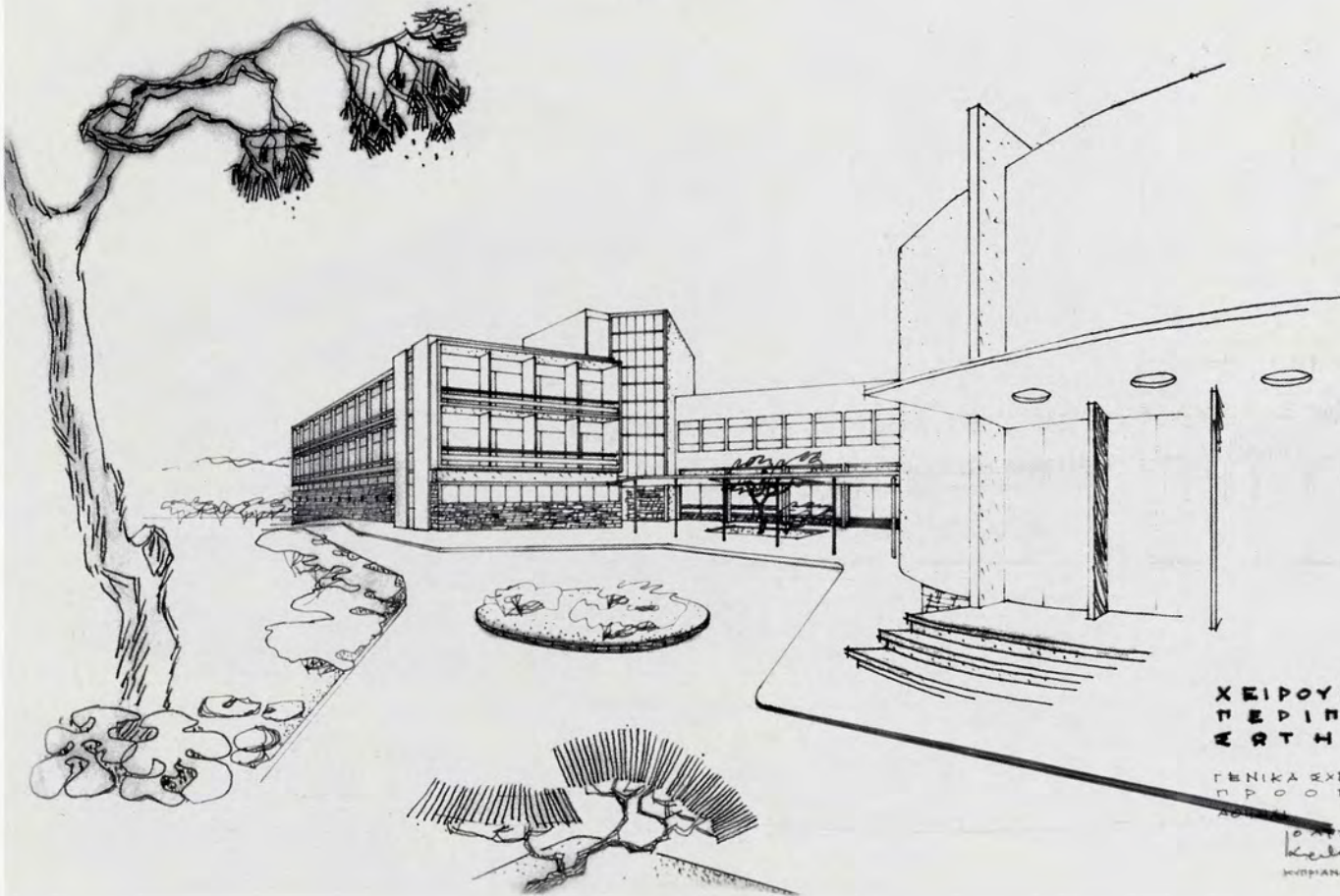

ΧΕΙΡΟΥΡΓΙΚΟΝ
 ΠΕΡΙΠΤΕΡΟΝ
 ΣΩΤΗΡΙΑΣ

ΓΕΝΙΚΑ ΣΧΕΔΙΑ ΠΡΟΟΠΤΙΚΟΝ
 ΜΑΡΤΙΟΣ 1960
 Ο ΑΡΧΙΤΕΚΤΟΝ
 ΚΑΡΛΟΣ ΚΑΡΑΥΑΝΟΣ
 ΚΥΡΙΑΝΟΣ ΜΠΡΩΣ

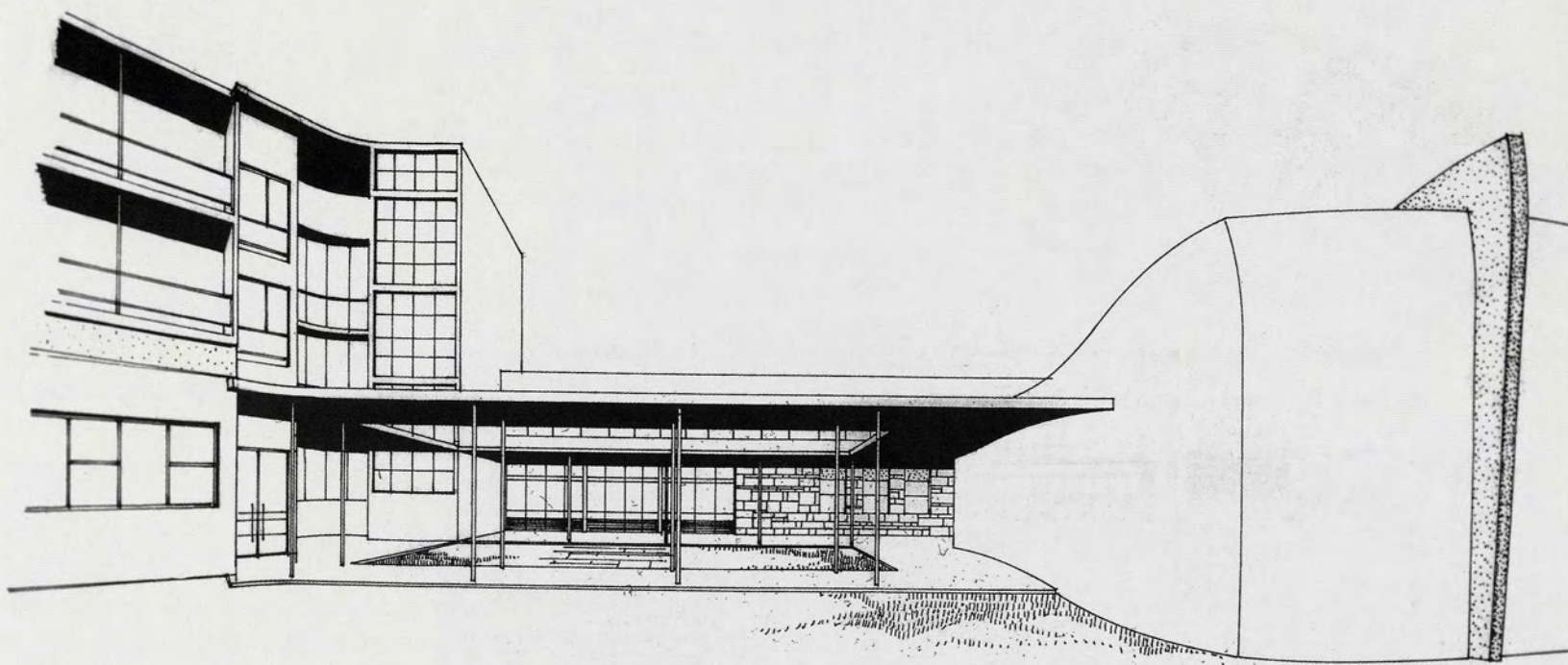

ΠΡΟΟΠΤΙΚΟΝ

ΧΕΙΡΟΥΡΓΙΚΟΝ ΠΕΡΙΠΤΕΡΟΝ "ΣΩΤΗΡΙΑΣ"

ΠΡΟΣΧΕΔΙΑ ΚΛ. 1/200
 ΠΡΟΟΠΤΙΚΟΝ
 ΑΘΗΝΑΙ ΣΕΠΤΕΜΒΡΙΟΣ 1959
 Ο ΑΡΧΙΤΕΚΤΩΝ
Kyriacos
 ΚΑΘΗΓΗΤΗΣ
 ΚΥΠΡΙΑΝΟΣ ΜΠΙΡΗΣ

12. ΝΕΥΡΟΛΟΓΙΚΗ ΚΛΙΝΙΚΗ Μ. ΒΛΑΣΤΟΥ

1951-53

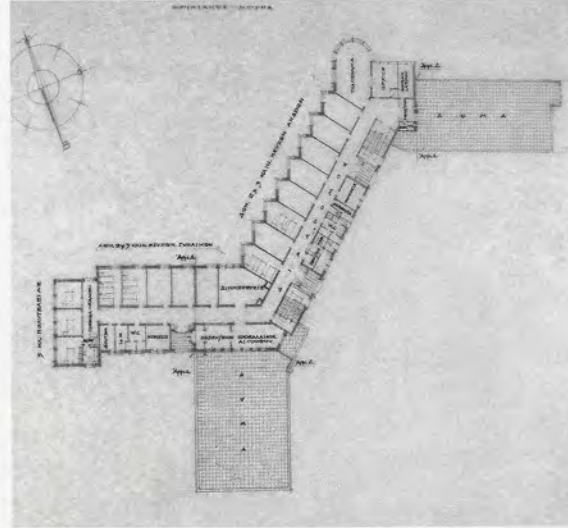
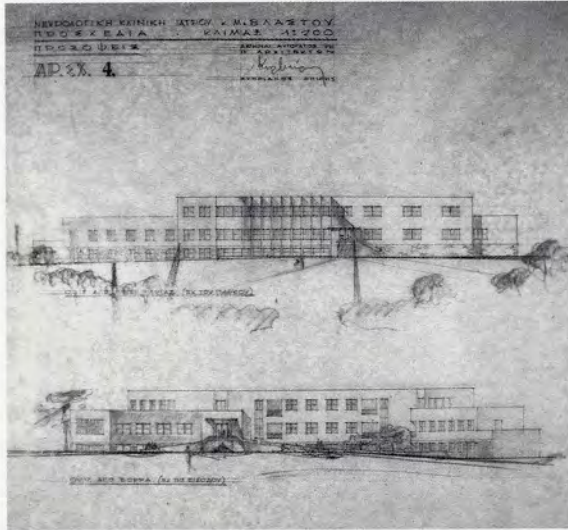

13. ΙΔΡΥΜΑ ΑΠΡΟΣΑΡΜΟΣΤΩΝ ΠΑΙΔΙΩΝ "ΘΕΟΤΟΚΟΣ"

1956-63

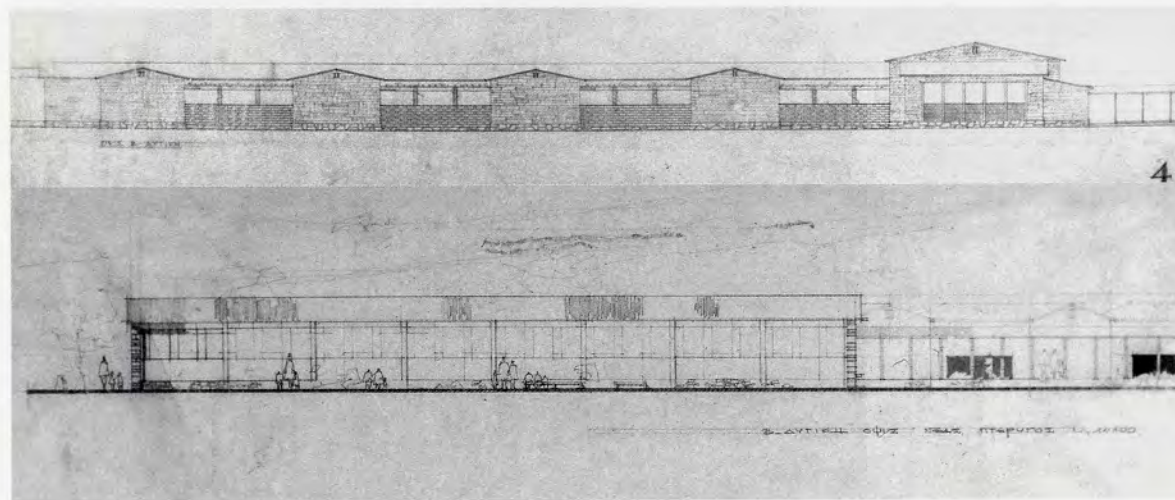
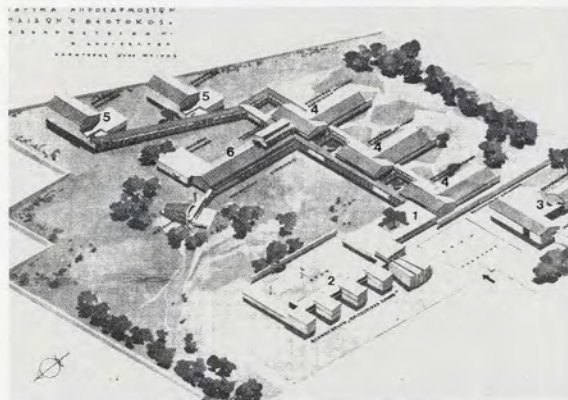

Αξονομετρικό σχέδιο της πρότασης με τέμπερα

Σχέδια με μολύβι

14. ΘΕΡΑΠΕΥΤΙΚΟ ΙΝΣΤΙΤΟΥΤΟ ΠΕΙΡΑΙΩΣ

1961-72

Άποψη από το δρόμο

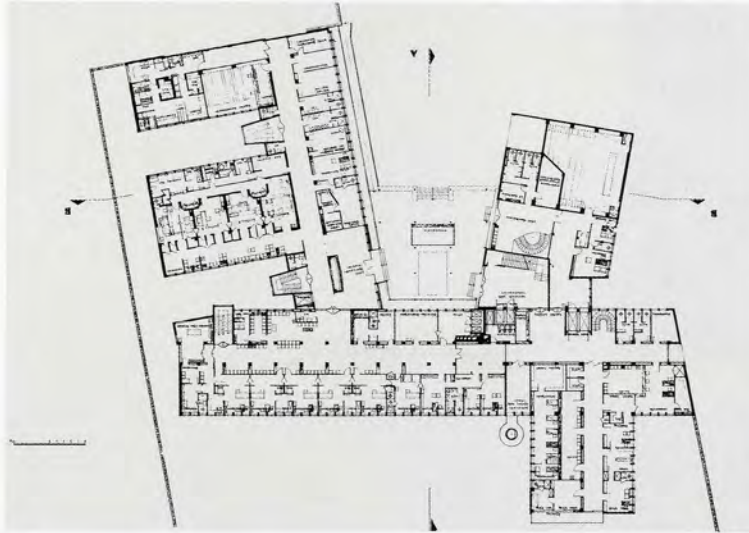

Σχέδια με μολύβι

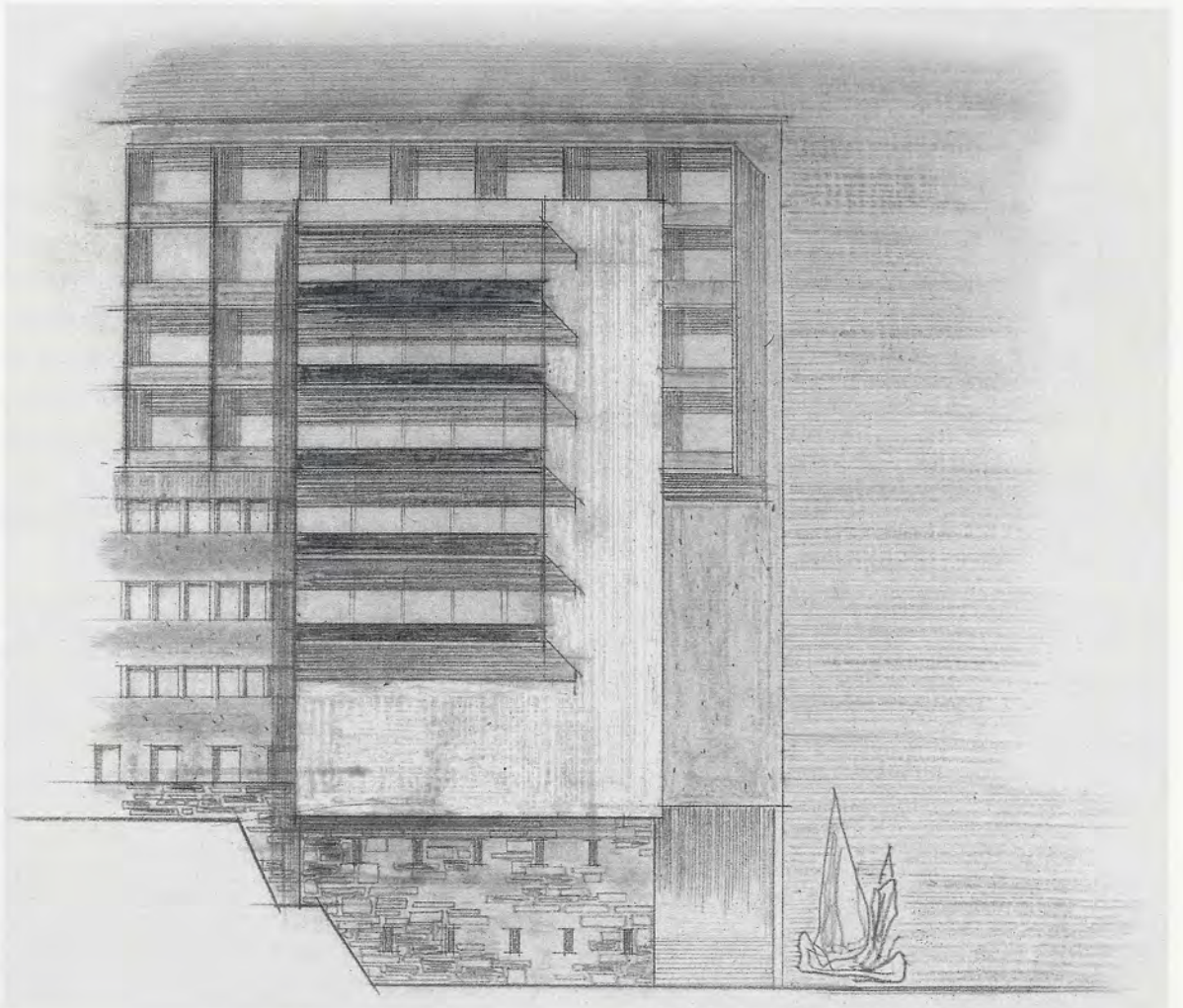

Θεραπευτικό Ινστιτούτο 350 κλινών

15. (401) ΓΕΝΙΚΟ ΣΤΡΑΤΙΩΤΙΚΟ ΝΟΣΟΚΟΜΕΙΟ
1960-72



Νοσοκομείο Στρατού 600 κλινών Αρχιτέκτονες Κ.Μπίρης και Φ.Παναγιωτόπουλος

Οι μοντερνιστικές καταβολές της πρώιμης αρχιτεκτονικής του Κυπριανού Μπίρη διατηρούνται σε μεγάλο βαθμό και στην υστερομοντέρνα περίοδο της. Τούτο είναι εμφανές στα μεγάλα νοσοκομειακά συγκροτήματα που αποτέλεσαν γι' αυτόν κύριο τομέα εφαρμογής. Στις κατόψεις των κτιρίων αυτών είναι εμφανής η αναζήτηση καθαρών αξόνων και γεωμετρικών σχημάτων, απλών, ευκρινών και δυνατών. Επίσης, στα ίδια αυτά σχέδια είναι χαρακτηριστικός ο τρόπος με τον οποίο δευτερεύουσες (χαμηλότερες) πτέρυγες συνδέονται με το βασικό κορμό της σύνθεσης. Η προσαρμογή -μοντάρισμα- πραγματοποιείται με "κονστрукτιβιστική" λογική, συνήθως μέσω της παρεμβολής ειδικού καμπυλόμορφου ή παράγωνου χώρου (κλιμακοστάσιο ή αμφιθέατρο) που λειτουργεί ως στροφέας ή "αγκώνας". Αυτή η ιδιόμορφη άρθρωση -επηρεασμένη από μηχανικές ή οργανικές κατασκευές ή δημιουργίες- επιτρέπει στο προσαρτώμενο συνθετικό μέλος να έχει χαλαρή υπό γωνία σχέση με το υπόλοιπο κτιριακό συγκρότημα, προσδίδοντας σε αυτό ελαφράδα, κινητικότητα, και κομψότητα. Η σύνθεση δεν είναι στατική αλλά "εν δράσει". Επιπλέον παρουσιάζει και εξηγεί τις επιμέρους ενότητες της, ιεραρχημένες και αναλλελημένες ως προς τις λειτουργίες και το νόημα που κάθε μία περιέχει και εκφράζει.

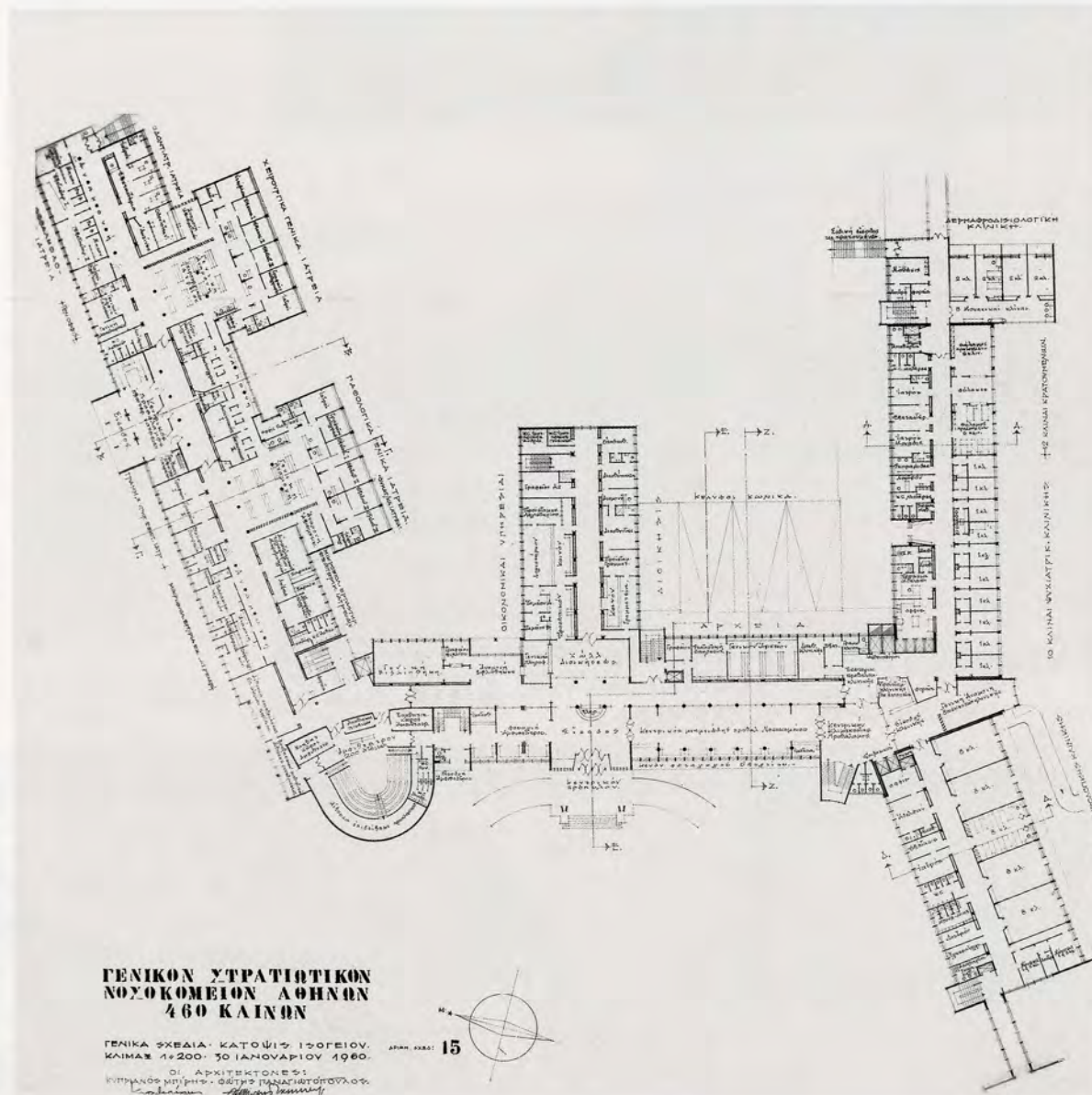

16. ΓΕΝΙΚΟ ΚΡΑΤΙΚΟ ΝΟΣΟΚΟΜΕΙΟ ΑΘΗΝΩΝ

1960

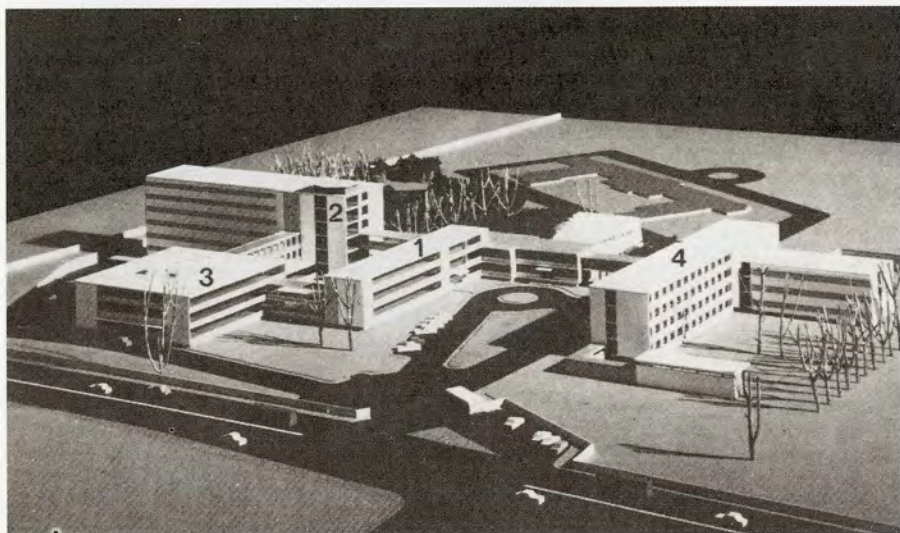

Οφθαλμολογικό κέντρο 350 κλινών οίκος και σχολή αδελφών νοσοκόμων. Αρχιτέκτονες Κ. Μπίρης και Κ. Καψαμπέλης

17. ΠΡΟΤΑΣΗ ΝΟΣΟΚΟΜΕΙΟΥ 1.000 ΚΛΙΝΩΝ ΕΠΙ ΤΗΣ ΟΔΟΥ ΜΕΣΟΓΕΙΩΝ (ΣΗΜΕΡΙΝΟ ΓΕΕΘΑ)

1950



Αρχική μελέτη Νοσοκομείου Στρατού 1.000 κλινών. Διασκευάστηκε μετά την κατασκευή του φέροντος οργανισμού στο σημερινό κτίριο Αρχηγείου Στρατού. Αρχιτέκτονες Κ. Μπίρης και κοινοπραξία Αδάμη, Βαζιργιαντζίκη, Σκέπερς.



Προσωπικό σχέδιο του Κυπριανού Μπίρη με ακουαρέλα.

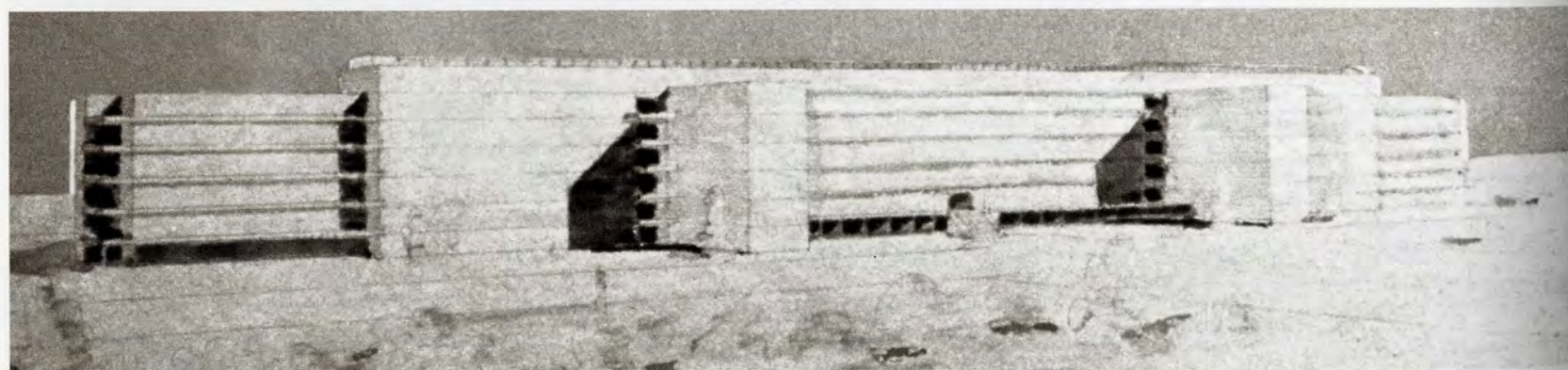

18. ΝΟΣΟΚΟΜΕΙΟ ΝΙΜΤΣ ΑΘΗΝΩΝ

1948-62



19. ΠΑΝΕΠΙΣΤΗΜΙΑΚΟ ΝΟΣΟΚΟΜΕΙΟ ΑΡΕΤΑΙΕΙΟ-ΑΙΓΙΝΗΤΙΟ

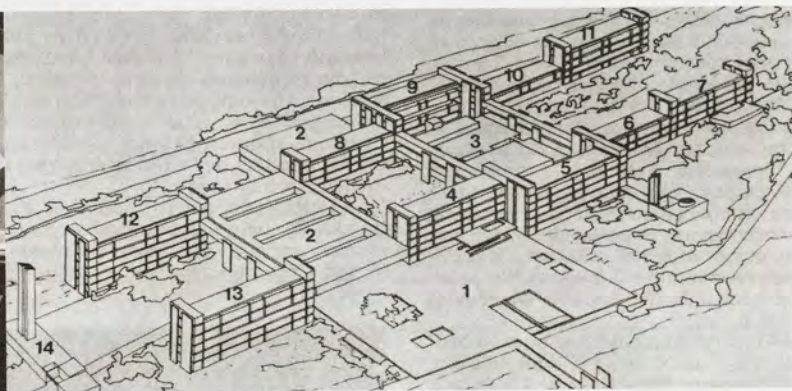

Νοσοκομείο 700 κλινών Α' Βραβείο Αρχιτεκτονικού Διαγωνισμού 1966 Αρχιτέκτονες Κ. Μπίρης, Α. Τομπάζης και Θ. Σαρζετάκη-Ποπαδέα.

23. ΕΡΓΟΣΤΑΣΙΟ "ΧΑΛΥΒΟΥΡΓΙΚΗ" ΣΤΗΝ ΕΛΕΥΣΙΝΑ

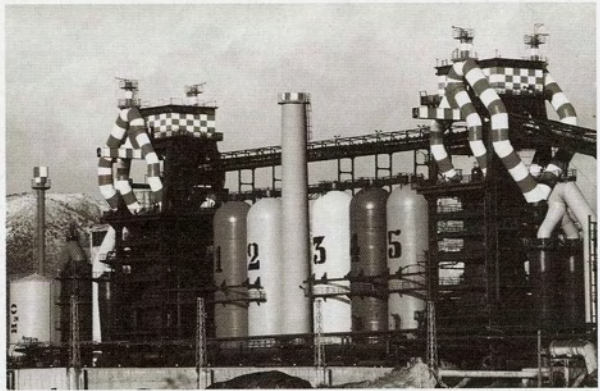
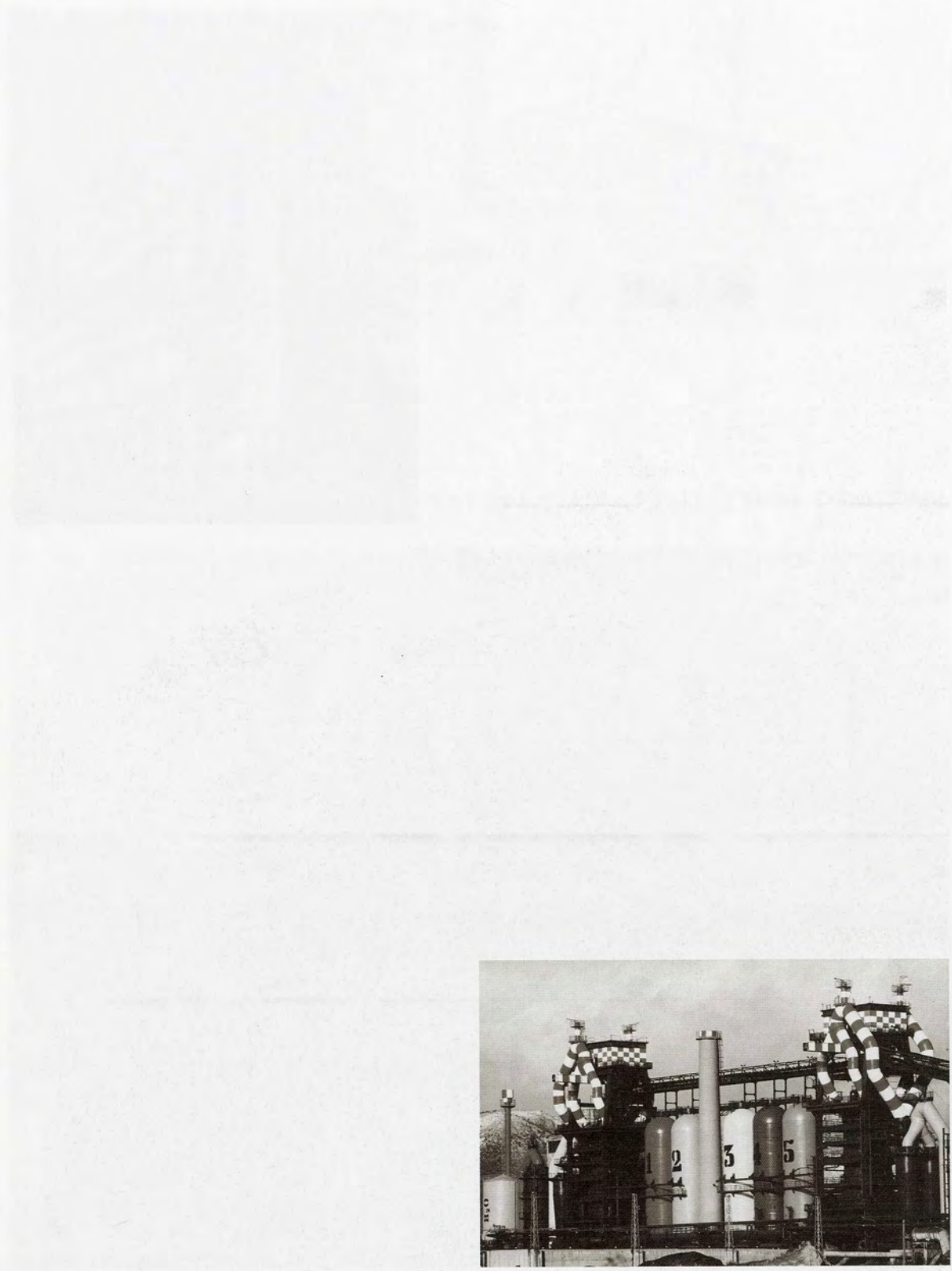

Άποψη της ψυκαμίνου μετά από πρόσφατη χρωματική επέμβαση

24. ΕΚΚΛΗΣΙΑΚΙ ΑΓ. ΝΙΚΟΛΑΟΥ ΣΤΗ ΡΑΦΗΝΑ

Πρόκειται στην ουσία για δύο εκκλησίες. Ο Άγιος Νικόλαος έχει κατασκευαστεί πάνω σε αχρηστευμένο γερμανικό πολυβολείο που διαμορφώθηκε από τον Κ. Μπίρη σε υπόσκαφο παρεκκλήσιο, την Αγ. Μαρίνα.



Όψη από τη θάλασσα

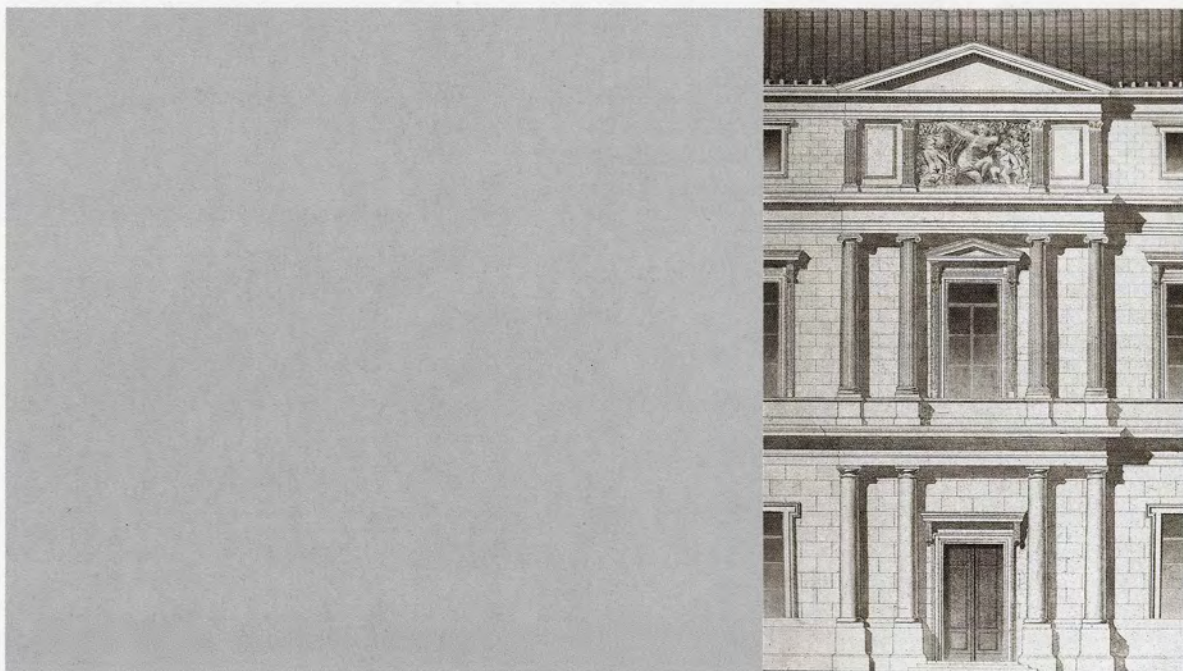

Φ Ο Ι Τ Η Τ Ι Κ Ο Ε Ρ Γ Ο

3



Σπουδή βυζαντινού κιονοκράνου

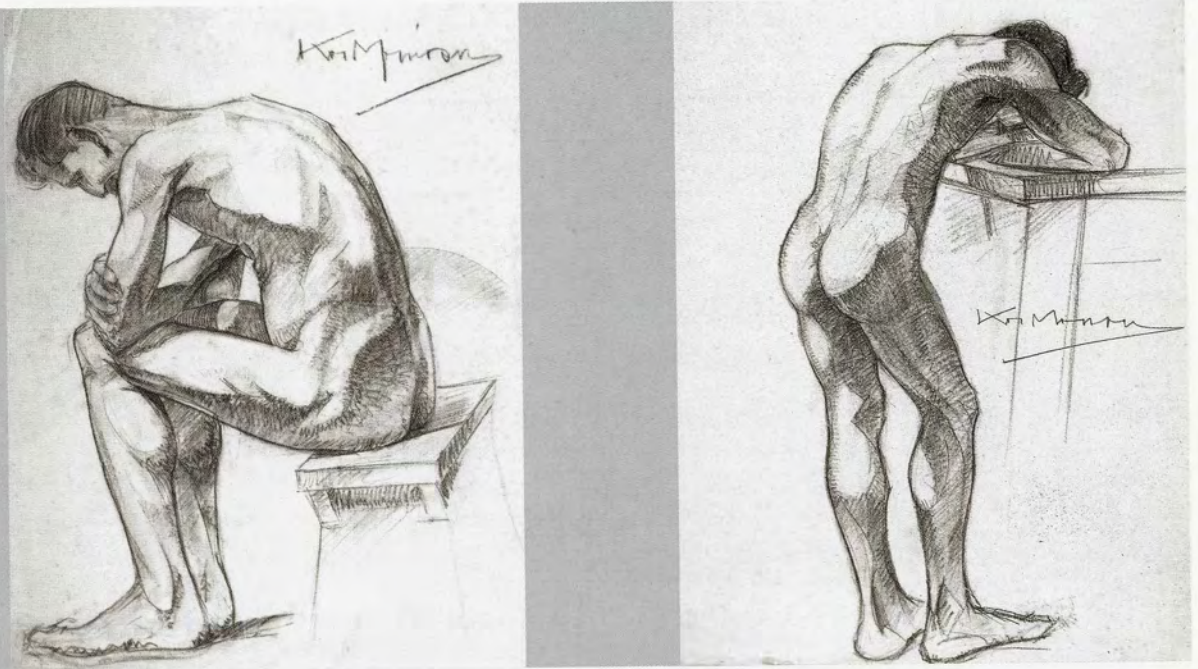

Σχέδια με μολύβι

ΜΕΛΕΤΗ ΘΕΑΤΡΟΥ, ΣΧΕΔΙΟ ΜΕ ΑΚΟΥΑΡΕΛΑ

104

ΦΟΙΤΗΤΙΚΟ ΕΡΓΟ

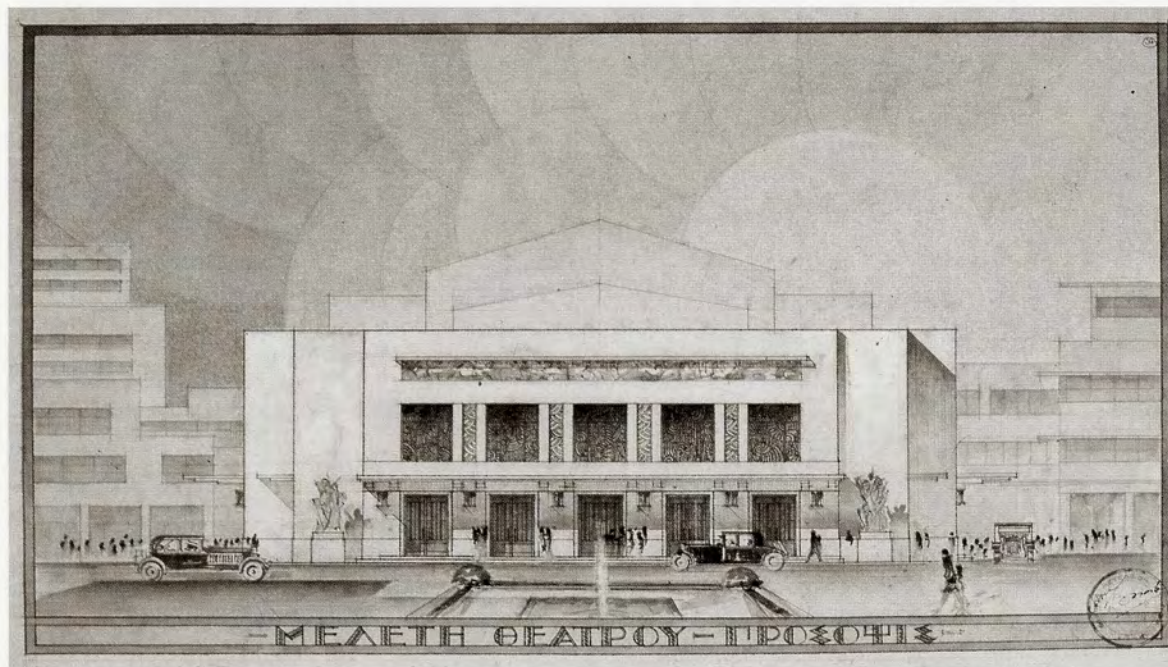



ΕΡΓΟ

ΜΕΛΕΤΗ

01



Πολυκατοικία επί της οδού Μπουμπουλίνας

1931

06



Πρόταση νοσοκομείου 1.000 κλινών επί της λεωφόρου Μεσογείων (σημερινό ΓΕΕΘΑ)

1950

02

Οικία καθηγητή Α. Αραβαντινού

Διπλοκατοικία μηχανικού Φιλίππη

δεκαετία '30



07



Ξενοδοχείο "Αίγλη" στην Αϊδηψό

1950

03



Πολυκατοικία επί των οδών Κωλέττη, Σόλωνος και πλατείας Σκρέκη

1937

08



Νευρολογική κλινική Μ. Βλαστού

1951-53

04

Εκκλησιάκι στη Ραφήνα τέλη δεκαετίας '40

Οικία Παπαλεονάρδου στην Ύδρα

1940

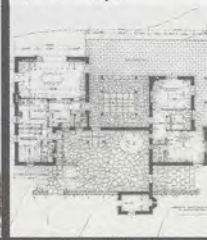

09



Οικία Κ. Μπίρη στη Ραφήνα

1953-69

05



Νοσοκομείο ΝΙΜΤΣ



1948-62

10



Οικία Τσαρδάκα στην Αγ. Βαρβάρα

1956-58

	ΕΡΓΟ	ΜΕΛΕΤΗ
11		1956-63
	Ίδρυμα απροσάρμοστων παιδιών "Θεοτόκος"	
12		1959-61
	Χειρουργικό περίπτερο "Σωτηρία"	
13		1959-60
	Οικία Λώλου στη Ραφήνα	
14		1960-72
	(401) Γενικό Στρατιωτικό Νοσοκομείο Αθηνών	
15		1960
	Γενικό Κρατικό Νοσοκομείο Αθηνών	

	ΕΡΓΟ	ΜΕΛΕΤΗ
16		1961-72
	Θεραπευτικό Ινστιτούτο Πειραιώς	
17		1962-67
	Κτίριο υγειονομικών υπηρεσιών ΙΚΑ Αθηνών	
18		1962-72
	Οικία Ι. Αγγελόπουλου στο Λαγονήσι	
19		1964-69
	Οδοντιατρική σχολή Πανεπιστημίου Αθηνών	
20		1966
	Πανεπιστημιακό γενικό νοσοκομείο Αρεταίειο-Αιγινήτιο	

